



INFORME DE GESTIÓN

Versión: 1

Fecha: junio 29 de 2018

Código: DES Pt01

INFORME INTEGRADO DE GESTIÓN ENERO A JUNIO DEL 2023 EMSERCHIA E.S.P.



INFORME DE GESTIÓN

Versión: 1

Fecha: junio 29 de 2018

Código: DES Pt01

Contenido

1.	OFICINA ASESORA DE PLANEACIÓN	9
1.2.	SISTEMA DE GESTIÓN DE CALIDAD	14
1.3.	AREA DE SISTEMAS DE LA INFORMACION	17
1.3.1.	RENDICION CUENTA MENSUAL SIA CONTRALORIA	17
1.3.2.	MANTENIMIENTOS PREVENTIVOS	19
1.3.3.	MODERNIZACION EQUIPOS DE COMPUTO	19
1.3.4.	SYSMAN.....	20
1.3.5.	PUESTA EN FUNCIONAMIENTO DEL NUEVO SIG	23
1.3.6.	ACTUALIZACIONES DEL APLICATIVO SIG	23
1.3.7.	ACTUALIZACION PLATAFORMA KIDS EMSERCHIA.....	24
1.3.8.	EJECUCION DEL CONTRATO DE TECNOLOGIA.....	24
1.3.9.	INSTALACION NUEVO SERVIDOR CURUBITO	26
1.3.10.	PERFECCIONAMIENTO CONTRATO LICENCIAS	26
1.4.	BANCO DE PROYECTOS.....	27
1.4.1.	REVISIÓN Y SEGUIMIENTO DE LOS PROYECTOS EN EJECUCION.	27
1.4.2.	ACTUALIZACIÓN CUADRO DE SEGUIMIENTO DE INVERSIÓN – POIR.....	28
1.4.3.	REPORTE AL SUI – FORMULACIÓN DE PROYECTOS VIGENCIA 2022 Y EJECUCIÓN DE PROYECTOS VIGENCIA 2022-II Y VIGENCIA 2023 - I.....	28
1.4.4.	APOYO EN LOS REPORTES SOLICITADOS POR LA SSPD Y COMISION DE REGULACION DE AGUA POTABLE Y SANEAMIENTO BASICO:.....	29
1.4.5.	OTRAS ACTIVIDADES.....	29
2.	DIRECCION COMERCIAL Y ATENCION AL CIUDADANO	30
2.1.	PROCESO DE FACTURACION	30
2.1.1.	Suscriptores.....	31
2.1.1.1.	Servicio de Acueducto	31
2.1.1.2.	Servicio de Alcantarillado.....	32
2.1.1.3.	Servicio de Aseo	33
2.1.2.	Tarifas.....	34
2.1.2.1.	Tarifas Servicio de Acueducto	34
2.1.2.3.	Tarifas Servicio de Aseo	35
2.1.3.	Subsidios y Contribuciones.....	36
2.1.4.	Consumo y Vertimientos Facturados.....	37
2.1.4.1.	Servicio de Acueducto.....	37
2.1.4.2.	Servicio de Alcantarillado.....	38
2.1.5.	Consumo Promedio Bimestral Facturado por Suscriptor.....	38
2.1.6.	Valores Facturas por Servicio.....	38
2.2.	PROCESO MACRO Y MICROMEDICIÓN.....	39
2.2.1.	Marco Normativo.....	39
2.2.2.	Indicadores de Micromedición	39
2.2.2.2.	Índice de Micro Medición Nominal del Prestador	40
2.2.3.	Programas y Actividades para la Reducción de Pérdidas.....	42
2.3.	GESTION DE RECAUDO Y CARTERA.....	47



INFORME DE GESTIÓN

Versión: 1

Fecha: junio 29 de 2018

Código: DES Pt01

2.3.1.	Gestión de Recaudo	47
2.3.1.1.	Recaudo Saldo Crédito	49
2.3.1.2.	Recaudo por Servicio	49
2.3.1.3.	Eficiencia de Recaudo	49
2.3.2.	Gestión de Cartera	51
2.3.2.1.	Suspensiones y Reinstalaciones	52
2.3.2.2.	Efectividad Suspensiones y Reinstalaciones	52
2.3.2.3.	Suscriptores en Mora	53
2.3.3.	Indicadores de Recaudo y Cartera	53
2.3.3.1.	Nivel de Cartera Vencida	53
2.3.3.3.	Edad de la Cartera	54
2.4.	SERVICIO AL CLIENTE	55
2.4.1.	Gestión de PQR's	55
2.4.2.	Tipo de Trámite	56
	Resumen Tipo de Trámite por Bimestre	56
2.4.2.1.	Tipo de Causales de Radicación de PQR's	57
2.4.2.2.	PQR's por Servicio	57
	Servicio de Acueducto	57
	Servicio de Alcantarillado	57
	Servicio de Aseo	58
2.4.3.	Evolución de las PQR's	58
	Tipo de Canal para la Recepción de las PQR's	58
	Tipo de Respuesta	58
	Tiempos de Respuesta PQR's	59
2.4.4.	Índice General de Reclamaciones	59
	Acueducto. 59	
	Alcantarillado	60
	Aseo 60	
2.4.5.	Encuestas NSU	60
2.4.6.	Recaudo por Datáfono	60
2.4.7.	Nuevos Clientes, Negocios y Servicios	61
2.4.8.	Solicitudes de Servicios enero a junio de 2023	61
2.4.9.	Tipo de Solicitud enero a junio de 2023	62
2.4.9.1.	Matriculas Nuevas y Activaciones	63
2.4.9.2.	Aforos de Residuos Sólidos	63
2.4.9.3.	Aforos Ordinarios	64
2.4.9.4.	Aforos Extraordinarios	66
2.4.9.5.	Aforos Permanentes	66
2.4.9.6.	Novedades en el Proceso de Aforo	67
2.4.9.7.	Revisión de Aforados	67
2.4.9.8.	Actividades Relacionadas al Proceso de Aforos	67
2.4.9.9.	Consolidación del Material de Rechazo	68
2.4.5.	Financiables	68
2.5.	PROCESO DE NORMALIZACIÓN	70
2.5.1.	Verificar Conexión a la Red de Alcantarillado	71
2.5.2.	Posibles Irregularidades	71



INFORME DE GESTIÓN

Versión: 1

Fecha: junio 29 de 2018

Código: DES Pt01

2.5.2.1.	Canales de Información de Irregularidades	72
2.5.2.2.	Liquidaciones Realizadas	72
2.5.3.	Verificación Provisional de Obra	73
2.5.4.	Medidores Bajo Consumo	73
2.5.5.	Lavaderos	74
2.5.6.	Apoyo a Otras Áreas	74
2.6.	INFORME DE APROVECHAMIENTO	75
2.6.1.	Toneladas Dispuestas en Relleno Sanitario.	75
2.6.2.	Solicitud Material de Rechazo	77
2.6.3.	Otras Actividades Realizadas	77
2.7.	PROCESO DE CORTE DE CESPED	78
2.7.1.	Actividad de Corte de Césped.	78
2.7.2.	Frecuencias de Corte de Césped.	78
2.7.2.1.	Áreas Verdes Intervenidoas	79
2.7.3.	Personal Operativo.	80
2.7.4.	Actividades Adicionales.	80
	Salud y Seguridad en el Trabajo	80
	Contratos.	81
	Asignación de Elementos	81
2.7.5.	Conclusiones y Recomendaciones	81
2.8.	PROCESO DE COMUNICACIÓN E IMAGEN CORPORATIVA	81
2.9.	PROCESO DE SISTEMAS DE INFORMACIÓN Y ESTADÍSTICAS	82
2.9.1.	SUI	82
2.9.2.	CATASTRO DE USUARIOS	86
2.9.3.	ACTUALIZACIÓN DE INFORMACIÓN CATASTRAL DE USUARIOS.	89
	90	
2.10.	ACTUALIZACION CATASTRO DE USUARIOS	90
2.10.1.	Objetivos del Catastro de Usuarios	91
2.10.2.	Objetivo General de la Actualización del Catastro de Usuarios.	91
2.10.3.	Objetivos Específicos	91
2.10.4.	Actualización de Información.	91
2.10.5.	Resultados Trabajo Realizado por el Contratista.	92
2.10.6.	Actualizaciones Realizadas en SYMAN Primer Semestre 2023.	93
2.10.7.	Recomendaciones	94
3.	DIRECCION TECNICO OPERATIVA DE ACUEDUCTO, ALCANTARILLADO Y ASEO	95
3.1.	SISTEMA DE ACUEDUCTO	95
3.1.1.	ESQUEMA SISTEMA DE ACUEDUCTO	95
3.1.2.	REDES DE DISTRIBUCIÓN	96
3.1.3.	TANQUES DEL SISTEMA	97
3.1.4.	ESTACIONES DE BOMBEO	100
3.1.5.	REPORTE DE PRESIONES	100
3.1.6.	REPORTE DE CONTINUIDAD	101



INFORME DE GESTIÓN

Versión: 1

Fecha: junio 29 de 2018

Código: DES Pt01

3.1.7.	REPORTE DE DAÑOS	101
3.1.8.	COMPRA DE AGUA EN BLOQUE A LA EAAB	104
3.1.9.	CALIDAD DE AGUA POTABLE	105
3.2.	MANEJO Y OPERACIÓN DE LA PTAR I	112
3.2.1.	INTRODUCCIÓN Y MONITOREO DE LA PTAR	112
3.2.2.	ANÁLISIS DE VERTIMIENTO Y EFICIENCIAS DE REMOCIÓN	114
3.2.3.	CONTRATOS DE MANTENIMIENTO Y OPERACIÓN	114
3.3.	SISTEMA DE ALCANTARILLADO	115
3.3.1.	ESQUEMA SISTEMA DE ALCANTARILLADO	115
3.3.2.	INFRAESTRUCTURA SISTEMA ALCANTARILLADO	117
3.3.3.	PROGRAMA DE MANTENIMIENTO INFRAESTRUCTURA SERVICIO DE ALCANTARILLADO	117
3.3.4.	LIMPIEZA DE SUMIDEROS	117
3.3.5.	PUNTOS DE VERTIMIENTO	118
3.4.	TASA RETRIBUTIVA	121
3.5.	PLAN DE SANEAMIENTO Y MANEJO DE VERTIMIENTOS – PSMV	121
3.6.	DISPONIBILIDAD DE SERVICIOS	122
3.7.	EXPEDICIÓN DE DATOS TÉCNICOS	133
3.8.	REVISIÓN DE DISEÑOS HIDROSANITARIOS	134
3.9.	SUPERVISIÓN DE CONTRATOS	136
3.10.	ÁREA DE GESTIÓN, PARTICIPACIÓN, EDUCACIÓN AMBIENTAL Y CIUDADANA –GPEAC 148	
3.10.1.	EDUCACIÓN AMBIENTAL EN AHORRO Y USO EFICIENTE DEL AGUA:	149
3.10.2.	VISITA Y CONCEPTO TÉCNICO REVISIÓN DE SISTEMAS ABASTECIMIENTO AGUA Y SISTEMAS HIDRÁULICOS	150
3.10.3.	APOYO Y ACOMPAÑAMIENTO TECNICO, EN EL USO Y REUSO DE AGUAS LLUVIAS E IMPLEMENTACION TECNOLOGICAS DE BAJO CONSUMO.	151
3.10.4.	PROGRAMA DE RECONVERSIÓN A TECNOLOGÍAS LIMPIAS EN GESTIÓN DE VERTIMIENTOS-SACA.	152
3.10.5.	PROGRAMA: MANEJO INTEGRAL DE RESIDUOS SOLIDOS	153
3.10.6.	CAPACITACIONES A COMUNIDAD GENERAL SOBRE EL MANEJO INTEGRAL DE RESIDUOS SÓLIDOS	154
3.10.7.	VISITA A UNIDADES TÉCNICAS DE ALMACENAMIENTO COLECTIVO (UTAC)	157
3.10.8.	ATENCIÓN A PUNTOS CRÍTICOS:	158
3.10.9.	PROGRAMA: MANEJO Y DISPOSICIÓN DE RESIDUOS POST CONSUMO	159
3.10.10.	MANEJO Y DISPOSICIÓN ADECUADO DE PILAS Y LUMINARIAS	159
3.10.11.	MANEJO Y DISPOSICIÓN ADECUADO DE RAEES	160
3.10.12.	MANEJO Y DISPOSICIÓN ADECUADO DE LLANTAS	160
3.11.	ASEO	161
3.11.1.	RECOLECCIÓN	162
3.11.2.	BARRIDO	164



INFORME DE GESTIÓN

Versión: 1

Fecha: junio 29 de 2018

Código: DES Pt01

3.12.	MANTENIMIENTO.....	165
4.	DIRECCIÓN ADMINISTRATIVA Y FINANCIERA.....	170
4.1.	GESTIÓN DOCUMENTAL.....	170
4.1.1.	Supervisión de contratación del área.....	171
4.1.2.	Actividades de gestión del área.....	172
4.2.	ALMACEN GENERAL.....	185
4.2.1.	LOGROS ALCANZADOS.....	186
4.2.2.	DIAGNOSTICO.....	186
4.2.3.	DESARROLLO.....	186
4.2.4.	REUNIÓN DE APERTURA DE INVENTARIO ANUAL.....	187
4.2.5.	INVENTARIO A ENERO 13 DE 2023.....	188
4.2.6.	ACTIVIDADES DE MANTENIMIENTO.....	191
4.3.	PRESUPUESTO.....	193
4.3.1.	COMPORTAMIENTO DEL PRESUPUESTO DE INGRESOS.....	194
4.3.2.	COMPARATIVO EJECUCIÓN DE INGRESOS A JUNIO 2022 – JUNIO 2023.....	198
4.3.3.	COMPORTAMIENTO RECAUDO RECURSOS DE CAPITAL 2023 DETALLADO.....	199
4.3.4.	RESUMEN DEL COMPORTAMIENTO DE LA EJECUCION DE INGRESOS A 30 JUNIO 2023.....	200
4.3.5.	COMPORTAMIENTO DEL PRESUPUESTO DE GASTOS.....	201
4.3.6.	COMPORTAMIENTO DE LAS OBLIGACIONES EN EL PRESUPUESTO DE GASTOS.....	203
4.3.7.	COMPORTAMIENTO DE LAS PAGOS EN EL PRESUPUESTO DE GASTOS.....	204
4.3.8.	RESUMEN COMPORTAMIENTO DE LA EJECUCION DE GASTOS.....	206
4.3.9.	DISPONIBILIDADES Y REGISTROS ENTREGADOS.....	207
4.3.10.	INDICADORES EN LA EJECUCIÓN PRESUPUESTAL DE INGRESOS.....	207
4.3.11.	INDICADORES EN LA EJECUCIÓN PRESUPUESTAL DE GASTOS.....	208
4.3.12.	ACTIVIDADES REALIZADAS ENERO A JUNIO DE 2023.....	209
4.4.	GESTIÓN FINANCIERA.....	210
4.4.1.	PRESENTACION DE LA SITUACION FINANCIERA.....	212
4.4.2.	ACTIVOS.....	213
4.4.3.	PASIVOS.....	216
4.4.4.	PATRIMONIO.....	218
4.4.5.	INGRESOS.....	219
4.4.6.	GASTOS.....	220
4.4.7.	COSTOS.....	221
4.4.8.	GESTIÓN CONTABLE.....	225
4.4.9.	TESORERIA.....	226
4.4.10.	OBSERVACIONES Y RECOMENDACIONES.....	236
4.4.11.	LOGROS.....	236
4.5.	TALENTO HUMANO.....	236
4.5.1.	PLANTA DE PERSONAL.....	236
4.5.2.	SUPERNUMERARIOS VINCULADOS.....	237
4.5.3.	APRENDICES SENA.....	239



INFORME DE GESTIÓN

Versión: 1

Fecha: junio 29 de 2018

Código: DES Pt01

4.5.4.	INGRESOS	243
4.5.5.	RETIROS	245
4.5.6.	INCAPACIDADES	246
4.5.7.	NOMINA 2023	257
4.5.8.	EVALUACIÓN DEL DESEMPEÑO II SEMESTRE 2022	261
4.5.9.	COBRO DE INCAPACIDADES 2023	265
4.5.10.	ELECCIONES 2023	265
4.5.11.	INDICADORES TALENTO HUMANO	266
4.5.12.	PERSONAL PENDIENTE Y TRÁMITE DE PENSIÓN EN PROCESO	268
4.5.13.	CERTIFICACIONES ELECTRONICAS DE TIEMPOS LABORADOS -CETIL	268
4.5.14.	APLICATIVO COLENSIONES	269
4.5.15.	CERTIFICACION POR COMPETENCIAS SENA	270
4.5.16.	CAPACITACIONES	271
4.5.17.	ACTIVIDADES DE BIENESTAR 2023	273
4.6.	SEGURIDAD Y SALUD EN EL TRABAJO	276
4.6.1.	INDICADORES SST	278
4.6.2.	ESTANDARES MINIMOS RESOLUCION 0312 DE 2012 REGISTRADA AL MINISTERIO DE TRABAJO (Enero de 2023)	280
4.6.3.	PLAN DE CAPACITACION Y FORMACION ARL SURA	281
4.6.4.	INTERVENCIÓN RIESGO PSICOSOCIAL DE RESULTADOS EN BATERIA DE RIESGOS (2022)	282
4.6.4.	Gestión SST para COPASST y COCOLA	282
4.6.5.	PLAN DE TRABAJO PLAN ESTRATEGICO DE SEGURIDAD VIAL 2023	283
4.6.6.	INSPECCIONES REALIZADAS POR PARTE DE SST	283
5.	DIRECCIÓN JURÍDICA Y DE CONTRATACIÓN	296
5.1.	CAPACITACIONES	296
5.2.	CONTRATACIÓN	296
5.2.1.	Arrendamiento	296
5.2.2.	Prestación De Servicios	296
5.2.3.	SEGUROS	304
5.2.4.	SUMINISTRO	305
5.2.5.	Contratos de obra pública:	307
5.2.6.	Interventoría	307
5.2.7.	Convenios	308
5.3.	ATENCION A REQUERIMIENTOS	308
5.3.1.	RECURSOS DE REPOSICION	308
5.3.2.	DISCRIMINACION DE LOS RECURSOS:	308
5.3.3.	DERECHOS DE PETICIÓN	311
5.3.4.	REVISIÓN DE SITUACIONES ADMINISTRATIVAS (TALENTO HUMANO)	311
5.3.5.	DEFENSA JUDICIAL	311
6.	OFICINA ASESORA DE CONTROL INTERNO	312
6.1.	Aprobación Programa Anual de Auditorias	313
6.2.	Auditoria al Plan de adquisiciones vigencia 2022	313



INFORME DE GESTIÓN

Versión: 1

Fecha: junio 29 de 2018

Código: DES Pt01

6.3.	Auditoria al procedimiento establecido por la empresa para el manejo y administración de la caja menor – vigencia 2022.	314
6.4.	Auditoria al proceso de gestión de SST – Procedimiento trabajo seguro para el proceso de gestión de servicio de aseo.....	314
6.5.	Planes de Mejoramiento Internos.	314
6.6.	Planes de Mejoramiento externas.....	315
6.7.	Mapa de Riesgos Actualizado vigencia 2023.....	316
6.8.	Seguimiento riesgos y estrategias plan anticorrupción y atención al ciudadano....	317
6.9.	Contaduría General de la Nación.....	317
6.10.	Elaboración y presentación del informe semestral sobre peticiones, quejas, sugerencias y reclamos de conformidad con el artículo 76 de la ley 1474.	318
6.11.	Evaluación del sistema de control interno de la respectiva entidad:	318
6.12.	Informe ejecutivo anual del sistema de control interno de la respectiva entidad:...	319
6.13.	Capacitaciones y participación de eventos con corte a 30 de junio 2023	319
6.14.	Actividades Varias	320

1. OFICINA ASESORA DE PLANEACIÓN

La oficina asesora de planeación tiene como propósito planear, dirigir y evaluar el sistema de planeación integral a nivel institucional, para la prestación de los servicios públicos domiciliarios de Acueducto, Alcantarillado, Aseo y complementarios, así como la difusión y fomento de la cultura de la planeación, calidad y mejoramiento continuo de la empresa, de acuerdo con las competencias asignadas y objetivos institucionales.

Durante la vigencia comprendida entre enero y junio de 2023 la oficina Asesora de Planeación desarrollo las siguientes actividades encaminadas al cumplimiento normativo y a la misionalidad de la empresa:

La primera actividad que se desarrollo fue la consolidación, socialización y publicación del Plan Anticorrupción y de Atención al Ciudadano. En el desarrollo de la actividad se identificaron 15 riesgos de corrupción y se establecieron los controles para evitar la materialización de los mismos, la socialización del plan se realizó el día jueves 26 de enero de 2023 mediante la transmisión en vivo de nuestra página oficial de Facebook Emserchia ESP (Facebook Live) a partir de las 10:00 am.



De igual manera durante este tiempo se elaboró el Plan Anual de Adquisiciones para la vigencia 2023 de acuerdo a lo establecido por Colombia Compra Eficiente, en el cual se identifican los contratos que se van a efectuar durante la vigencia, el valor y la modalidad de contratación, cabe aclarar que la información consignada en este documento es de naturaleza informativa y las adquisiciones incluidas en el mismo pueden ser canceladas, revisadas o modificadas. Esta información no representa compromiso u obligación alguna por parte de la entidad ni la compromete a adquirir los bienes, obras y servicios en él señalados, por último, este documento fue publicado en la página web de EMSERCHÍA E.S.P. y en la plataforma del SECOP II.



INFORME DE GESTIÓN

Versión: 1

Fecha: junio 29 de 2018

Código: DES Pt01

Con el fin de proceder a completar las columnas: Código UNSPSC, Duración del contrato (Intervalo: días, meses, años), Modalidad de selección, Fuente de los recursos, ¿Se requieren vigencias futuras?, Estado de solicitud de vigencias futuras, vea la "Hoja de soporte" para saber cuáles son los códigos que aplican a cada columna.

Código UNSPSC (cada código separado por ;)	Descripción	Fecha estimada de inicio de proceso de selección (mes)	Fecha estimada de presentación de ofertas (mes)	Duración del contrato (Intervalo: días, meses, años)	Duración del contrato (Intervalo: días, meses, años)	Modalidad de selección	Fuente de los recursos	Valor total estimado	Valor estimado en la vigencia actual	¿Se requieren vigencias futuras?	Estado de solicitud de vigencias futuras	Unidad de contratación (referencia)	Ubicación	Nombre del responsable	Teléfono del responsable	Correo electrónico del responsable	¿Debe cumplir con invertir mínimo el 30% de los recursos del presupuesto destinados a comprar alimentos, cumpliendo con lo establecido en la Ley 2046 de 2016, reglamentada por el Decreto 248 de 2017?	¿El contrato incluye el suministro de bienes y servicios distintos a alimentos?
43232107	RENOVACIÓN PLAN HOSTING COLHOSTA PARA LA PÁGINA WEB DE LA EMPRESA DE SERVICIOS PÚBLICOS DE CHÍA - EMSEERCHÍA E.S.P.	9	9	1	1	CCP-11103	0	1.400.000 COP	1.400.000 COP	0	0	DIRECCIÓN JURÍDICA Y DE CONTRATACIÓN	CO-CUN-25175	Lizeth Alexandra Rodríguez Rozo	3202342857	jffecionadplaneacion@emserchia.gov.co	0	-
14111828	SUMINISTRO DE PAPELERÍA FRE IMPRESA PARA LOS PROCESOS DE TOMA DE LECTURA, INVESTIGACIÓN DE LAS DESVIACIONES SIGNIFICATIVAS Y LA FACTURACIÓN DE LOS SERVICIOS DE ACREDITADO ACOMODAMIENTO Y ASESORÍA EN EL MUNICIPIO DE CHÍA.	2	2	11	1	CCP-11103	0	95.000.000 COP	95.000.000 COP	0	0	DIRECCIÓN JURÍDICA Y DE CONTRATACIÓN	CO-CUN-25175	Luis Arturo Roa Nillo	3112061187	directorcomercial@emserchia.gov.co	0	-
80131502	ARRENDAMIENTO DE LOCALES 7 Y 8 UBICADOS EN LA CALLE 31 No. 14 DE CENTRO COMERCIAL VILLA DANA Y LOCAL UBICADO EN LA CARRERA 10 No. 8 - 80 CENTRO COMERCIAL CURBUTO PARA EL PUNTO ADICIONAL DE ENTREGA AL USUARIO PARA SOLUCIONES DE PETICIONES, QUEJAS, RECLAMOS Y RECURSOS DE LA EMPRESA DE SERVICIOS PÚBLICOS DE CHÍA - EMSEERCHÍA E.S.P.	1	1	11	1	CCP-11103	0	68.657.094 COP	68.657.094 COP	0	0	DIRECCIÓN JURÍDICA Y DE CONTRATACIÓN	CO-CUN-25175	Luis Arturo Roa Nillo	3112061187	directorcomercial@emserchia.gov.co	0	-
72101511;72101509;73151108	MANTENIMIENTO AIRE ACONDICIONADO, UPS Y SISTEMA DE DETECCIÓN DE INCENDIOS PARA LA EMPRESA DE SERVICIOS PÚBLICOS DE CHÍA - EMSEERCHÍA E.S.P.	2	2	1	1	CCP-11103	0	20.000.000 COP	20.000.000 COP	0	0	DIRECCIÓN JURÍDICA Y DE CONTRATACIÓN	CO-CUN-25175	Humberto Barjañán López	3206389585	sistemas@emserchia.gov.co	0	-
81112501	SUMINISTRO DE LICENCIAS DE USO PROFESIONAL Y HARDWARE Y SOFTWARE DE SEGURIDAD PERIMETRAL PARA LOS EQUIPOS DE CÓMPUTO DE LAS ÁREAS ADMINISTRATIVAS DE LA EMPRESA DE SERVICIOS PÚBLICOS DE CHÍA EMSEERCHÍA E.S.P.	8	8	1	1	CCP-11103	0	100.000.000 COP	100.000.000 COP	0	0	DIRECCIÓN JURÍDICA Y DE CONTRATACIÓN	CO-CUN-25175	Humberto Barjañán López	3206389585	sistemas@emserchia.gov.co	0	-
43233501;81121102	RENOVACIÓN LICENCIAMIENTO DE LA PLATAFORMA GOOGLE WORKSPACE ENTERPRISE ESTÁNDAR PARA LA EMPRESA DE SERVICIOS PÚBLICOS DE CHÍA - EMSEERCHÍA E.S.P.	4	4	1	1	CCP-11103	0	120.000.000 COP	120.000.000 COP	0	0	DIRECCIÓN JURÍDICA Y DE CONTRATACIÓN	CO-CUN-25175	Humberto Barjañán López	3206389585	sistemas@emserchia.gov.co	0	-
80124001	PRESTAR EL SERVICIO PROFESIONAL PARA LA VALIDACIÓN, CARGUE Y CERTIFICACIÓN DE LA INFORMACIÓN REQUERIDA POR EL SISTEMA ÚNICO DE INFORMACIÓN SUI PARA LA EMPRESA DE SERVICIOS PÚBLICOS DE CHÍA - EMSEERCHÍA E.S.P. ASÍ COMO EFECTUAR LA ASIGNACIÓN A LOS FUNCIONARIOS DE EMSEERCHÍA E.S.P. RESPONSABLES DE LA ENTREGA DE INFORMACIÓN PARA EL DESARROLLO DEL OBJETO CONTRACTUAL. DICHO ACOMPAÑAMIENTO ESTARÁ DISEÑADO A CLARIFICAR LAS RAZONES DEL REPORTE DE LA INFORMACIÓN REQUERIDA POR EL DITE DE CONTROL, MÉTODOS DE RECOLECCIÓN E IMPORTANCIA DE LA FAMILIARIDAD Y CONCORDANCIA DE LOS DATOS RECOLECTADOS PARA LOS DIFERENTES REPORTES EXIGIDOS POR EL SUI.	2	2	11	1	CCP-11103	0	63.000.000 COP	63.000.000 COP	0	0	DIRECCIÓN JURÍDICA Y DE CONTRATACIÓN	CO-CUN-25175	Yenny Maderalga Gallego	3007016468	sistemascomercial@emserchia.gov.co	0	-
43191501;43211507;4321508;43205111	PRESTAR EL SERVICIO DE ALQUILER DE COMPUTADORES Y EQUIPOS TECNOLÓGICOS PARA EL CORRECTO FUNCIONAMIENTO DE LAS ACTIVIDADES ADMINISTRATIVAS DE LAS DIFERENTES ÁREAS DE LA EMPRESA DE SERVICIOS PÚBLICOS DE CHÍA - EMSEERCHÍA E.S.P.	1	1	11	1	CCP-11103	0	229.000.000 COP	229.000.000 COP	0	0	DIRECCIÓN JURÍDICA Y DE CONTRATACIÓN	CO-CUN-25175	Humberto Barjañán López	3206389585	sistemas@emserchia.gov.co	0	-
43231513	PRESTACIÓN DE SERVICIOS PARA EL SOPORTE TÉCNICO Y MANTENIMIENTO DEL SISTEMA DE CORRESPONDENCIA Y GESTIÓN DOCUMENTAL CORFOCOP PARA LA EMPRESA DE SERVICIOS PÚBLICOS DE CHÍA - EMSEERCHÍA E.S.P.	1	1	11	1	CCP-11103	0	25.000.000 COP	25.000.000 COP	0	0	DIRECCIÓN JURÍDICA Y DE CONTRATACIÓN	CO-CUN-25175	Humberto Barjañán López	3206389585	sistemas@emserchia.gov.co	0	-

El Departamento Administrativo de la Función Pública dispuso el Formulario Único de Reporte y Avance de Gestión FURAG para la vigencia 2022, para lo cual la Oficina Asesora de Planeación solicitó la información a las diferentes áreas de la empresa con el fin de consolidar y reportar en la plataforma dispuesta por el mismo.

Certificado de diligenciamiento
Vigencia 2022

FUNCIÓN PÚBLICA

El Departamento Administrativo de la Función Pública

CERTIFICA

Que se ha diligenciado la información a través del aplicativo FURAG, con las siguientes condiciones:

ENTIDAD: EMPRESA DE SERVICIOS PÚBLICOS SOLIDARIOS DE CHÍA - EMSEERCHÍA

DEPARTAMENTO: Cundinamarca

MUNICIPIO: CHÍA

TIPO DE FORMULARIO: MIPG

ROL DILIGENCIADOR: Jefe de planeación

NOMBRE DILIGENCIADOR: Lizeth Alexandra Rodríguez Rozo con C.C No.1072668923

HABILITADO DESDE - HASTA: 21/06/2023 - 04/08/2023

VIGENCIA REPORTADA: 2022

NIVEL DILIGENCIAMIENTO: Completo

En constancia se firma,

LEONARDO MOLINA HENAO
Dirección de Gestión y Desempeño Institucional

Url: <http://furag.funcionpublica.gov.co/urag/reportes/verificar-certificado?id3f6c59-7c2a-40b6-8aef-5bb120a5f94>

Fecha de impresión: 28/07/2023 Hora: 10:55 Página 1 / 1

Carrera 6 No. 12-62, Bogotá D.C., Colombia | Teléfono: 7365656 | Fax: 7365657 | Línea gratuita: 018000 917 770 | Código Postal: 111711 | www.funcionpublica.gov.co | eva@funcionpublica.gov.co

MDI- MEDICIÓN DESEMPEÑO INSTITUCIONAL VIG 2022
Vigencia 2022

FUNCIÓN PÚBLICA

Entidad: EMPRESA DE SERVICIOS PÚBLICOS SOLIDARIOS DE CHÍA - EMSEERCHÍA
Orden: TERRITORIAL

Política: General

1. Seleccione los 3 mayores aportes que considera ha generado el MIPG en la entidad:

Selección múltiple Código: PER200

- Mejoró la focalización de los recursos en temas estratégicos
- Mejoró la gestión para la obtención de resultados
- Mejoró la manera en que la entidad se interrelacionó con los ciudadanos
- Premió optimizar los recursos de la gestión institucional
- Articuló el ejercicio del control y de gestión del riesgo a la gestión institucional
- Promovió la efectiva participación ciudadana en la gestión
- Otro: ¿Cuál?

2. Seleccione los 3 aspectos del MIPG que considera han dificultado la gestión institucional:

Selección múltiple Código: PER201

- La estructura del MIPG es muy compleja
- Se centra en tareas operativas que le restan importancia a los temas estratégicos
- Exceso de lineamientos de política a implementar en la entidad
- Requisitos complejos que desconocen las realidades institucionales
- Incluye dimensiones o políticas que no aportan valor a la gestión institucional
- No se hacen evidentes los criterios diferenciales relacionados en el marco del MIPG
- Otro: ¿Cuál?

3. Indique para cada política de gestión y desempeño su nivel de satisfacción respecto a los siguientes aspectos. Donde 1: Nada satisfecho, 2: Poco satisfecho, 3: Satisfecho, 4: Muy satisfecho y 0: no aplica la política

Maticial Código: PER202

	Utilidad de los lineamientos e instrumentos para su implementación	Pertinencia con la realidad institucional	Acompañamiento y asesoría del líder de la política
Gestión del talento humano	4	4	4
Integridad	4	4	4

Formulario 10 SISTEMA DE GESTIÓN TERRITORIAL: MIPG - MECI 07/28/2023 04:06 AM Página 1 / 121

Carrera 6 No. 12-62, Bogotá D.C., Colombia | Teléfono: 7365656 | Fax: 7365657 | Línea gratuita: 018000 917 770 | Código Postal: 111711 | www.funcionpublica.gov.co



INFORME DE GESTIÓN

Versión: 1

Fecha: junio 29 de 2018

Código: DES Pt01

Por otro lado, dentro de las actividades de la Oficina Asesora de Planeación se realizó la consolidación de los indicadores de gestión de cada uno de los procesos de la empresa con corte a diciembre 31 de 2022 y con corte a 30 de junio de 2023, estos indicadores son cargados en la plataforma del Sistema Integrado de Gestión.

TABLERO CONTROL DE INDICADORES Y ANALISIS DE DESEMPEÑO		Versión: 1 Fecha: Julio 23 de 2018 Código: DES P18		
PROCESO	Gestión Mantenimiento e Infraestructura	PO DE PROCESO	Apoyo	
INDICADOR	8. Mejorar los resultados de los procesos mediante la identificación e implementación de acciones correctivas y control de los riesgos eficaces.	TIPO DE INDICADOR	Eficiencia	
FORMULA DE CALCULO DEL INDICADOR	Disponibilidad de Equipos # Equipos Disponibles x 100% # Equipos Posibles	UNIDAD	%	
META	90%	SENTIDO	ASCIENDE	
FRECUENCIA DE MEDICION	MENSUAL	AREA RESPONSABLE	Coordinador de mantenimiento	
TABLA DE DATOS Y GRÁFICA				
MESES	DATOS 1	DATOS 2	RESULTA	META
ene-22	27	30	90%	90%
feb-22	29	30	97%	90%
mar-22	27	30	90%	90%
abr-22	28	30	93%	90%
may-22	27	30	90%	90%
jun-22	28	30	93%	90%
jul-22				
ago-22				
sep-22				
oct-22				
nov-22				
dic-22				
ANÁLISIS DEL INDICADOR				
MESES	ANÁLISIS DEL INDICADOR	PLAN DE ACCIÓN		
ene-22	Vehículos CG900, 0507 y 111 pendientes por llegada repuestos	N/A		
feb-22	Pendientes repuestos vehículos 050	N/A		
mar-22	Pendientes repuestos vehículos 050, 056 y 111	N/A		
abr-22	Vehículos CG900, 056 pendientes por reparaciones en nuevo contrato, trabajo insuconforme por a intervención.	N/A		
may-22	Vehículos CG900, 056 pendientes por reparaciones en nuevo contrato, trabajo insuconforme por a intervención, vehículo CG900 pendiente por repuestos. Se realiza proceso de adición a contrato y prorrogas	N/A		
jun-22	Vehículos CG900, 056 pendientes por reparaciones en nuevo contrato, trabajo insuconforme por a intervención, vehículo CG900 pendiente por repuestos, vehículo CG900 pendiente por cotización por parte de Ramonera	N/A		

The screenshot shows the SIG web interface. At the top, there are logos for SIG, Emserchía, and Chile Seguro. Below the logos, there is a navigation menu with options like HOME, Nueva Documentación, Seguimiento, Administración, and Reportes. The main content area is titled 'DESEMPEÑO DE PROCESOS' and lists various processes such as 'Direccionamiento Estratégico', 'Gestión de Comunicación e Imagen Corporativa', 'Gestión del Servicio de Acueducto', 'Gestión del Servicio de Alcantarillado', 'Gestión del Servicio de Asso', 'Gestión Comercial y Atención al Ciudadano', 'Gestión Participativa y educación ambiental Ciudadana', 'Gestión de Mantenimiento e Infraestructura', 'Gestión Documental', 'Gestión de Talento Humano', 'Gestión Financiera', 'Gestión Jurídica', 'Gestión de TICs', 'Gestión de Compras y Contratación', 'Evaluación Independiente', and 'Seguridad y Salud en el Trabajo'.

De igual manera se solicita la actualización de los Indicadores de gestión a los 16 procesos para los meses de julio a diciembre de 2023, con el fin de realizar seguimiento al cumplimiento de los mismos y de ser necesario realizar los planes de acción para su cumplimiento.

Con el fin de que la organización cuente con información actualizada y disponible, la Oficina Asesora de Planeación realiza la consolidación del informe de gestión para la vigencia 2022.

	INFORME DE GESTIÓN	Versión: 1 Fecha: junio 29 de 2018 Código: DES Pt01
--	--------------------	---

INFORME INTEGRADO DE GESTIÓN ENERO A DICIEMBRE DEL 2022 EMSERCHIA E.S.P.

	INFORME DE GESTIÓN	Versión: 1 Fecha: junio 29 de 2018 Código: DES Pt01
--	--------------------	---

Contenido

- 1. OFICINA ASESORA DE PLANEACION 10
- 1.1. SISTEMA DE GESTIÓN DE CALIDAD 18
 - 1.1.1. AUDITORIA INTERNA 2022 NORMA ISO 9001:2015 21
 - 1.1.2. AUDITORIA EXTERNA 2022 NORMA ISO 9001:2015 21
 - 1.1.3. ELABORACION, MODIFICACION O ELIMINACION DE DOCUMENTOS DEL SISTEMA INTEGRADO DE GESTION 22
- 1.2. AREA DE SISTEMAS DE LA INFORMACION 24
 - 1.2.1. SYSMAN 24
 - 1.2.2. WEB SERVICE SYSMAN-BANCO DE BOGOTÁ 26
 - 1.2.3. WEB SERVICE SYSMAN-BANCO DE BOGOTÁ 27
 - 1.2.4. MANTENIMIENTOS PREVENTIVOS 28
 - 1.2.5. MODERNIZACION DE LOS EQUIPOS DE ALQUILER 28
 - 1.2.6. MODERNIZACION EQUIPOS DE IMPRESION 29
 - 1.2.7. CAMBIO PLATAFORMA DE BACKUP. SE CAMBIA DE BACKUP AND SYNC A GOOGLE DRIVE PARA PC 30
 - 1.2.8. CAMBIO DE DISCOS SSD 30
 - 1.2.9. VERIFICACION EN LA MONTAÑA DEL OSO PARA MONTAJE DE PANEL SOLAR31 31
 - 1.2.10. CAMBIO DE CABLEADO ESTRUCTURADO 31
 - 1.2.11. INSTALACION CABLEADO ESTRUCTURADO COMERCIAL 32
 - 1.2.12. REORGANIZACION CABLEADO ESTRUCTURADO GERENCIA 33
 - 1.2.13. REORGANIZACION CABLEADO ESTRUCTURADO DIRECTOR COMERCIAL 33
 - 1.2.14. REORGANIZACION CABLEADO ESTRUCTURADO MESA SALA DE JUNTAS 34
 - 1.2.15. INSTALACION PUNTO ELECTRICIO EN CAFETERIA 34
 - 1.2.16. INSTALACION PUNTO RED EN COMERCIAL 35
 - 1.2.17. REUBICACION DE CABLEADO ESTRUCTURADO COMERCIAL 35
 - 1.2.18. CONTRATACION RENOVACION PLATAFORMA GOOGLE 35
 - 1.2.19. SIG 36
 - 1.2.21. EJECUCION DEL CONTRATO SUMINISTRO 014 37
 - 1.2.22. FERIA DE SERVICIOS 39
 - 1.2.23. POLITICAS BITDEFENDER 39
 - 1.2.24. POLITICAS FORTINET 41
 - 1.2.25. CONTRATO DE LICENCIAS 42
 - 1.2.26. CONFIGURACION NUEVO FIREWALL FORTINET 100F 43
 - 1.2.27. REINSTALACIONES DE OFFICE 43
 - 1.2.28. REPARACION DE CAMARAS EN EL TANQUE 44
 - 1.2.29. VISTA DE VERIFICACION DEL RADIO ENLACE EN LA MONTAÑA DEL OSO 45
 - 1.2.30. RENOVACION HOSTING 45
 - 1.2.31. CONFIGURACION BACKUP DE INTERNET 46
 - 1.2.32. FILESERVER 47
 - 1.2.33. CAMBIO DE LA IMPRESORA DE FACTURACION 48



INFORME DE GESTIÓN

Versión: 1

Fecha: junio 29 de 2018

Código: DES Pt01

Durante los meses de enero a junio de la vigencia 2023 se realiza el seguimiento al cumplimiento de las metas del Plan de Desarrollo Municipal en la plataforma SITESIGO.

Avance al Plan de Acción Sector Agua potable y saneamiento básico Vigencia 2023 – Corte Mes Junio – Tablero de Control

Programa/Indicador	Eficacia			Eficiencia (Millones de Pesos)			
	Programado	Avance	% de Cumplimiento	% Ejecución de Recursos	Apropiado	Comprometido	Obligado
Saneamiento Básico para el bienestar de la comunidad y la región.							
216 METROS LINEALES DE REDES DE ALCANTARILLADO SANITARIO Y PLUVIAL INTERVENIDOS.	6300	2898	46%	0%	\$6.010,59	\$0,00	\$0,00
217 METROS LINEALES DE REDES DE ACUEDUCTO INTERVENIDOS.	5500	4812	87%	0%	\$0,00	\$0,00	\$0,00
218 METROS LINEALES DE RED ALTERNIA CONSTRUIDOS. Meta de gestión!	4805	0	0%	0%	\$0,00	\$0,00	\$0,00
219 TANQUE DE ALMACENAMIENTO CONSTRUIDO. Meta de gestión!	1	0	0%	0%	\$0,00	\$0,00	\$0,00
220 ESTUDIOS Y DISEÑOS PARA LA CONSTRUCCIÓN DE LA NUEVA PLANTA DE TRATAMIENTO DE AGUAS RESIDUALES PTAR CHÍA I REALIZADOS.	0,2	0	0%	0%	\$0,00	\$0,00	\$0,00
221 NUEVA PTAR CHÍA I CONSTRUIDA	1	0	0%	0%	\$0,00	\$0,00	\$0,00
222 PTAR I EN FUNCIONAMIENTO.	1	1	100%	0%	\$0,00	\$0,00	\$0,00
223 PTAR II, EN FUNCIONAMIENTO.	1	1	100%	0%	\$0,00	\$0,00	\$0,00
224 ESTRATEGIA IMPLEMENTADA	0,4	0,15	38%	0%	\$0,00	\$0,00	\$0,00
225 ACCIONES DE EDUCACIÓN AMBIENTAL REALIZADAS.	1000	839	84%	0%	\$0,00	\$0,00	\$0,00
226 ESTRATEGIA IMPLEMENTADA	0,6	0	0%	0%	\$0,00	\$0,00	\$0,00
227 SUSCRIPTORES BENEFICIADOS CON EL PROGRAMA DE MÍNIMO VITAL DE AGUA.	700	700	100%	4%	\$716,29	\$716,29	\$204,55
228 ESQUEMA DE PAGO IMPLEMENTADO.	1	1	100%	4%	\$3.251,88	\$612,68	\$220,90
Cumplimiento del Programa:			50%	4%	\$9.978,76	\$1.328,98	\$425,45
Cumplimiento del Sector:			50%	4%	\$9.978,76	\$1.328,98	\$425,45

Alcaldía Municipal de Chía 2020-2023
Secretaría de Planeación

Otra de las actividades desarrolladas por la Oficina Asesora de Planeación fue el seguimiento al Plan Estratégico Institucional, donde se definieron las metas de gestión para cada una de las áreas de la organización - vigencia 2023. <http://www.emserchia.gov.co/PDF/accion2023.pdf>

Se realiza la actualización de la matriz de riesgos de acuerdo con la metodología de calificación de probabilidad e impacto y los criterios para realizar la calificación de riesgos tomando como base la guía para la administración del riesgo y el diseño de controles en entidades públicas versión 5, emitido por el Departamento Administrativo de la Función Pública - DAFP, para esto se ejecuta el seguimiento, monitoreo y evaluación de los riesgos de gestión identificados por cada una de las áreas que conforman Emserchía E.S.P, incluido el seguimiento a los riesgos de corrupción en unión con la Oficina Asesora de Control Interno con el fin de definir la efectividad de los controles operacionales para atender el riesgo y así evitar la materialización de los mismos, de igual manera se socializa el informe de gestión del riesgo con los Directivos de la Empresa.



PROCESO	LÍNEAS DE PROCESO O UNIDADES FUNCIONALES	CONTEXTO ESTRATÉGICO		IDENTIFICACIÓN DEL RIESGO				ANÁLISIS DEL RIESGO INHERENTE						
		FACTORES	DESCRIPCIÓN	CAUSA	RIESGO	CONSECUENCIA	CLASIFICACIÓN DEL RIESGO	CALIFICACIÓN DEL RIESGO				EVALUACIÓN DEL RIESGO		
								PROBABILIDAD (Posibilidad de ocurrencia del riesgo)	IMPACTO (Es la materialización del riesgo y las consecuencias de su aparición)		NIVEL DE RIESGO (Zona de riesgo)			
PROCESO		INTERNO	EXTERNO	Debido a...	Puede Ocurrir ...	Lo que Podría afectar o generar ...		Valor	Nivel	Valor	Nivel	TOTAL EVALUACIÓN DEL RIESGO	NIVEL DE RIESGO	
Gestión del Talento Humano	Técnico Administrativo-Subdirector TH-SST Profesional Universitario de Talento Humano	X		Proceso	No se cuenta con el manual de norma de acuerdo a las necesidades de la empresa. Existe una parametrización básica del módulo de nómina.	Errores en la liquidación de prestaciones sociales	Incumplimiento a la normatividad vigente. Demandas laborales.	Operativo	2	POSIBLE	10	MODERADO	20	TOLERABLE
Gestión del Talento Humano	SUBDIRECTOR DE TH SST Y DAF	X		Proceso	No existe comunicación entre las áreas para la entrega de soporte de certificados de permanencia. No existe una instrucción o procedimiento donde se indique cual es el proceso para legalización de	No legalización de viáticos.	No entrega de soportes a las entidades de agencias y control. Falta de identificación de la permanencia de las personas autorizadas a las diferentes	Operativo	3	PROBABLE	10	MODERADO	30	TOLERABLE

	<h1>INFORME DE GESTIÓN</h1>	Versión: 1
		Fecha: junio 29 de 2018
		Código: DES Pt01

Se realiza la actualización de la matriz de gestión del cambio.

	MATRIZ DE GESTIÓN DE CAMBIO	Versión: 1
		Fecha: Mayo 30 de 2018
		Código: DES F30

TEMÁTICA DE CAMBIO	PROPOSITO DEL CAMBIO	CONSECUENCIAS DEL CAMBIO	SOPORTE PARA GARANTIZAR LA INTEGRIDAD DEL SGC Y CAMBIO	RECURSOS NECESARIOS PARA AFRONTAR EL CAMBIO	RESPONSABLE DE GESTIONAR EL CAMBIO
CAMBIOS DE PERSONAL	1. Mantener la estructura organizacional competente para el desarrollo misional de EMSEERCHIA	1. Pérdida de conocimiento en el manejo y la ejecución del proceso afectado 2. Fallas en el direccionamiento de los procesos 3. Pérdidas de información confidencial en los procesos.	1. Cuando se presentan cambios de personal la entrega el cargo debe realizar mediante el documento de acta de entrega (DES-F02-Formato de Acta de Reunión -) 2. Cuando el empalme entre la persona saliente y el nuevo colaborador no se puede realizar de manera presencial, el acta de entrega de cargo se realiza al jefe inmediato. 3. El funcionario saliente deberá diligenciar el formato de ATH-F18-PAZ y SALYO con las firmas de Jefe Inmediato, Almacén, Recursos Humanos, Tesorería y Sistemas, donde se registran las observaciones pertinentes 4. Cuando ingresa el personal nuevo que reemplaza el cargo vacante se aplica el procedimiento de inducción y reintegración de personal - RTI-FP02-INDUCCIÓN Y RE-INDUCCIÓN DE PERSONAL donde se registra la 5. Se incluye al funcionario dentro del Plan Institucional de Capacitación Bien estar social e Incentivos.	1. Información Documentada del SGI 2. Proceso de Talento Humano	1. Jefe Inmediato (Gestiona el cambio y recepción el cargo) 2. SubDirector de Talento Humano (Realiza la selección y contratación del nuevo colaborador) 3. Gerente General (Aprueba el cambio y autoriza la contratación)
CAMBIOS EN LOS PROCESOS	Mantener actualizado los procesos y el SGI	Garantizar que se logre los Objetivos estratégicos de Emserchía y los Objetivos del Proceso	Caracterización, Procedimientos, Flujogramas, Instructivos y Formatos asociados al proceso	1. Información documentada SGI 2. Líder del proceso 3. Conocimientos para la actualización de los procesos 4. Consultores Especializados.	1. Oficina de Planeación de la Organización - Actualiza la información documentada del proceso en el SGI. 2. Líder del Proceso - Actualiza la caracterización e información documentada del proceso
CAMBIOS TECNOLÓGICOS Y NUEVOS PROYECTOS (EQUIPOS DE PROCESO), NUEVOS INSUMOS O HERRAMIENTAS PARA PROCESOS OPERATIVOS	Mantener actualizado la infraestructura operativa para los procesos misionales y de apoyo	Baja productividad Incumplimiento de Objetivos e Indicadores del proceso Altos costos operativos Materialización de Riesgos.	0. Banco de Proyectos 1. En los estudios previos se realiza la evaluación técnica y se justifica el cambio o actualización 2. Información documentada de la nueva tecnología (Manuales operativos, Manual	1. Información documentada del SGI 2. Proceso Gestión de Mantenimiento e Infraestructura. 3. Plan de Capacitación	1. Líderes de Proceso

La oficina Asesora de Planeación junto con la Gerencia generaron los acuerdos de gestión para cada uno de los directores y subdirectores de la organización, en los cuales se establecieron las metas a cumplir durante la vigencia 2023 sin embargo dichos acuerdos pueden ser modificados según lo dispuesto en el Plan Estratégico Institucional.

ANEXO 1: CONCERTACIÓN, SEGUIMIENTO, RETROALIMENTACIÓN Y EVALUACIÓN DE COMPROMISOS GERENCIALES												
Concertación												
N°	Objetivos institucionales	Compromisos gerenciales	Indicador	Fecha inicio/fin	Actividades	Peso ponderado	Avance					% Cumplimiento año
							% cumplimiento programado a 1er semestre	% cumplimiento de Indicador 1er Semestre	Observaciones del avance y oportunidad de mejora	% cumplimiento programado a 2° semestre	% Cumplimiento de indicador 2° Semestre	
1	Saneamiento de las cuentas Financieras de la organización	Saneamiento de cuenta de incapacidades 13849002 con corte a 31 de diciembre 2019	% Anual de saneamiento	2021 - 01 - 01 al 2021 - 12 - 31	Revisión de documentación radicada a EPS y causada en contabilidad con soportes físicos Cruce de ingresos realizados por EPS y descargados por el área de tesorería para revisión de pagos no identificados. Gestionar recobros ante Entidades Promotoras de Salud. Realizar seguimiento continuo de incapacidades y pagos realizados por las Entidades Promotoras de Salud, y las que fueron negadas, realizarles verificación y recobros. Organización para presentación de avance y hallazgos frente al comité de sostenibilidad contable	14,30%	0%	0%	Se inicia con saldo de la cuenta de incapacidades de \$ 61.953.183.14 el cual a corte de noviembre de 2020 se encuentra con un valor de \$ 37.644.304.14 lo que representa una disminución de 39%	14,30%	100%	100%
Total						100%						
Concertación para el desempeño sobresaliente (5% adicional. Describir los compromisos gerenciales adicionales)												
FECHA	Enero 15 de 2021											
VEGENCIA	2020 - II					Firma del Supervisor Jerárquico			Firma del Gerente Público			



INFORME DE GESTIÓN

Versión: 1

Fecha: junio 29 de 2018

Código: DES Pt01

Dando cumplimiento al artículo 1.3.4.6 de la Resolución 151 de 2001, La Empresa de Servicios Públicos de Chía – Emserchía E.S.P. desde la Oficina Asesora de Planeación realiza la formulación y publicación de los indicadores de control social con corte a 31 de diciembre de 2022 en un medio masivo de comunicación.

EMSERCHÍA		INDICADORES DE CONTROL SOCIAL				VALOR FACTURADO POR SERVICIO (S)		
EMSERCHÍA		INDICADORES DE CONTROL SOCIAL				VALOR FACTURADO POR SERVICIO (S)		
EMSERCHÍA		INDICADORES DE CONTROL SOCIAL				VALOR FACTURADO POR SERVICIO (S)		
En cumplimiento del art. 1.3.4.6 de la Resolución 151 de 2001 y al Artículo 6.2 Literal L del Decreto 548 de 1995, comunica a sus usuarios la información para control social a 31 de Diciembre de 2022								
NUMERO DE SUSCRIPTORES POR SERVICIO ZONA URBANA Y RURAL		No. MICRO MEDIDORES		CONSUMO PROMEDIO (m ³ /meses)		VALOR FACTURADO POR SERVICIO (S)		
ESTRATO - USO	ACUEDUCTO	ALCANTARILLADO	ASEO	ACUEDUCTO	ACUEDUCTO	ACUEDUCTO	ALCANTARILLADO	ASEO
(1) Bajo-Bajo	1.562	1.312	1.561	1.562	48.678			
(2) Bajo	12.957	12.851	13.139	12.981	397.230			
(3) Medio-Bajo	14.025	14.451	14.848	14.025	306.789			
(4) Medio	8.212	7.874	8.129	8.212	196.223			
(5) Medio-Alto	2.757	2.448	2.460	2.757	75.231	\$23.311.324.821	\$14.066.679.194	\$10.081.681.864
(6) Alto	2.551	366	2.541	2.551	117.446			
Comercial	3.841	3.275	3.510	3.841	157.605			
Industrial	225	156	215	225	69.460			
Oficial	139	125	199	139	15.683			
Especial	61	47	61	61	30.253			
TOTAL	47.271	42.655	46.882	47.271	0	\$ 23.311.324.821	\$ 14.066.679.194	\$ 10.081.681.864
ESTRATO - USO - COMERCIAL		VARIACION PORCENTUAL DE LA TARIFA (Cargo Fijo)		NIVELES DE SUBSIDIO (-) Y CONTRIBUCION (+)				
ESTRATO - USO - COMERCIAL	ACUEDUCTO	ALCANTARILLADO	ASEO	ACUEDUCTO		ALCANTARILLADO		
(1) Bajo-Bajo	10,15%	10,15%	9,88%	Carga Fija: -0,70%	Subsidio: -0,70%	Carga Fija: -0,70%	Subsidio: -0,70%	
(2) Bajo	10,15%	10,15%	9,88%	-0,40%	-0,40%	-0,40%	-0,40%	
(3) Medio-Bajo	10,15%	10,15%	9,88%	-0,15%	-0,15%	-0,15%	-0,15%	
(4) Medio	10,15%	10,15%	9,88%	0,00%	0,00%	0,00%	0,00%	
(5) Medio-Alto	10,15%	10,15%	9,88%	0,50%	0,50%	0,50%	0,50%	
(6) Alto	10,15%	10,15%	9,88%	0,60%	0,60%	0,60%	0,60%	
Comercial	10,15%	10,15%	9,88%	0,50%	0,50%	0,50%	0,50%	
Industrial	10,15%	10,15%	9,88%	0,30%	0,30%	0,30%	0,30%	
Oficial	10,15%	10,15%	9,88%	0,00%	0,00%	0,00%	0,00%	
Especial	10,15%	10,15%	9,88%	0,00%	0,00%	0,00%	0,00%	
Solicitudes del servicio de Acueducto presentadas				1.837	Solicitudes del servicio de Acueducto atendidas			1.837
Solicitudes del servicio de Alcantarillado presentadas				1.772	Solicitudes del servicio de Alcantarillado atendidas			1.772
Solicitudes del servicio de Aseo presentadas				1.837	Solicitudes del servicio de Aseo atendidas			1.837
Producción promedio de residuos sólidos ton/año				37.827	Frecuencia de recolección			Urbana: 3 Veces/ Semana Rural: 2 Veces/Semana
Niveles de continuidad del servicio de acueducto				97%	Tiempo de suspensión promedio del servicio de acueducto			17,81 horas/mes
Niveles de continuidad de barrido y limpieza				100%	Niveles de continuidad del recolección			100%
Numero de quejas formuladas Acueducto (inconformidades)				5	Numero de quejas atendidas Acueducto (inconformidades)			5
Numero de quejas formuladas Alcantarillado (inconformidades)				1	Numero de quejas atendidas Alcantarillado (inconformidades)			1
Numero de quejas formuladas Aseo (inconformidades)				12	Numero de quejas atendidas Aseo (inconformidades)			12
Índice de Agua No Contabilizada - IANC				36,53%	Numero de trabajadores por cada mil usuarios de acueducto			0,47
Numero de trabajadores por cada mil usuarios alcantarillado				0,58	Numero de trabajadores por cada mil usuarios aseo			1,58
Área de intención de cobertura(AIC) Acueducto	Urbana y Rural			Cobertura real en su AIC: Acueducto			Urbana y Rural	
Área de intención de cobertura(AIC) Alcantarillado	Urbana y Parte Rural			Cobertura real en su AIC: Alcantarillado			Urbana y Parte Rural	
Área de intención de cobertura(AIC) Aseo	Urbana y Rural			Cobertura real en su AIC: Aseo			Urbana y Rural	

La inflación en España retrocede en marzo al 3,3 %

LA INFLACION en España experimentó una fuerte ralentización en marzo, para ubicarse en el 3,3 % interanual, debido al marcado retroceso de los precios de la electricidad y los carburantes, según una primera estimación.

La cifra, que debe ser confirmada posteriormente, es "más de dos puntos y medio por debajo de la registrada en febrero" (6 %), señaló el Instituto Nacional de Estadística (INE) en un comunicado.

Según el INE, la caída se explica por la evolución de los precios de la electricidad y los combustibles, que descendieron en marzo; luego de haber escalado con fuerza en el mismo mes de 2022, justo después de la invasión rusa en Ucrania.

El Índice de Precios de Consumo Armonizado (IPCA), que permite comparar con otros países de la zona euro, también retrocedió con fuerza, tres puntos, para quedar en 3,1 %.

La inflación subyacente, que no tiene en cuenta algunos precios, como el de la energía, y que corrige variaciones estacionales, se mantuvo por el contrario elevado, en un 7,5 % interanual, una décima menos que en febrero (7,6 %).

La marcada ralentización de la inflación en marzo, que se produce tras dos meses de ligera aceleración, es una buena noticia para el presidente del gobierno, el socialista Pedro Sánchez, a meses de las elecciones legislativas de finales de 2023.

En el último año, el gobierno multiplicó las medidas presupuestarias para apuntalar el poder adquisitivo de los hogares, fuertemente afectado por la inflación, que el año pasado se situó de media

1.2. SISTEMA DE GESTIÓN DE CALIDAD

Durante el periodo comprendido entre enero y junio de 2023, se han desarrollado las siguientes actividades.

- Acta de Reunión de Inicio del contrato de Prestación de Servicios No. 042 de 2023 con el fin de realizar el mantenimiento del Sistema de Gestión de Calidad bajo la norma ISO 9001:2015, de igual manera se estableció el cronograma para la ejecución del mismo durante la vigencia 2023.
- Se realizó la revisión y ajuste de los siguientes procedimientos y formatos para el proceso GPEAC.
 - ✓ GPEAC Df01 DIAGRAMA DE FLUJO VISITAS TECNICAS GPEAC.
 - ✓ GPEAC Df02 DIAGRAMA DE FLUJO CAPACITACIONES A USUARIOS GPEAC.
 - ✓ GPEAC Df03 DIAGRAMA DE FLUJO VISITA Y CONCPETO TECNICO REVISION DE UTAC GPEAC.



INFORME DE GESTIÓN

Versión: 1

Fecha: junio 29 de 2018

Código: DES Pt01

- ✓ GPEAC Df05 DIAGRAMA DE FLUJO CONTROL DE RECOLECCION DE RESIDUOS SOLIDOS ORGANICOS GPEAC.
 - ✓ GPEAC Df06 DIAGRAMA DE FLUJO CONTROL DE RECEPCION DE ACEITE USADO DE COCINA (ACU) USUARIO COMERCIAL GPEAC.
 - ✓ GPE F07 Visita y concepto técnico revisión de UTAC.
 - ✓ GPE F10 Visita y concepto técnico revisión de sistemas abastecimiento agua y sistemas hidráulicos.
-
- Se actualizó matriz de gestión del cambio incluyendo la implementación nueva tecnología de micro y macro medición+ Accesorios y Software y Hardware para el sistema de telemetría para medición de consumo de agua potable, en usuarios del sistema de acueducto del municipio de Chía.
 - Se actualizó la matriz Legal (Normograma) con el análisis de los nuevos requisitos de Calidad, Medio Ambiente y SST aplicables a Emserchia (Cambios en Rojo).
 - Se realizó visita de inspección HSE a la PTAR II, donde se identificaron las oportunidades de mejora relacionados con condiciones de SST en la operación.
 - Se actualizó matriz de identificación de Peligros, evaluación de Riegos y Determinación de Controles operacionales para la PTAR II y la Unidad de Negocio (Servicios de Aseo, Limpieza y Mantenimiento Locativo).
 - Se realizó análisis de las 5 Oportunidades de Mejora reportadas en la Auditoria del SGC realizada por el ente Certificador CQR, para las cuales se identificó causa raíz, corrección y plan de acción correctiva/mejora.
 - Análisis del Impacto Programa de Gestión para espacios confinados según Resolución 0491 de 2020.
 - Análisis del Impacto el Programa de Prevención de Caídas de Personas y Objetos según la Res 4272 de 2021.
 - Análisis de Impacto e Implementación la LEY 2191 DE 2021 - MEDIDAS PARA PROMOVER LA ADQUISICIÓN, RENOVACIÓN Y NO EVASIÓN DEL SEGURO OBLIGATORIO DE ACCIDENTES DE TRÁNSITO (SOAT).
 - Análisis del Impacto de Actualización del Programa de Vigilancia Epidemiológica de Riesgo Psicosocial según lo requiere la Resolución 2764 de 2022.
 - Análisis del Impacto e Implementación de la RESOLUCION 20223040040595 DE 2022 PESV.
 - Análisis del Impacto del Nuevo Servicio de Aseo/Limpieza y Mantenimiento locativo para colegios e instituciones gubernamentales (Chía)-Se anexa matriz de gestión del cambio actualizada.



INFORME DE GESTIÓN

Versión: 1

Fecha: junio 29 de 2018

Código: DES Pt01

- Se actualizó la matriz Legal (Normograma) con el análisis de los nuevos requisitos de Calidad, Medio Ambiente y SST aplicables a Emserchia (Cambios en Rojo). (Corte 30-4-2023), se incluyó: CIRCULAR 026 DE 2023-Min Trabajo - PREVENCIÓN Y ATENCIÓN DEL ACOSO LABORAL Y SEXUAL VIOLENCIA BASADA EN EL GENERO CONTRA LAS MUJERES Y PERSONAS DE LOS SECTORES SOCIALES LGBTIQ+ EN EL AMBITO LABORAL.
- Se desarrolló taller de análisis de contexto y partes interesadas con la participación de los directores y subdirectores de los procesos. (17-4-2023).
- Se actualizó información de direccionamiento estratégico, análisis de contexto y análisis de necesidades y expectativas de partes interesadas. (Se anexa DES F34-PLANEACIÓN DEL SISTEMA INTEGRADO DE GESTIÓN (SGI) CALIDAD Y SST.
- Se actualizaron los siguientes diagramas de flujo del proceso de gestión comercial:
 - ✓ GCO Df11-SOLICITUDES DE SERVICIO VER 3.
 - ✓ GCO DF14- SOLICITUDES DE SERVICIO DE NORMALIZACIÓN-Ver 1.
 - ✓ GCO Df15- SOLICITUDES DE SERVICIO RESGUARDO INDIGENA- VER 1.
- Se presentó a la subgerencia y a la supervisora del servicio de aseo, el procedimiento de Limpieza y Desinfección aplicable al nuevo Servicio de Aseo/Limpieza y Mantenimiento locativo para colegios e instituciones gubernamentales (Chía), el cual fue aprobado para ser cargado al SGI. (5-5-2023)
- Se crearon los siguientes formatos aplicables al proceso del nuevo Servicio de Aseo/Limpieza:
 - ✓ REGISTRO DE VERIFICACIÓN DE ACTIVIDADES DE LIMPIEZA Y DESINFECCIÓN.
 - ✓ REGISTRO DE VERIFICACIÓN DE ACTIVIDADES DE LIMPIEZA Y DESINFECCIÓN DE BAÑOS.
 - ✓ BITACORA LIMPIEZA PUNTOS DE TRABAJO.
- Se realizó actualización y normalización de los siguientes documentos asociados a la nueva plataforma SIG.
 - ✓ GST-M-1-MANUAL DE CARGUE, MODIFICACIÓN Y ELIMINACIÓN DE ARCHIVOS.
 - ✓ DES Df01 Diagrama de flujo para el procedimiento control de documentos internos ver 2.
 - ✓ DES P01 Procedimiento de Control de documentos y registros ver 2.
- Se inicio el proceso de construcción del procedimiento de Diseño de Macro y Microrutas de Barrido, con el profesional universitario del área de barrido actividad realizada el 29-5-2023 y el 2-6-2023.



INFORME DE GESTIÓN

Versión: 1

Fecha: junio 29 de 2018

Código: DES Pt01

- Se realizó la revisión y actualización del manual de banco de proyectos DES-M01 ver 3.
- Se realizó la revisión y validación del manual de operación y mantenimiento de la PTAR II, adicionalmente se realizó visita a la PTAR II, donde se evidencio que los formatos asociados al control operacional de la PTAR II, se llevan de manera conforme. Formatos deberán ser cargados y normalizados en el SGI. Se recomienda revisar el diseño de proceso, para validar los parámetros de control operacional de cada una de las operaciones unitarias (Tratamiento Primario, Tratamiento Secundario y Tratamiento Secundario). Se evidencio que la PTAR cuenta con su correspondiente permiso de vertimientos según Resolución DJUR 0765 del 31 de Marzo de 2020, la cual define los criterios para la liberación del vertimiento (Efluente de la PTAR). Se recomienda realizar la generación de indicador de cumplimiento para verificar la conformidad del parámetro legal. Actividad desarrollada el 20 de Junio de 2023.
- Se realizó revisión y generación de comentarios del manual de funciones, donde se realizan los ajustes de proceso asignado para cada cargo, rol para cada cargo y requisitos de competencia para cargos técnicos tales como el técnico electromecánico. (Se anexo manual con comentarios a ser implementados por parte de Emserchia EPS).

1.3. AREA DE SISTEMAS DE LA INFORMACION

1.3.1. RENDICION CUENTA MENSUAL SIA CONTRALORIA

Durante los meses de Enero a Junio se ha cumplido a cabalidad con todas las rendiciones estipuladas por la Contraloria.

← → siaccontralorias.auditoria.gov.co/index.aspx?md=AccessAccounts&xf=2008&vig=202320 CONTRALORÍA DEPARTAMENTAL DE CUNDINAMARCA
Con la gente, por la efectividad y el transp

SIA CONTRALORÍAS
Sistema Integral de Auditoría

USUARIO DEL SISTEMA: Juanito [2018199]andrea [Funcionario] Luis Felipe Cárdenas Martínez
Especialista [000399] E.S.P. De Chia
Cambio: Agosto 2 de 2023
USAR PARA LA RENDICIÓN DE FORMATORIOS

ADMINISTRADOR DE EXPEDIENTES
E.S.P. DE CHIA
Contenido del Expediente No. 000199

Referencia	Listar Expediente	Documentos	Tamaño (KB)	Fecha Creación	Atributos
FORMATO_202320_#F			2	2023.06.30 15:59:23	ARCHIVE
FORMATO_202320.JPG			820	2023.06.30 15:59:23	ARCHIVE
FORMATO_202320_F18_1_CDC-FMT			3	2023.06.30 15:59:14	ARCHIVE
FORMATO_202320_F18_1_CDC-LOG			1	2023.06.30 15:59:14	ARCHIVE
FORMATO_202320_F18_1_CDC-ANEXO1.PDF			90	2023.06.30 15:55:00	ARCHIVE
FORMATO_202320_F18_1_CDC-ANEXO2.PDF			324	2023.06.30 15:55:06	ARCHIVE
FORMATO_202320_F18_1_CDC-ANEXO3.PDF			523	2023.06.30 15:55:13	ARCHIVE
FORMATO_202320_F18_1_CDC-ANEXO4.PDF			142	2023.06.30 15:55:20	ARCHIVE
FORMATO_202320_F18_1_CDC-ANEXO5.XLS			149	2023.06.30 15:55:28	ARCHIVE
FORMATO_202320_F18_1_CDC-ANEXO6.XLSX			14	2023.06.30 15:55:36	ARCHIVE
FORMATO_202320_F18_1_CDC-EXTERNA_3RD_APLICAJPG			768	2023.06.30 15:54:46	ARCHIVE
FORMATO_202320_F18_1_CDC-PLANDESEMPEÑO_NORALCA.JPG			679	2023.06.30 15:54:39	ARCHIVE
FORMATO_202320_F18_1_CDC-SEGUIMIENTOEXTERNA.XLS			115	2023.06.30 15:54:09	ARCHIVE

Infocional Otros 262321 262322 262323 262324 262325 262326 262327 262328 262329 262330 262331 262332 262333 262334 262335 262336 262337 262338 262339 262340 262341 262342 262343 262344 262345 262346 262347 262348 262349 262350 262351 262352 262353 262354 262355 262356 262357 262358 262359 262360 262361 262362 262363 262364 262365 262366 262367 262368 262369 262370 262371 262372 262373 262374 262375 262376 262377 262378 262379 262380 262381 262382 262383 262384 262385 262386 262387 262388 262389 262390 262391 262392 262393 262394 262395 262396 262397 262398 262399 262400 262401 262402 262403 262404 262405 262406 262407 262408 262409 262410 262411 262412 262413 262414 262415 262416 262417 262418 262419 262420 262421 262422 262423 262424 262425 262426 262427 262428 262429 262430 262431 262432 262433 262434 262435 262436 262437 262438 262439 262440 262441 262442 262443 262444 262445 262446 262447 262448 262449 262450 262451 262452 262453 262454 262455 262456 262457 262458 262459 262460 262461 262462 262463 262464 262465 262466 262467 262468 262469 262470 262471 262472 262473 262474 262475 262476 262477 262478 262479 262480 262481 262482 262483 262484 262485 262486 262487 262488 262489 262490 262491 262492 262493 262494 262495 262496 262497 262498 262499 262500

PARA PODER VISUALIZAR CORRECTAMENTE EL ARCHIVO COMPRIMIDO ES NECESARIO UTILIZAR EL O EL

SELECCIONAR EL ARCHIVO QUE DESEA INCORPORAR AL EXPEDIENTE (MAX 4096K)
SOLO DOCUMENTOS TIPO: CSV, DOC, DOCX, XLS, XLSX, GIF, JPG, PNG, PDF, ZIP, RAR, 7Z, 001, 002, 003, 004, 005, 006, 007, 008, 009, 010

Seleccionar archivo Sin archivos seleccionados

Guardar



INFORME DE GESTIÓN

Versión: 1

Fecha: junio 29 de 2018

Código: DES Pt01

RADICADO DE LA CUENTA
E.S.P. DE CHIA
VIGENCIA RENDIDA 202315
FECHA DE RADICACION 2023.01.31 13:47:57
RELACION DE LOS FORMATOS RENDIDOS:
FORMATO_202315_F18_1_CDC.FMT

RADICADO DE LA CUENTA
E.S.P. DE CHIA
VIGENCIA RENDIDA 202316
FECHA DE RADICACION 2023.02.28 14:03:39
RELACION DE LOS FORMATOS RENDIDOS:
FORMATO_202316_F18_1_CDC.FMT

RADICADO DE LA CUENTA
E.S.P. DE CHIA
VIGENCIA RENDIDA 202317
FECHA DE RADICACION 2023.03.30 15:10:39
RELACION DE LOS FORMATOS RENDIDOS:
FORMATO_202317_F18_1_CDC.FMT

RADICADO DE LA CUENTA
E.S.P. DE CHIA
VIGENCIA RENDIDA 202318
FECHA DE RADICACION 2023.04.28 09:03:33
RELACION DE LOS FORMATOS RENDIDOS:
FORMATO_202318_F18_1_CDC.FMT

RADICADO DE LA CUENTA
E.S.P. DE CHIA
VIGENCIA RENDIDA 202319
FECHA DE RADICACION 2023.05.31 17:05:58
RELACION DE LOS FORMATOS RENDIDOS:
FORMATO_202319_F18_1_CDC.FMT

RADICADO DE LA CUENTA
E.S.P. DE CHIA
VIGENCIA RENDIDA 202320
FECHA DE RADICACION 2023.06.30 15:59:23

El día de febrero 15 de febrero se realizo la respectiva rendicion a la cuenta anual de la SIA contraloria.

ADMINISTRADOR DE EXPEDIENTES
E.S.P. DE CHIA
Contenido del Expediente No. 000199

Documentos	Tamaño (KB)	Fecha Creación	Atributos
FORMATO_202113.INP	10	2022.02.15 18:56:26	ARCHIVE
FORMATO_202113.JPG	83	2022.02.15 18:56:26	ARCHIVE
FORMATO_202113_F01_AGR.FMT	18	2022.02.15 07:29:08	ARCHIVE
FORMATO_202113_F01_AGR.LOG	1	2022.02.15 07:29:08	ARCHIVE
FORMATO_202113_F03_AGR.FMT	2	2022.02.04 16:44:26	ARCHIVE
FORMATO_202113_F03_AGR.LOG	1	2022.02.04 16:44:26	ARCHIVE
FORMATO_202113_F04_AGR.FMT	6	2022.02.11 23:23:30	ARCHIVE
FORMATO_202113_F04_AGR.LOG	1	2022.02.11 23:23:30	ARCHIVE
FORMATO_202113_F04_AGR_ANEXO1.PDF	1,472	2022.02.11 16:42:50	ARCHIVE
FORMATO_202113_F05A_AGR.FMT	70	2022.02.11 16:12:17	ARCHIVE
FORMATO_202113_F05A_AGR.LOG	1	2022.02.11 16:12:17	ARCHIVE
FORMATO_202113_F05B_AGR_ANEXO1.PDF	390	2022.02.11 16:03:53	ARCHIVE
FORMATO_202113_F05B_AGR.FMT	3	2022.02.14 07:54:02	ARCHIVE

PARA PODER VISUALIZAR CORRECTAMENTE EL ARCHIVO COMPRESO ES NECESARIO UTILIZAR EL O EL

SELECCIONE EL ARCHIVO QUE DESEA INCORPORAR AL EXPEDIENTE (MAX. 4096K)
SOLO DOCUMENTOS TIPO: CSV, DOC, DOCX, XLS, XLSX, GIF, JPG, TXT, PNG, POF, ZIP, RAR, 7Z, 001, 002, 003, 004, 005, 006, 007, 008, 009, 010

Seleccionar archivo | Sin archivos seleccionados

Guardar

1.3.2. MANTENIMIENTOS PREVENTIVOS

De los meses de Enero a junio se realizaron todos los mantenimientos estipulados de acuerdo con el cronograma que se muestra a continuación:

ITEM	ACTIVIDADES POR SEMANAS	ENERO				FEBRERO				MARZO				ABRIL				MAYO				JUNIO			
		1	2	3	4	1	2	3	4	1	2	3	4	1	2	3	4	1	2	3	4	1	2	3	4
1	BORRADO DE ARCHIVOS TEMPORALES DE WINDOWS Y EXP	X	X	X	X	X	X	X	X	X	X	X	X	X	X	X	X	X	X	X	X	X	X	X	X
2	DESFRAGMENTAR DISCO	X	X	X	X	X	X	X	X	X	X	X	X	X	X	X	X	X	X	X	X	X	X	X	X
3	LIMPIEZA DE PANTALLAS, MOUSE Y TECLADO	X	X	X	X	X	X	X	X	X	X	X	X	X	X	X	X	X	X	X	X	X	X	X	X
MANTENIMIENTOS POR ÁREAS		1	2	3	4	1	2	3	4	1	2	3	4	1	2	3	4	1	2	3	4	1	2	3	4
ÁREA OFICINA ASESORA JURIDICA:																									
8	-Asistente Jurídica -Profesional Contratación -Profesional Oficina Asesora Jurídica -Jefe Oficina Asesora Jurídica																								
ÁREA COMERCIAL																									
9	-Asistentes Comercial -Profesional Atención a cliente -Técnico Coordinador Facturación y Recaudo -Técnicos Facturación y Recaudo -Técnico Micromedición -Técnico coordinador de Atención -Pasantes. -Director Comercial																								
ÁREA TÉCNICO OPERATIVA:																									
10	-Asistente Operativa -Profesional Acueducto y Alcantarillado -Profesional Aseo y recolección -Técnico Coordinador -Técnico Calidad de Aguas -Técnico en Aseo y recolección -Director técnico Operativo																								
ÁREA ADMINISTRATIVA Y FINANCIERA:																									
11	-Asistentes Administrativos -Profesional Contabilidad -Técnico en financiera -Técnico en Almacén -Practicante Sona -Tesorería -Presupuesto -Director Administrativo y Financiero																								
ÁREA OFICINA ASESORA DE PLANEACIÓN:																									
12	-Profesional de sistemas de información -Asistente de planeación -Profesional en Banco de Proyectos -Jefe Oficina Asesora de Planeación																								
ÁREA CONTROL INTERNO:																									
13	-Técnico en Control interno -Jefe Oficina Control Interno																								
ÁREA GERENCIA:																									
13	-Secretaría Gerencia -Gerente General																								

1.3.3. MODERNIZACION EQUIPOS DE COMPUTO

Para la vigencia 2023 se alquilo un mayor numero de equipos de computo con el fin de realizar el cambio de algunos que se encontraban obsoletos o no cumplieran con el adecuado funcionamiento en las areas de financiera, recaudo, juridica y comercial.

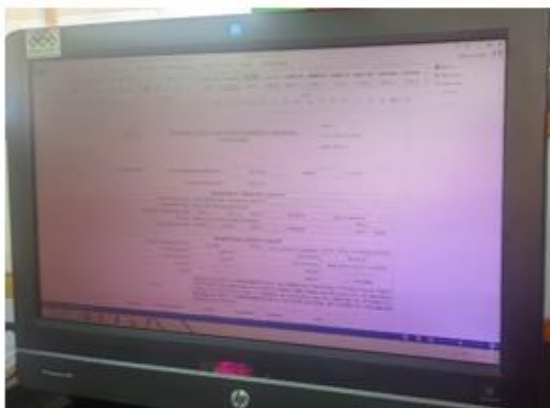

Antes



Despues



INFORME DE GESTIÓN

Versión: 1

Fecha: junio 29 de 2018

Código: DES Pt01

1.3.4. SYSMAN

Se realizó toda la configuración y parametrización de parte de Sysman para tener el manejo de la nueva nómina de prestación de servicios de aseo en las entidades educativas y algunas oficinas de la administración municipal. Se realizó todo el apoyo en la migración de información y configuraciones en contabilidad.

SOLICITUD CREACIÓN NUEVA EMPRESA EN SYSMAN Recluidos x

J **Julissa Arévalo**
para Humberto, TOMAS, Adriana, Mónica, Sandra mar, 14 feb, 9:50 ☆ ← ⋮

Buen día don Humberto,

Teniendo en cuenta el contrato para la prestación del servicio integral de aseo y actividades de mantenimiento para las instalaciones donde funcionan algunas oficinas y dependencias de la alcaldía municipal, y prestación del servicio integral de aseo para todas las sedes de las instituciones educativas oficiales – IEO del Municipio de Chía con suministro de equipos, suscrito con la Alcaldía Municipal de Chía, y con el fin de poder atender de manera eficiente los requerimientos del mismo, solicito según lo acordado en reunión virtual con SYSMAN la creación de la nueva empresa con el fin de liquidar la nómina de manera independiente a la que se liquida para los trabajadores oficiales de Emserchía.

Esta nómina será manejada como una nómina del sector privado, la cual debe tener las siguientes especificaciones:

3 tipos de cargo:

1. Coordinador Servicio de aseo (1 empleado) - Salario: \$2.539.636
2. Auxiliares de Servicios Generales (92 empleados) - Salario: \$1.160.000
3. Operario Mantenimiento (5 empleados) - Salario: \$ 1.980.393

Para un total de 98 empleados que ingresarán a partir del día 15 de Febrero de 2023.

Las provisiones que se tendrán en cuenta son:

Prima de Junio
Prima de Diciembre
Auxilio de alimentación \$84.389
Auxilio de transporte de Ley
Vacaciones de Ley
Cesantías
Intereses a las Cesantías
Bonificación extralegal que corresponde a 15 días de salario proporcional al tiempo laborado.

Agradezco su gestión, teniendo en cuenta que la primera nómina es a partir de este mes de febrero y se requiere capacitación y acompañamiento para la persona que liquidará esta nómina.

Quedo atenta a sus comentarios.

Cordialmente,

Se realiza la parametrización para las cuentas de recaudo por WEB SERVICE

Sysman Software Servicios Públicos 2023.07.03 - EMSERCHIA E.S.P.

Recaudos

- Recaudos entre fechas
- Auxilio de recaudo por usuario
- Auxilio de recaudo por zona y estrato
- Resumen de recaudos por concepto
- Recaudos por concepto y banco
- Informe de pagos dobles
- Usuario que pagaron en un banco
- Informe de abonos a deuda
- Pagos por fecha y operario
- Informe de abonos por periodo
- Recaudos por Usuario y Servicio
- Recaudos Tasa Ambiental
- Listado de Autorretenciones
- Abonos Por Concepto
- Listado Autorretenciones CREE
- Recaudos por Abonos
- Usuarios Facturado y Retenido
- Reversos Estructurados En Web Service

SYSMAN SOFTWARE
Sistema de Facturación de Servicios Públicos

Se autoriza el uso de este producto al:
EMPRESA DE SERVICIOS PUBLICOS DE CHIA - EMSERCHIA E.S.P.

TEL: 899.999.714-1
Licencia No. 2012-41054229

USUARIO: SISTEMAS 03/08/2023 10:42:10

Se efectúan los ajustes necesarios para garantizar que los planos para toma de lectura en sitio (que se generan por la ruta PROCESOS / ARCHIVOS PANOS / GENERAR ARCHIVO PAR LECTORES DIGITALES SYSMAN)

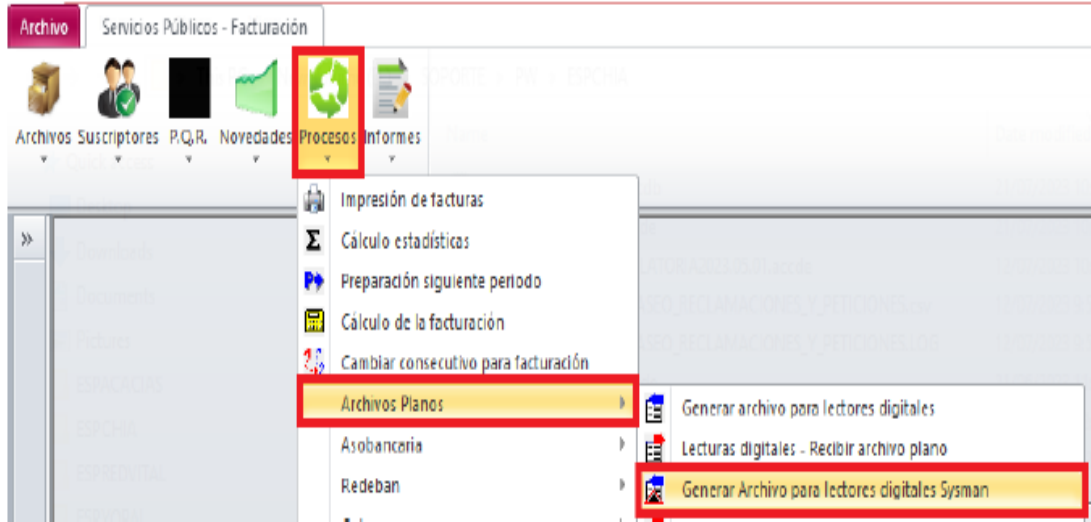

Se configura el aplicativo para generar un informe consolidado, agrupado por cada refacturación realizada (independientemente de los periodos a refacturar dentro de la refacturación).

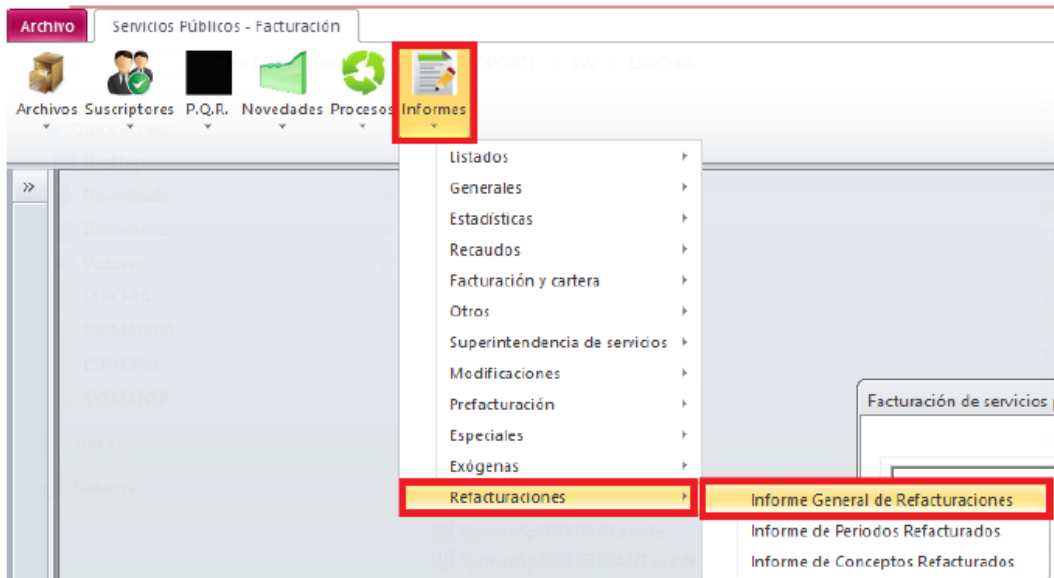

	<h1>INFORME DE GESTIÓN</h1>	Versión: 1
		Fecha: junio 29 de 2018
		Código: DES Pt01

Se configura el proceso de interface de SALDOS CREDITO recaudados y reconocidos:



Se configura el INFORMES / OTROS / INFORMES DE SALDOS CREDITO POR CONCEPTO,

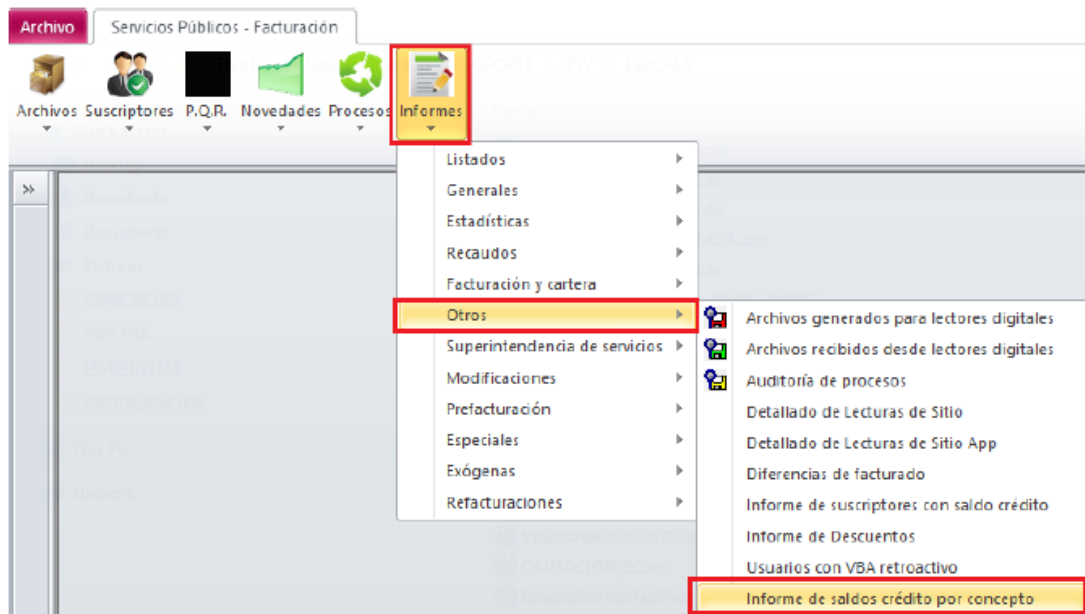



INFORME DE GESTIÓN

Versión: 1

Fecha: junio 29 de 2018

Código: DES Pt01

1.3.5. PUESTA EN FUNCIONAMIENTO DEL NUEVO SIG

El nuevo sig fue implementado en el mes de abril, este servicio se encuentra ubicado en el servidor 192.168.1.7 y permite a los funcionarios hacer sus solicitudes de creaciones de archivos, modificaciones o eliminaciones de manera digital sin tener que imprimir documentos físicos. También se realizó la respectiva capacitación a los funcionarios sobre el manejo del sistema.

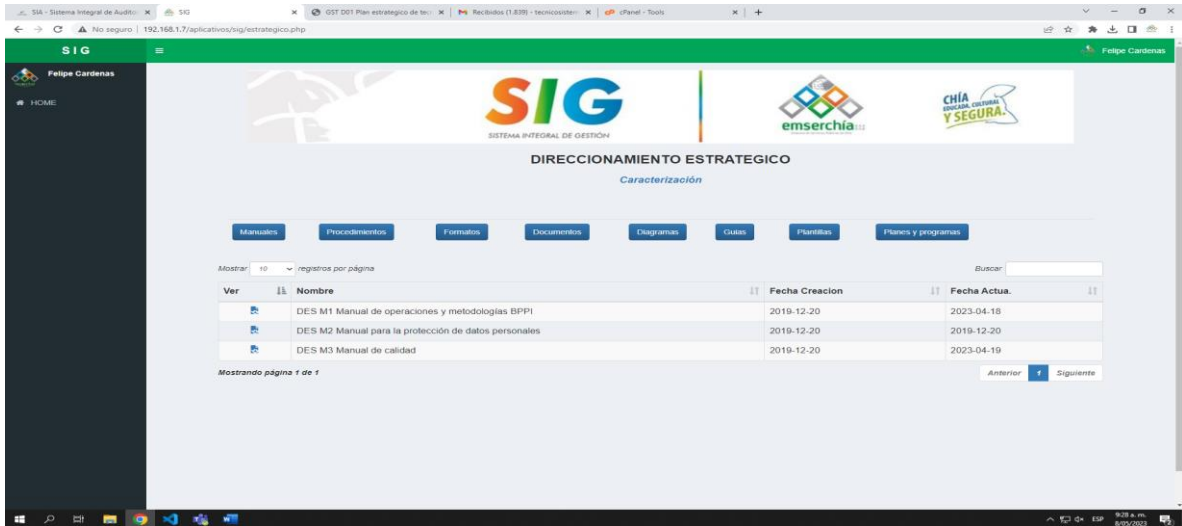

1.3.6. ACTUALIZACIONES DEL APLICATIVO SIG

Se realizan una serie de actualizaciones al aplicativo implementado a nivel de código para mejorar y optimizar las funciones del sistema donde a futuro se le podrán implementar nuevos servicios.

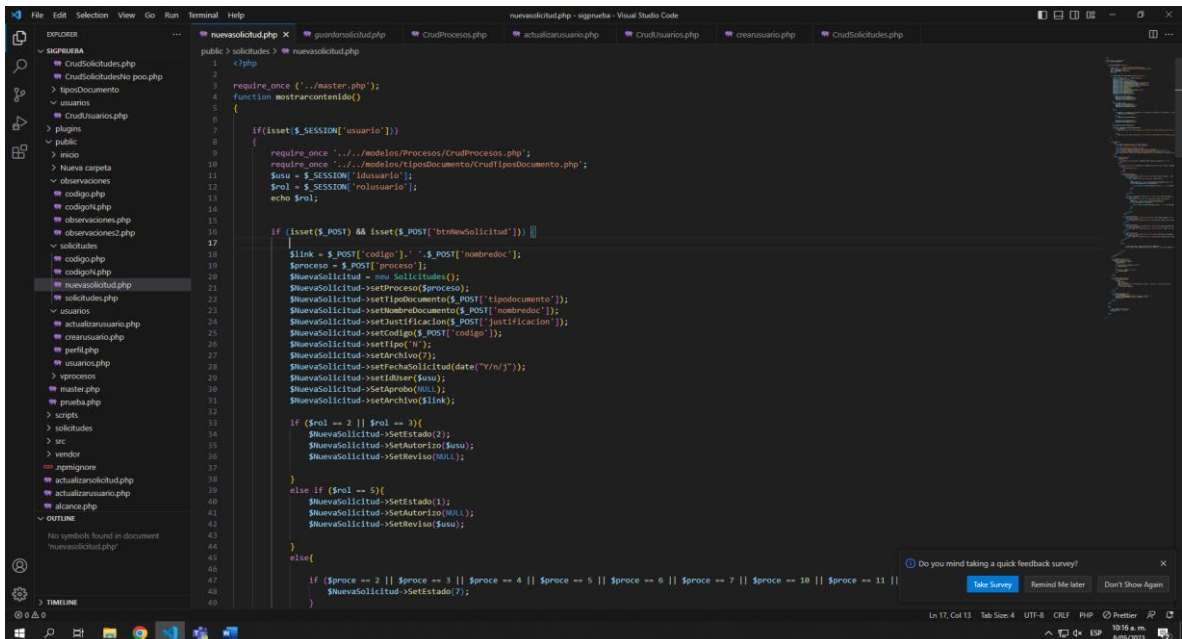

1.3.7. ACTUALIZACION PLATAFORMA KIDS EMSERCHIA

Para garantizar la accesibilidad a la comunidad y fomentar la mejora continua se ha realizado por parte del aprendiz Sena del area, la renovacion completa del espacio de niños en la pagina web de Emserchia, el cual cuenta con una novedosa interfaz ideal para chicos y grandes, siendo una plataforma interactiva que permitira una agradable navegacion.



1.3.8. EJECUCION DEL CONTRATO DE TECNOLOGIA

En el mes de mayo se realizo la ejecucion del contrato de tecnologia CPS060 de 2023 con lo cual se renovaron los aspectos mencionados a continuacion:

- Instalacion Lampara Solar Tanque De Almacenamiento: Debido al deterioro se hacia necesario cambiar la lampara del poste ubicado en la caseta de vigilancia. Ademas de este cambio se realizo la instalacion de un bombillo solar para brindar luz al interior de la caseta.

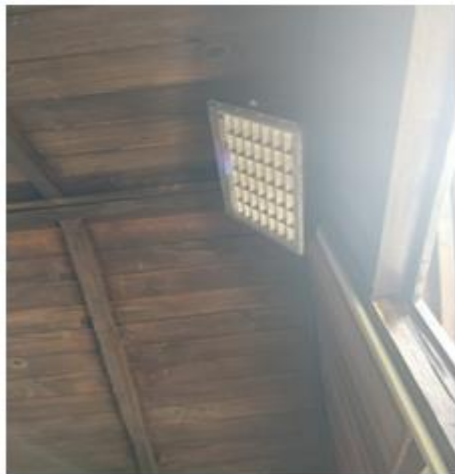

- Se adquirió un nuevo servidor como backup de los principales para instalar en el centro de atención del curubito donde se tienen los aplicativos de sysman y corrycom como backup de los servidores actuales.
- Se adquirió un sistema de supresión de incendios para garantizar que en caso de de una emergencia esta sea controlada automáticamente de manera oportuna.



- Se realizó el cambio de baterías del panel solar del tanque de almacenamiento para garantizar el óptimo funcionamiento del sistema.



- Mejora en la cobertura de la red: se adquirieron **ACCESS POINT UNIFI** para cambiar los que están obsoletos y no funcionaban correctamente, se instala uno de los equipos nuevos en la dirección jurídica y contratación.



1.3.9. INSTALACION NUEVO SERVIDOR CURUBITO

En el mes de junio a través del contrato CS060 se realizó la adquisición e instalación de un nuevo servidor ubicado geográficamente en el Curubito para garantizar una correcta seguridad de la información y continuidad del servicio, ya que este equipo contiene copia de los servicios principales de la entidad, SYSMAN Y CORRYCOM.



Con el nuevo servidor se instaló un nuevo rack, más amplio para poder organizar de manera óptima los equipos ubicados en esta oficina, se instaló un nuevo switch de última tecnología administrable capa 3, junto con una Ups para protección de los equipos, adicionalmente estarán los anteriores equipos, una NAS y el inyector poe de la antena de comunicación.

1.3.10. PERFECCIONAMIENTO CONTRATO LICENCIAS

Para garantizar el correcto funcionamiento de los procesos internos de la entidad, el área de sistemas de información realizó todo el trámite correspondiente para el perfeccionamiento del contrato y realizar la renovación de las licencias de uso profesional, de seguridad perimetral y licencias utilitarias.

Contrato CPS 101 de 2023

OBJETO:	SUMINISTRO DE LICENCIAS DE USO PROFESIONAL Y HARDWARE Y SOFTWARE DE SEGURIDAD PERIMETRAL PARA LOS EQUIPOS DE CÓMPUTO DE LAS ÁREAS ADMINISTRATIVAS DE LA EMPRESA DE SERVICIOS PÚBLICOS DE CHÍA EMSERCHÍA ESP
CONTRATANTE:	EMPRESA DE SERVICIOS PÚBLICOS DE CHÍA – EMSERCHÍA E.S.P.
IDENTIFICACIÓN:	NIT. 899.999.714-1
CONTRATISTA:	DISTRIBUCIONES Y SOLUCIONES DE INFRAESTRUCTURA TECNOLÓGICA S.A.S
IDENTIFICACIÓN:	Nit. No. 901.137.098 - 9
REPRESENTANTE LEGAL	DIANA YAZMIN NIÑO VELANDIA
IDENTIFICACIÓN:	C.C. No. 52.982.943 EXPEDIDA EN BOGOTÁ
DIRECCIÓN:	CARRERA 107 A # 71 A 34 OF 101 BOGOTÁ
VALOR:	CIENTO SEIS MILLONES DOSCIENTOS TREINTA Y CINCO MIL DOSCIENTOS SESENTA PESOS MCTE. (\$106.235.260) INCLUIDO IMPUESTOS QUE LE SEAN APLICABLES.
PLAZO DE EJECUCIÓN:	SERÁ DE CUATRO (04) MESES A PARTIR DEL PERFECCIONAMIENTO DEL CONTRATO Y ACTA DE INICIO.



INFORME DE GESTIÓN

Versión: 1

Fecha: junio 29 de 2018

Código: DES Pt01

1.4. BANCO DE PROYECTOS

Durante el 01 de enero al 30 de junio del año 2023 el BANCO DE PROYECTOS de EMSERCHÍA E.S.P. realizó las siguientes actividades:

1.4.1. REVISIÓN Y SEGUIMIENTO DE LOS PROYECTOS EN EJECUCION.

Revisión y seguimiento de la información física y digital de los proyectos que se referencian a continuación:

- Construcción de la red expresa de acueducto fase I sobre la Avenida Pradilla a partir del inicio de la Pradilla iniciando en el virgen sector denominado Colombia hasta el Parque Ospina Pérez.
- Interventoría técnica, administrativa, financiera, contable, ambiental y jurídica para la construcción de la red expresa de acueducto fase I sobre la Avenida Pradilla iniciando en el virgen sector denominado Colombia hasta el Parque Ospina Pérez.
- Construcción de la red paralela (manija) en tubería de 30" HD anclada a la viga cabezal del muro de contención vial para la estabilización de la red matriz de acueducto del municipio de Chía Cundinamarca.
- Expansión y reposición de redes de acueducto de asbesto cemento a polietileno de alta densidad en el casco urbano del municipio de Chía, optimización y mejoramiento de punto de conexión red de servicio e instalación de sistemas de macro medición del sector hidráulicos 5 (fusca y yerbabuena) del municipio de Chía.
- Interventoría técnica, administrativa, financiera, ambiental para la expansión y reposición de redes de acueducto de asbesto cemento a polietileno de alta densidad en el casco urbano del municipio de Chía, optimización y mejoramiento de punto de conexión red de servicio e instalación de sistemas de macro medición del sector hidráulico 5 (fusca y yerbabuena) del municipio de Chía.
- Construcción y reposición de colectores de alcantarillado sanitario y pluvial para la separación del sistema combinado de alcantarillado de acuerdo al panorama de obras planteadas en el plan maestro del municipio de Chía y rehabilitación de tramo de alcantarillado variante Chía cota con calle 2.
- Interventoría técnica, administrativa, financiera, ambiental para la construcción y reposición de colectores de alcantarillado sanitario y pluvial para la separación del sistema combinado de alcantarillado de acuerdo al panorama de obras planteadas en el plan maestro del municipio de Chía y rehabilitación de tramo de alcantarillado variante Chía - Cota con calle 2.
- Consultoría para los estudios y diseños detallados para la construcción de obras y redes de colectores pluviales para el manejo de las zonas inundables.
- Interventoría técnica, administrativa, financiera, ambiental a la consultoría para los estudios y diseños detallados para la construcción de obras y redes de colectores pluviales para el manejo de las zonas inundables.
- Construcción y Ampliación de la red de acueducto de la carrera 4 entre calle 2 y calle 1 sur del municipio de Chía - Cundinamarca.
- Interventoría técnica, jurídica, administrativa, financiera, ambiental para la construcción y ampliación de la red de acueducto de la carrera 4 entre calle 2 y calle 1 sur del municipio de Chía - Cundinamarca.



INFORME DE GESTIÓN

Versión: 1

Fecha: junio 29 de 2018

Código: DES Pt01

- Construcción y ampliación de la red de acueducto en la zona sur (carrera 10 entre variante chía-cota y calle 1 sur entre carrera 4 y carrera 10) del municipio de Chía - Cundinamarca.
- Interventoría técnica, jurídica, administrativa, financiera, ambiental para la construcción y ampliación de la red de acueducto en la zona sur (carrera 10 entre variante chía-cota y calle 1 sur entre carrera 4 y carrera 10) del municipio de Chía - Cundinamarca.
- Construcción de cuarto de recolección de basuras subterráneo suministro e instalación de DEPASO.
- Interventoría técnica, jurídica, administrativa, financiera, ambiental para la construcción de cuarto de recolección de basuras subterráneo suministro e instalación de DEPASO.
- "Emergencia". realizar la rehabilitación de un tramo de alcantarillado localizada en camino las juntas, vereda la balsa del municipio de Chía - Cundinamarca.
- Construcción de la red de acueducto, alcantarillado sanitario y alcantarillado pluvial de la calle 23 del municipio de Chía.
- Interventoría técnica, jurídica, administrativa, financiera, ambiental para la construcción de la red de acueducto, alcantarillado sanitario y alcantarillado pluvial de la calle 23 del municipio de Chía.
- Reposición de tramos que presentan afectación estructural y/o hidráulica en el sistema de alcantarillado del municipio de Chía, Cundinamarca.
- Interventoría técnica, jurídica, administrativa, financiera, ambiental para reposición de tramos que presentan afectación estructural y/o hidráulica en el sistema de alcantarillado del municipio de Chía, Cundinamarca.
- Construcción de la red pluvial y reposición de la red sanitaria de la calle 17 entre carrera 15 y carrera 13 del municipio de Chía, Cundinamarca.
- Interventoría técnica, jurídica, administrativa, financiera, ambiental y social para la construcción de la red pluvial y reposición de la red sanitaria de la calle 17 entre carrera 15 y carrera 13 del municipio de Chía, Cundinamarca.
- Construcción de red matriz de acueducto del sector oriental de la vereda la balsa del municipio de Chía.
- Interventoría técnica, legal, administrativa, financiera, ambiental y social para la construcción de red matriz de acueducto del sector oriental de la vereda la balsa del municipio de Chía.
- Consultoría para la actualización del plan de saneamiento y manejo de vertimientos – PSMV, para el municipio de Chía, Cundinamarca.

1.4.2. ACTUALIZACIÓN CUADRO DE SEGUIMIENTO DE INVERSIÓN – POIR.

- Actualización y verificación mensual de informes de ejecución y supervisión, pagos de proyectos, su respectivo porcentaje y tabla dinámica. (cuadro de pagos – Área Financiera) POIR - (ACU–ALC).
- Actualización formato de proyectos radicados DES - F26. (ACU – ALC).

1.4.3. REPORTE AL SUI – FORMULACIÓN DE PROYECTOS VIGENCIA 2022 Y EJECUCIÓN DE PROYECTOS VIGENCIA 2022-II Y VIGENCIA 2023 - I

- a. Levantamiento de información para reporte de formulación 2023.



INFORME DE GESTIÓN

Versión: 1

Fecha: junio 29 de 2018

Código: DES Pt01

b. Levantamiento de información para reporte de ejecuciones 2022 – II – 2023 – I. Durante el primer semestre de la vigencia 2023, se realizó el reporte de los formatos según cronograma establecido por el Sistema Único de Información SUI de la Superintendencia de Servicios Públicos Domiciliarios.

1.4.4. APOYO EN LOS REPORTES SOLICITADOS POR LA SSPD Y COMISION DE REGULACION DE AGUA POTABLE Y SANEAMIENTO BASICO:

- Reporte Indicador análisis por APS.
- Reporte Indicador análisis por SISTEMA.
- Reporte Indicador análisis por PRESTADOR.
- formulación y publicación de los indicadores de Control Social vigencia 2022.
- Realización de indicadores de Gestión Estratégica.
- Actualización Indicador provisión de inversiones acumuladas. (ACU – ALC).
- Actualización Índice de ejecución anual de inversiones. (ACU – ALC).
- Tableros de Planeación – vigencia 2023.
- Tablero de Control de la Planeación vigencia – 2022.
- Reporte de reversión años 2016-II a 2019-I.
- Reporte indicadores cuantitativos de Gestión – Aseo. – 2022.
- Reporte de indicadores IUS. Vigencia 2022.
- Mesas de trabajo virtuales – Cargue Suricata y Provisión de Inversiones.

1.4.5. OTRAS ACTIVIDADES

- Construcción del Plan Anual de Compras y/o Adquisiciones año 2023 – referencia objetos del contrato y valores.
- Apoyo a Jornada mensual mesa de trabajo en agenda SUI, dando cumplimiento a los reportes solicitados por la SSPD de las diferentes áreas de la entidad.
- Actualización indicador cumplimiento del plan de gestión y resultados del prestador CPGR (Área de calidad).
- Formulación de los proyectos en la plataforma MGA.
- Apoyo para radicación de oficios ante la SSPD.
- Apoyo para inclusión proyectos SECOP II.
- Informe plan de inversiones de POIR - Recurso global (ACU – ALC), POIR – Recurso tarifas de servicios (ACU – ALC), proyectos radicados en el Banco de Proyectos, proyección de obras a ejecutar. Para Estudio Calificadora. (Enero - Junio)
- Reporte de diligenciamiento “Medición Desempeño institucional Vigencia 2022” a través del formulario Único de Reporte y Avance de Gestión – FURAG.
- Actualización - indicador cuantitativo de gestión - 2022.
- Actualización de indicadores gestión SIG – direccionamiento estratégico.



INFORME DE GESTIÓN

Versión: 1

Fecha: junio 29 de 2018

Código: DES Pt01

2. DIRECCION COMERCIAL Y ATENCION AL CIUDADANO

INTRODUCCIÓN

La gestión comercial de la Empresa de Servicios Públicos de Chía - EMSERCHIA ESP, se encuentra clasificada como un proceso misional dentro del Sistema Integrado de Gestión (SIG), cuyo objetivo es dirigir el sistema comercial de la entidad, estableciendo relaciones armónicas con los usuarios/suscriptores/clientes, buscando la satisfacción, mediante un sistema ágil, oportuno y eficiente que supere sus expectativas y necesidades, dando cumplimiento así al objeto social de la empresa.

La gestión comercial es uno de los procesos más relevantes para la organización, es allí donde se tiene contacto directo con el usuario, por consiguiente, esto permite conocer las necesidades e inquietudes de los usuarios referente con la prestación de los servicios ofrecidos por EMSERCHIA E.S.P.

Para lograr el objetivo propuesto, la gestión comercial cuenta con procedimientos documentados para asegurar la continuidad y calidad de las actividades requeridas para el logro de resultados que buscan el beneficio mutuo usuarios – empresa y se enmarca en el cumplimiento de la regulación vigente para el sector de agua potable y saneamiento básico.

En las páginas que siguen se presenta un sucinto informe de las actividades llevadas a cabo a partir **del 1 de mayo y hasta el 30 de junio de 2023, así como el acumulado semestral**, En el informe se incorporan además de los resultados relevantes alcanzados, el estado de las actividades principales a cargo de la Dirección Comercial y sus diferentes procesos, con el propósito de dar a conocer las cifras que serán base para una óptima toma de decisiones por parte de la alta gerencia.

Los resultados obtenidos han sido alcanzados con el trabajo y esfuerzo de todo el equipo de colaboradores que se encuentran en la dirección, los procesos y cada una de las personas adscritas a cada uno de ellos.

La gestión de la Dirección Comercial de EMSERCHÍA ESP se ha orientado principalmente a satisfacer y garantizar las necesidades y expectativas de los diferentes grupos de intereses; por una parte, la de los usuarios, mediante la respuesta oportuna, eficiente y eficaz a sus diferentes requerimientos y por otra, la de los entes de vigilancia y control, a través de los reportes de información comercial de la Empresa.

2.1. PROCESO DE FACTURACION

El desarrollo del proceso de facturación de los servicios públicos domiciliarios de acueducto, alcantarillado y aseo prestados por EMSERCHIA ESP. Se realiza en forma bimestral, los consumos corresponden a intervalos, comprendidos entre 58 y 62 días, tal y como lo establece la normatividad vigente; para el periodo 2023-03 los tiempos en liquidación y entrega de facturas se cumplieron en un 100%.

2.1.1. Suscriptores.

Los suscriptores del servicio de acueducto facturados para el periodo mayo – junio de 2023 fueron 48.771, aumentaron el 1.88% respecto al periodo anterior; los usuarios de alcantarillado fueron 44.118, aumentaron el 2.03% y los de aseo fueron 48.338, aumentaron el 1.83% respecto al periodo anterior.



Los suscriptores han presentado un incremento, desde el 31 de diciembre de 2019 al 30 de junio de 2023 del **17.38% (7.222) en Acueducto**, del **20.84% (7.608) en Alcantarillado** y del **17.25% (7.110) en Aseo**.

2.1.1.1. Servicio de Acueducto.

La participación de los usuarios por uso para el servicio de acueducto es del 90.80 para usuarios residenciales y el 9.20% corresponden a usuarios no residenciales como se muestra en la siguiente tabla:

Uso	Suscriptores Acueducto	%
Residencial	44,283	90.80%
Comercial	4,058	8.32%
Industrial	233	0.48%
Oficial	137	0.28%
Especial	60	0.12%
Total	48,771	100%



A continuación, relacionamos el comportamiento de los suscriptores del **servicio de acueducto** por uso y estrato con corte a junio 30 de 2023

Uso / Estrato	A JUN 2023
Residencial 1	1,586
Residencial 2	13,175
Residencial 3	15,808
Residencial 4	8,447
Residencial 5	2,703
Residencial 6	2,564
Comercial	4,058
Especial	60
Industrial	233
Oficial	137
Total	48,771

2.1.1.2. Servicio de Alcantarillado.

La participación de los usuarios por uso para el servicio de alcantarillado es del 91.35% para usuarios residenciales y el 8.65% corresponden a usuarios no residenciales como se muestra en la siguiente tabla:

Uso	Suscriptores Alcantarillado	%
Residencial	40,303	91.35%
Comercial	3,481	7.89%
Industrial	164	0.37%
Oficial	123	0.28%
Especial	47	0.11%
Total	44,118	100%



A continuación, relacionamos el comportamiento de los suscriptores del **servicio de alcantarillado** por uso y estrato con corte a junio 30 de 2023

Uso / Estrato	A JUN 2023
Residencial 1	3,481
Residencial 2	47
Residencial 3	164
Residencial 4	123
Residencial 5	1,328
Residencial 6	12,791
Comercial	15,324
Especial	8,107
Industrial	2,386
Oficial	367
Total	44,118

2.1.1.3. Servicio de Aseo.

La participación de los usuarios por uso para el servicio de aseo es del 91.50% para usuarios residenciales y el 8.50% corresponden a usuarios no residenciales como se muestra en la siguiente tabla:

Uso	Suscriptores Aseo	%
Residencial	44,228	91.50%
Comercial	3,691	7.64%
Industrial	222	0.46%
Oficial	135	0.28%
Especial	62	0.13%
Total	48,338	100%



A continuación, relacionamos el comportamiento de los suscriptores del **servicio de aseo** por uso y estrato con corte a junio 30 de 2023.

Uso / Estrato	A JUN 2023
Residencial 1	3,691
Residencial 2	62
Residencial 3	222
Residencial 4	135
Residencial 5	1,585
Residencial 6	13,328
Comercial	15,721
Especial	8,364
Industrial	2,676
Oficial	2,554
Total	48,338

En la siguiente tabla se muestra el comportamiento de los suscriptores por periodo, uso, estrato del primer semestre de 2023

SUSCRIPTORES POR USO / ESTRATO Y PERIODO - COMPARATIVO PRIMER SEMESTRE AÑO 2023									
PERIODO	202301 C			202302 C			202303A		
USO	Acueducto	Alcantarillado	Aseo	Acueducto	Alcantarillado	Aseo	Acueducto	Alcantarillado	Aseo
Comercial	3,893	3,324	3,558	4,022	3,447	3,684	4,058	3,481	3,691
Especial	61	47	62	60	47	62	60	47	62
Industrial	226	155	216	227	156	216	233	164	222
Oficial	139	125	137	140	126	138	137	123	135
Residencial 1	1,566	1,313	1,565	1,584	1,327	1,583	1,586	1,328	1,585
Residencial 2	13,020	12,633	13,173	13,078	12,693	13,231	13,175	12,791	13,328
Residencial 3	14,995	14,517	14,916	15,063	14,583	14,980	15,808	15,324	15,721
Residencial 4	8,272	7,931	8,189	8,433	8,092	8,350	8,447	8,107	8,364
Residencial 5	2,768	2,451	2,741	2,703	2,386	2,676	2,703	2,386	2,676
Residencial 6	2,553	367	2,543	2,561	367	2,551	2,564	367	2,554
TOTAL	47,493	42,863	47,100	47,871	43,224	47,471	48,771	44,118	48,338



INFORME DE GESTIÓN

Versión: 1

Fecha: junio 29 de 2018

Código: DES Pt01

2.1.2. Tarifas.

Para el periodo 202303 se incrementaron en un 4.6% para los servicios de acueducto, alcantarillado y aseo, se debe tener en cuenta que para el servicio de aseo la tarifa se ve afectada por las toneladas de residuos sólidos recuperados

✚ La estructura tarifaria de acueducto y alcantarillado fue aprobada por parte de la entidad tarifaria local, Junta Directiva de EMSERCHIA E.S.P., mediante Acuerdo 008 del 24 de junio de 2016. aplicando lo establecido en la Resolución CRA 688 de 2014 y 735 de 2015

✚ Las tarifas del servicio de aseo fueron calculadas aplicando lo establecido en la Resolución CRA 720 de 2015, y fueron aprobadas por la entidad tarifaria local mediante Acuerdo No. 04 del 15 de marzo de 2016.

2.1.2.1. Tarifas Servicio de Acueducto

SERVICIO DE ACUEDUCTO	Cargo Fijo Mensual	COSTO POR M ³			Cargo Fijo Bimestre
		Básico	Complementario	Suntuario	
Residencial 1	\$ 2,183.48	\$ 820.45	\$ 2,734.83	\$ 2,734.83	\$ 4,366.96
Residencial 2	\$ 4,366.96	\$ 1,640.90	\$ 2,734.83	\$ 2,734.83	\$ 8,733.92
Residencial 3	\$ 6,186.53	\$ 2,324.61	\$ 2,734.83	\$ 2,734.83	\$ 12,373.06
Residencial 4	\$ 7,278.27	\$ 2,734.83	\$ 2,734.83	\$ 2,734.83	\$ 14,556.54
Residencial 5	\$ 10,917.41	\$ 4,102.25	\$ 4,102.25	\$ 4,102.25	\$ 21,834.82
Residencial 6	\$ 11,645.23	\$ 4,375.73	\$ 4,375.73	\$ 4,375.73	\$ 23,290.46
Comercial	\$ 10,917.41	\$ 4,102.25	\$ 4,102.25	\$ 4,102.25	\$ 21,834.82
Industrial	\$ 9,461.75	\$ 3,555.28	\$ 3,555.28	\$ 3,555.28	\$ 18,923.50
Oficial	\$ 7,278.27	\$ 2,734.83	\$ 2,734.83	\$ 2,734.83	\$ 14,556.54
Especial	\$ 7,278.27	\$ 2,734.83	\$ 2,734.83	\$ 2,734.83	\$ 14,556.54

2.1.2.2. Tarifas Servicio de Alcantarillado.

SERVICIO DE ALCANTARILLADO	Cargo Fijo Mensual	COSTO POR M ³			Cargo Fijo Bimestre
		Básico	Complementario	Suntuario	
Residencial 1	\$ 1,237.60	\$ 680.70	\$ 2,268.99	\$ 2,268.99	\$ 2,475.19
Residencial 2	\$ 2,475.19	\$ 1,361.39	\$ 2,268.99	\$ 2,268.99	\$ 4,950.38
Residencial 3	\$ 3,506.52	\$ 1,928.64	\$ 2,268.99	\$ 2,268.99	\$ 7,013.04
Residencial 4	\$ 4,125.32	\$ 2,268.99	\$ 2,268.99	\$ 2,268.99	\$ 8,250.64
Residencial 5	\$ 6,187.98	\$ 3,403.49	\$ 3,403.49	\$ 3,403.49	\$ 12,375.96
Residencial 6	\$ 6,600.51	\$ 3,630.38	\$ 3,630.38	\$ 3,630.38	\$ 13,201.02
Comercial	\$ 6,187.98	\$ 3,403.49	\$ 3,403.49	\$ 3,403.49	\$ 12,375.96
Industrial	\$ 5,362.92	\$ 2,949.69	\$ 2,949.69	\$ 2,949.69	\$ 10,725.83
Oficial	\$ 4,125.32	\$ 2,268.99	\$ 2,268.99	\$ 2,268.99	\$ 8,250.64
especial	\$ 4,125.32	\$ 2,268.99	\$ 2,268.99	\$ 2,268.99	\$ 8,250.64

2.1.2.3. Tarifas Servicio de Aseo.

Las tarifas para el servicio de aseo en el periodo 202303 se presenta variación únicamente por el reporte de las toneladas reportadas al SUI por parte de las empresas recuperadoras que prestan el servicio en el municipio, a los usuarios aforados y las toneladas dispuestas en el botadero.

✚ Tarifas de Aseo por Componente Zona Urbana.

USO / ESTRATO	CCS = comercialización por suscriptor	CBL = barrido y limpieza por suscriptor	CLUS = limpieza urbana por suscriptor	CRT = recolección y transporte	CDF = disposición final	VBA = valor base de aprovechamiento por tonelada	TFS
	Básico	Básico	Básico	Básico	Básico	Básico	BIMESTRAL
RESIDENCIAL 1	\$ 1,562.77	\$ 1,765.30	\$ 185.04	\$ 4,046.53	\$ 1,118.02	\$ 1,117.95	\$ 9,795.61
RESIDENCIAL 2	\$ 3,125.54	\$ 3,530.60	\$ 370.08	\$ 8,785.14	\$ 2,427.24	\$ 2,235.90	\$ 20,474.51
RESIDENCIAL 3	\$ 4,427.85	\$ 5,001.69	\$ 524.28	\$ 13,005.76	\$ 3,593.36	\$ 3,167.53	\$ 29,720.47
RESIDENCIAL 4	\$ 5,209.24	\$ 5,884.34	\$ 616.80	\$ 16,948.51	\$ 4,682.70	\$ 3,726.50	\$ 37,068.09
RESIDENCIAL 5	\$ 7,813.86	\$ 8,826.51	\$ 925.20	\$ 30,859.67	\$ 8,526.21	\$ 5,589.75	\$ 62,541.20
RESIDENCIAL 6	\$ 8,334.78	\$ 9,414.94	\$ 986.88	\$ 40,298.62	\$ 11,134.09	\$ 5,962.40	\$ 76,131.71
COMERCIAL PP1	\$ 7,813.86	\$ 8,826.51	\$ 925.20	\$ 30,859.67	\$ 8,526.21	\$ 5,589.75	\$ 62,541.20
COMERCIAL PP2	\$ 7,813.86	\$ 8,826.51	\$ 925.20	\$ 61,011.37	\$ 16,856.81	\$ 5,589.75	\$ 101,023.49
INDUSTRIAL PP1	\$ 6,772.01	\$ 7,649.64	\$ 801.84	\$ 26,745.05	\$ 7,389.38	\$ 4,844.45	\$ 54,202.37
INDUSTRIAL PP2	\$ 6,772.01	\$ 7,649.64	\$ 801.84	\$ 52,876.52	\$ 14,609.23	\$ 4,844.45	\$ 87,553.70
OFICIAL/ESPECIAL PP1	\$ 5,209.24	\$ 5,884.34	\$ 616.80	\$ 20,573.12	\$ 5,684.14	\$ 3,726.50	\$ 41,694.13
OFICIAL/ESPECIAL PP2	\$ 5,209.24	\$ 5,884.34	\$ 616.80	\$ 40,674.25	\$ 11,237.87	\$ 3,726.50	\$ 67,349.00
COMERCIAL GP	\$ 7,813.86	\$ 8,826.51	\$ 925.20	\$ 216,818.61	\$ 59,904.73	\$ 5,589.75	\$ 299,878.66
INDUSTRIAL GP	\$ 6,772.01	\$ 7,649.64	\$ 801.84	\$ 187,909.47	\$ 51,917.43	\$ 4,844.45	\$ 259,894.84
OFICIAL/ESPECIAL GP	\$ 5,209.24	\$ 5,884.34	\$ 616.80	\$ 144,545.74	\$ 39,936.48	\$ 3,726.50	\$ 199,919.11

✚ Tarifas de Aseo Zona Rural

ESTRATO / USO	CCS = comercialización por suscriptor	CRT = recolección y transporte	CDF = disposición final	VBA = valor base de aprovechamiento por tonelada	TFS
	Básico	Básico	Básico	Básico	BIMESTRAL
Residencial 1	\$ 1,562.77	\$ 3,915.23	\$ 1,081.74	\$ 1,117.95	\$ 7,677.68
Residencial 2	\$ 3,125.54	\$ 8,522.52	\$ 2,354.68	\$ 2,235.90	\$ 16,238.65
Residencial 3	\$ 4,427.85	\$ 12,633.72	\$ 3,490.56	\$ 3,167.53	\$ 23,719.66
Residencial 4	\$ 5,209.24	\$ 16,510.82	\$ 4,561.77	\$ 3,726.50	\$ 30,008.33
Residencial 5	\$ 7,813.86	\$ 30,203.13	\$ 8,344.81	\$ 5,589.75	\$ 51,951.55
Residencial 6	\$ 8,334.78	\$ 39,598.31	\$ 10,940.60	\$ 5,962.40	\$ 64,836.09
Comercial PP1	\$ 7,813.86	\$ 30,203.13	\$ 8,344.81	\$ 5,589.75	\$ 51,951.55
Comercial PP2	\$ 7,813.86	\$ 60,354.83	\$ 16,675.41	\$ 5,589.75	\$ 90,433.85
Industrial PP1	\$ 6,772.01	\$ 26,176.05	\$ 7,232.17	\$ 4,844.45	\$ 45,024.68
Industrial PP2	\$ 6,772.01	\$ 52,307.52	\$ 14,452.02	\$ 4,844.45	\$ 78,376.00
Oficial / Especial PP1	\$ 5,209.24	\$ 20,135.42	\$ 5,563.21	\$ 3,726.50	\$ 34,634.37
Oficial / Especial PP2	\$ 5,209.24	\$ 40,236.55	\$ 11,116.94	\$ 3,726.50	\$ 60,289.23
Comercial GP	\$ 7,813.86	\$ 216,162.07	\$ 59,723.33	\$ 5,589.75	\$ 289,289.01
Industrial GP	\$ 6,772.01	\$ 187,340.46	\$ 51,760.22	\$ 4,844.45	\$ 250,717.14
Oficial / Especial GP	\$ 5,209.24	\$ 144,108.05	\$ 39,815.55	\$ 3,726.50	\$ 192,859.34

2.1.3. Subsidios y Contribuciones.

Acuerdo No. 194 del 15 de diciembre de 2021, expedido por el Honorable Concejo Municipal de Chía, estableció los factores de subsidios y contribuciones a aplicar.

Los siguientes son los valores totales de subsidio y contribución de los servicios de acueducto, alcantarillado y aseo.

PERIODO	Subsidios Acueducto	Sobreprecio Acueducto	Subsidios Aseo	Sobreprecios Aseo	Subsidio Alcantarillado	Sobreprecio Alcantarillado
202301C	\$ 476,196,872	\$ 606,160,589	\$ 241,410,386	\$ 276,246,738	\$ 346,789,255	\$ 261,998,008
202302C	\$ 481,516,200	\$ 633,009,554	\$ 264,709,693	\$ 294,222,509	\$ 350,997,563	\$ 277,210,584
202303A	\$ 507,610,858	\$ 646,322,335	\$ 270,604,612	\$ 294,698,533	\$ 369,601,592	\$ 275,453,157
TOTAL	\$ 1,465,323,930	\$ 1,885,492,478	\$ 776,724,691	\$ 865,167,780	\$ 1,067,388,410	\$ 814,661,749



2.1.4. Consumo y Vertimientos Facturados.

El valor facturado del servicio de acueducto para el periodo 202303 fue de **1.337.833, metros cúbicos** y los vertimientos del servicio de alcantarillado fue de **1,074,433 metros cúbicos**; en la siguiente tabla se muestra los metros cúbicos facturados y los valores de los servicios de acueducto y alcantarillado; para el servicio de aseo lo correspondiente a la aplicación de las tarifas según uso y estrato de cada bimestre, igualmente se muestra el valor de otros conceptos el cual incluye saldos crédito, no se incluye deuda.

PERIODO	m ³ Consumo	Acueducto	m ³ Vertidos	Alcantarillado	Aseo	Otros	TOTAL FACTURADO
202301 C	1,300,467	\$ 4,296,981,046	1,039,543	\$ 2,590,933,416	\$ 1,751,587,976	-\$ 185,480,995	\$ 8,454,021,443
202302 C	1,355,034	\$ 4,437,726,348	1,089,446	\$ 2,699,351,249	\$ 1,922,076,670	-\$ 313,782,054	\$ 8,745,372,213
202303 A	1,337,833	\$ 4,542,122,994	1,074,433	\$ 2,712,093,456	\$ 1,952,336,943	-\$ 143,312,244	\$ 9,063,241,149
TOTAL	3,993,334	\$ 13,276,830,388	3,203,422	\$ 8,002,378,121	\$ 5,626,001,589	-\$ 642,575,293	\$ 26,262,634,805

2.1.4.1. Servicio de Acueducto.

En el siguiente cuadro se muestra el acumulado de los metros cúbicos facturados por rango de consumo durante el primer semestre de 2023, teniendo en cuenta que los datos reportados para el periodo 2023 – 03 son iniciales, es decir con periodo abierto

RESUMEN CONSUMO FACTURADO POR RANGO

Periodo	Consumo Básico	Consumo Complementario	Consumo Suntuario	Total	Estado del Periodo
ene-feb 23	729,532	237,203	333,732	1,300,467	C
mar-abr 23	744,308	250,839	359,887	1,355,034	C
may-jun 23	747,558	237,993	352,282	1,337,833	A
TOTAL	2,221,398	726,035	1,045,901	3,993,334	
Promedio Bimestral	740,466	242,012	348,634	1,331,111	

2.1.4.2. Servicio de Alcantarillado.

En el siguiente cuadro se muestra el acumulado de los metros cúbicos facturados por rango de vertimientos durante el primer semestre de 2023, teniendo en cuenta que los datos reportados para el periodo 2023 – 03, son iniciales es decir con periodo abierto.

RESUMEN VERTIMIENTO FACTURADO POR RANGO

Periodo	Consumo Básico	Consumo Complementario	Consumo Suntuario	Total	Estado del Periodo
ene-feb 23	649,736	192,344	197,463	1,039,543	C
mar-abr 23	664,121	202,613	222,712	1,089,446	C
may-jun 23	747,558	237,993	352,282	1,337,833	A
TOTAL	2,061,415	632,950	772,457	3,466,822	
Promedio Bimestral	687,138	210,983	257,486	1,155,607	

2.1.5. Consumo Promedio Bimestral Facturado por Suscriptor.

Para el primer semestre de 2023 el consumo promedio facturado por suscriptor residencial es de **23.42 m³** y para el uso no residencial es de **66.99 m³** para este semestre, el promedio facturado por suscriptor total es de **27.8 m³**.

2.1.6. Valores Facturas por Servicio.

Los valores facturados durante el año 2023 de los servicios de acueducto, alcantarillado y aseo de acuerdo con la aplicación de las tarifas según uso y estrato de cada bimestre, aclarando que para el periodo 2023-03 se tomaron los valores liquidados iniciales, es decir periodo abierto los cuales se muestran a continuación

VALORES FACTURADOS

SERVICIO	202301 C	202302 C	202303 A	ACUMULADO
Acueducto	\$ 4,297	\$ 4,438	\$ 4,542	\$ 13,277
Alcantarillado	\$ 2,591	\$ 2,699	\$ 2,712	\$ 8,002
Aseo	\$ 1,752	\$ 1,922	\$ 1,952	\$ 5,626
TOTAL	\$ 8,640	\$ 9,059	\$ 9,207	\$ 26,905

2.2. PROCESO MACRO Y MICROMEDICIÓN

2.2.1. Marco Normativo

- ✚ **Indicadores según Resolución 315 de 2005** “por medio de la cual se establecen las metodologías para clasificar las personas de acueducto, alcantarillado y aseo de acuerdo con un nivel de riesgo”
- ✚ **Resolución CRA 151 de 2001.** *Regulación integral de los servicios públicos de Acueducto, Alcantarillado y Aseo.*
- ✚ Resolución 457 de 2008 “Por la cual se modifican los Artículos 2.1.1.4 y 2.2.1.4 de la Resolución CRA No. 151 de 2001, los Artículos 10 y 13 de la Resolución CRA N° 413 de 2006 y el numeral 29 de la Cláusula 11 del Artículo 1° de la Resolución CRA 375 de 2006”
- ✚ Resolución 0330 de 2017 – “Por la cual se adopta el Reglamento Técnico para el Sector de Agua Potable y Saneamiento Básico – RAS y se derogan las resoluciones 1096 de 2000, 0424 de 2001, 0668 de 2003, 1459 de 2005, 1447 de 2005 y 2320 de 2009”.
- ✚ NORMA TECNICA COLOMBIANA NTC 1063 medición del flujo de agua en conductos cerrados a sección llena. Medidores para agua potable fría y agua caliente
- ✚ NORMA TECNICA COLOMBIANA NTC ISO 4064 medidores de agua potable fría y agua caliente
- ✚ Ley 142 de 1994 “Por la cual se establece el régimen de los servicios públicos domiciliarios y se dictan otras disposiciones”.

2.2.2. Indicadores de Micromedición

2.2.2.1. Índice de Micro Medición Real del Prestador.

Para determinar el indicador se tiene la siguiente formula:

$$IMR_i = \frac{\text{Numero total de Micromedidores Funcionando}}{\text{Numero Total de Micromedidores Instalados}} \times 100\%$$

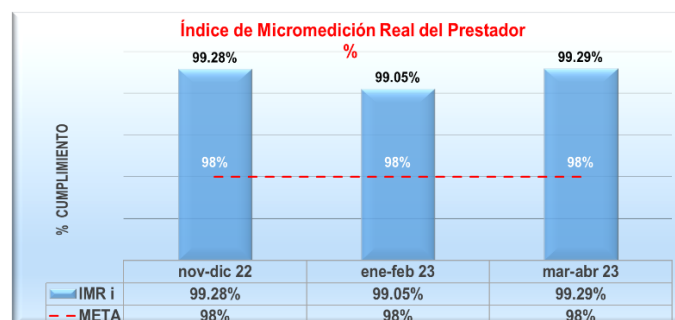

El índice de micro medición real para el periodo 2023-02 cerrado es de **99.29%**, el cual cumple con la meta planteada, según la normativa. En el indicador tiene en cuenta el número total de medidores funcionando respecto a la totalidad de medidores del sistema de acueducto de Chía. Se observa que, en las tres últimas vigencias, también se ha cumplido la meta.

Aclaración: Se presentan los indicadores de micro medición hasta el periodo 2023-02, de acuerdo con la información reportada en el SUI, No se puede reportar el periodo actual debido que no se cuenta con el cierre de la información periodo 2023-03.

MEDICIÓN	Numero Total de Micromedidores Funcionando	Numero Total de Micromedidores Instalados	IMR i	META
2020	43,283	43,586	99.30%	98%
2021	45,715	46,082	99.20%	98%
2022	46,932	47,271	99.28%	98%
2023-02 C	47,404	47,864	99.04%	98%

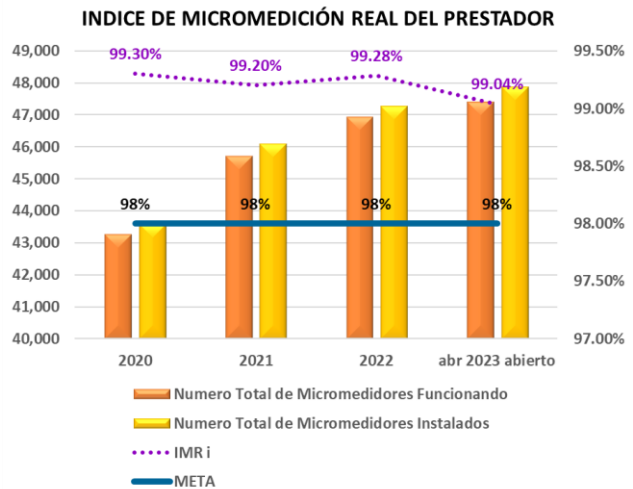

2.2.2.2. Índice de Micro Medición Nominal del Prestador.

Para determinar el indicador se tiene la siguiente formula:

$$IMN i = \frac{\text{Numero total de Micromedidores Instalados}}{\text{Numero Total de Suscriptores}} \times 100\%$$

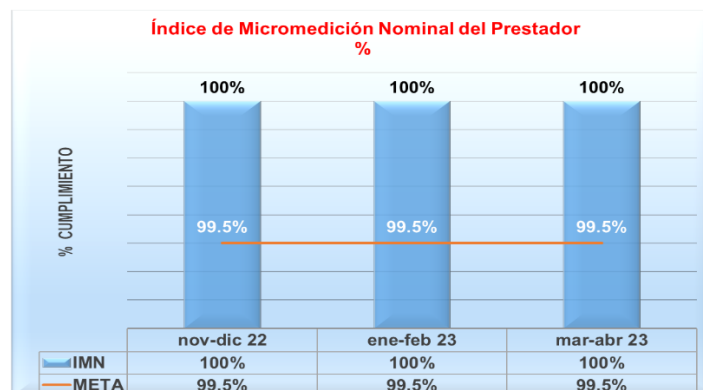

El índice de micro medición nominal para el periodo **2023-02** cerrado es de **100%**, el cual cumple con la meta planteada, según la normativa. El indicador tiene en cuenta el número total de micromedidores instalados respecto al número total de suscriptores del servicio de acueducto.

MEDICIÓN	Numero Total de Micromedidores Instalados	Numero Total de Suscriptores	IMN	META
2020	43,586	43,588	99.995%	99.5%
2021	46,082	46,082	100%	99.5%
2022	47,271	47,271	100%	99.5%
2023-02 C	47,864	47,864	100%	99.5%

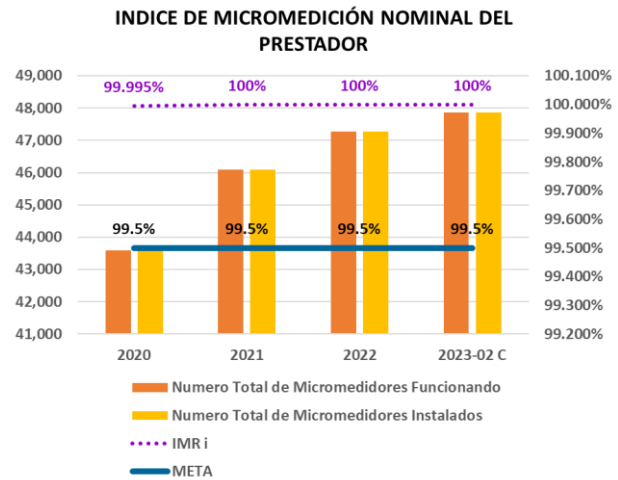

Aclaración: Se presentan los indicadores de micro medición del periodo **2023-02**, de acuerdo con la información reportada en el SUI, No se puede reportar el periodo actual debido que no se cuenta con el cierre de la información periodo **2023-03**.

2.2.2.3. Índice de Pérdidas por Usuario Facturado

Año Tarifario	Año Tarifario	Facturación EAAB (m3)	Facturación a Usuarios (m ³ cierre)	Suscriptores Promedio	META IPUF	ISUF	ICUF	Resultado IPUF
Año 1 (2016)	jul-2019 a jun-2020	9,606,331	6,359,699	36,522	8.6	20.92	14.51	7.41
Año 2 (2017)	jul-2017 a jun-2018	9,610,002	6,564,074	37,887	8.3	20.14	14.44	6.70
Año 3 (2018)	jul-2018 a jun-2019	10,670,783	6,813,610	40,077	8.0	22.19	14.17	8.02
Año 4 (2019)	jul-2019 a jun-2020	11,240,315	7,034,883	41,859	7.7	22.38	14.01	8.37
Año 5 (2020)	jul-2020 a jun-2021	11,601,897	7,151,914	43,815	7.4	22.07	13.6	8.46
Año 6 (2021)	jul-2021 a jun-2022	11,949,697	7,558,084	46,189	7.3	21.56	13.64	7.92

2.2.2.4. Índice de Agua NO Contabilizada

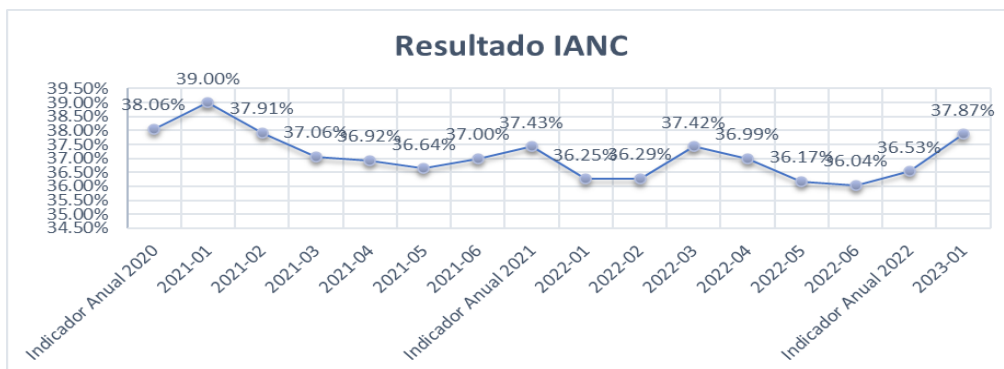

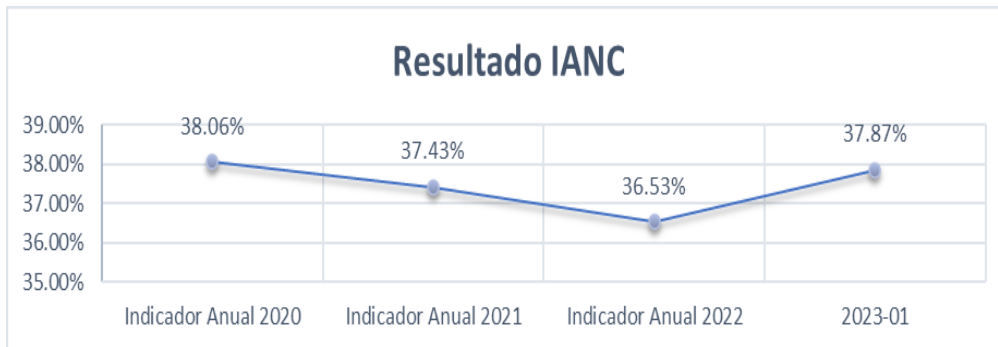

De acuerdo con las actividades desarrolladas por la empresa tanto operativa como comercial se evidencia que el índice de agua no contabilizada presenta disminución para el año 2022.

NOTA: Se aclara que el IANC queda hasta el periodo 2023-01, teniendo en cuenta que para el periodo 2023-02 comprendido entre el 05/01/2023 hasta el 18/04/2023, no se puede calcular con exactitud debido a que NO se tiene el dato de la lectura del Macromedidor de la Caro para la fecha del 18/04/2023 por un daño que se presentó y la Empresa de Acueducto de Bogotá (EAAB ESP) deja la siguiente observación al respecto: *“Para el 17 de abril desde las 16:00 horas hasta el 19 de abril a las 02:00 se presentó cierre por el municipio de Chía. Entre los días del 14 al 18, 22 al 28 y 30 de abril se realiza promedio de datos de acuerdo con el protocolo de macro medición debido a daño en el sistema de alimentación de energía del equipo”.*

2.2.3. Programas y Actividades para la Reducción de Pérdidas

2.2.3.1. Reposición y Cambio de Medidores.

Para la vigencia 2023, periodo 1, 2 y 3, **se realizaron en total 880 cambios de medidores** por encontrarse **NO CONFORMES**, reposición por tecnología o por encontrarse paralizados.

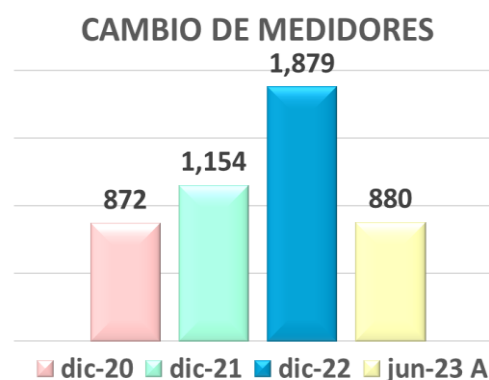
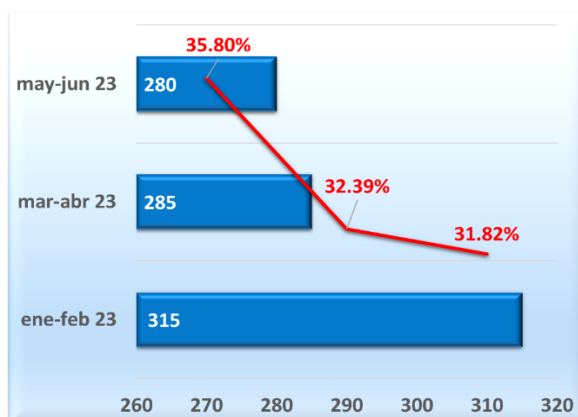

2.2.3.2. Análisis de Medidores Paralizados.

Programa de micro medición paralizados. El programa consiste en realizar el análisis de la información de los medidores que se encuentran paralizados, entregar comunicados y realizar la gestión pertinente para que el usuario autorice a realizar el cambio de medidor.

PERIODO	USUARIOS MEDIDOR PARALIZADO	CAMBIOS DE MEDIDOR
202301	65	10
202302	9	-
202303	100	23
TOTAL	174	33

Para la vigencia 2023 se proyectaron comunicados y analizaron 174 usuarios, de los cuales a la fecha se han realizado 33 cambios de medidores

Para las vigencias del 2020 al 2023 (corte a junio 2023, abierto) se proyectaron comunicados y analizaron un total de 3.120 usuarios, de los cuales a la fecha se han realizado 1.591 cambios de medidores.

PERIODO	USUARIOS MEDIDOR PARALIZADO	CAMBIOS DE MEDIDOR
dic-20	1,031	499
dic-21	1,054	628
dic-22	861	441
jun-23 A	174	23
TOTAL	3,120	1,591

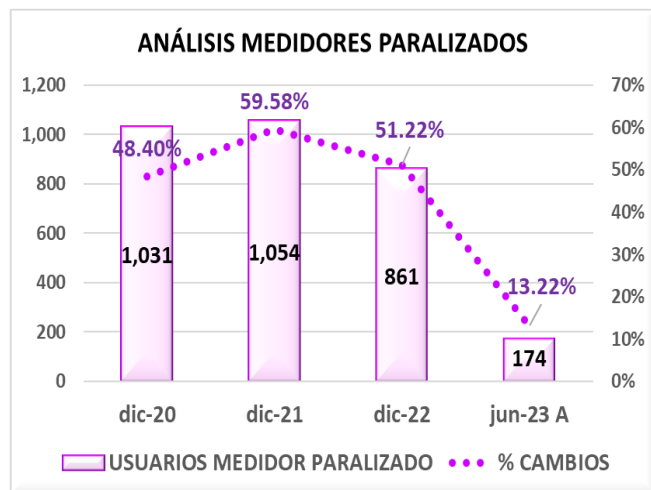

2.2.3.3. Análisis de Medidores para Cambio de Tecnología.

De acuerdo con el artículo 144 de la ley 142 y teniendo en cuenta el cambio tecnológico establecido en la resolución 0330 de 2017 y la resolución la resolución 0799 del 09 de diciembre de 2021 la empresa solicita hacer reposición de los medidores son clase A, B, C y no son pre-equipados para lectura remota EMSERCHIA ESP, de acuerdo con los reportes de operarios y demás áreas se verifican los casos reportados y se emite comunicado.

PERIODO	USUARIOS MEDIDOR PARALIZADO	CAMBIOS DE MEDIDOR
202301	324	147
202302	128	1
202303	68	6
TOTAL	520	154

Para los tres (3) primeros periodos de vigencia 2023 se proyectaron comunicados y analizaron 520 usuarios, de los cuales a la fecha se han realizado 154 cambios, Efectividad del 30%

Para las vigencias 2020 - 2023 (corte a junio 2023) se proyectaron comunicados y analizaron 2.231 usuarios, de los cuales a la fecha se han realizado 995 cambios.

PERIODO	USUARIOS CAMBIO TECNOLOGÍA	CAMBIOS DE MEDIDOR
dic-20	16	2
dic-21	91	23
dic-22	1,589	812
jun-23 A	535	158
TOTAL	2,231	995

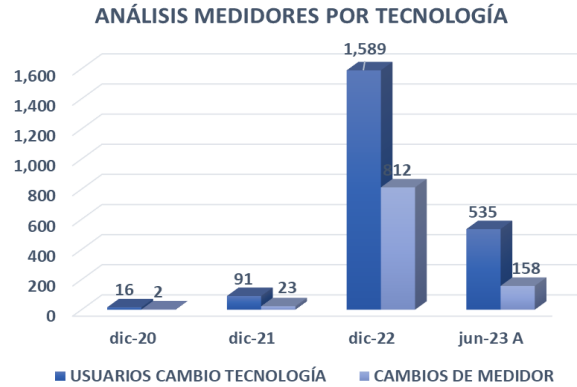

2.2.3.4. Revisión de Medidores en Laboratorio.

Programa de revisión de medidores en laboratorio, a fin de verificar las condiciones metrológicas del medidor; el procedimiento consiste en desinstalar el medidor a verificar, y enviar a laboratorio el cual está acreditado por la ONAC, el desarrollo del programa permite verificar si el medidor registra de manera adecuada y se encuentra en buen estado.

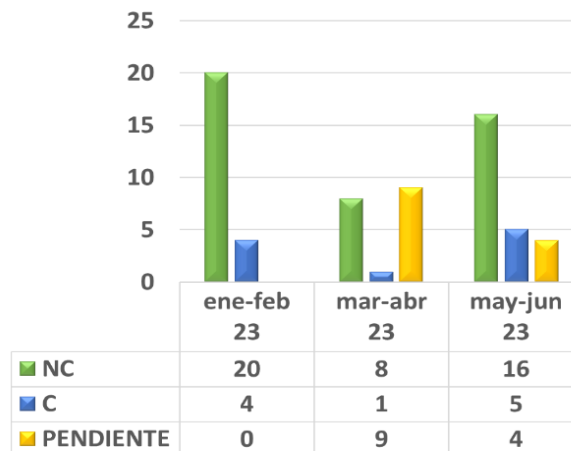

En los meses transcurridos se **revisaron 67 medidores** en laboratorio, de los cuales el **66% arrojaron resultado No Conforme (NC)**, el 15% resultado Conforme (C) y el 19% restante se encuentra pendiente de resultado.

En la vigencia 2020 al 2023 (corte a junio 2023 abierto), se han revisado **299 medidores** en laboratorio, de los cuales el **67% arrojaron resultado No Conforme (NC)**, el **29% resultado Conforme (C)** y el **4% restante se encuentra pendiente** de resultado.

VIGENCIA	NO CONFORMES (NC)	%	CONFORMES (C)	%	PENDIENTES	%
dic-20	47	69%	21	31%	0	0%
dic-21	61	69%	27	31%	0	0%
dic-22	48	63%	28	37%	0	0%
jun-23 A	44	66%	10	15%	13	19%
TOTAL	200	67%	86	29%	13	4%

2.2.3.5. Calibraciones en Sitio.

Para macro medidores de diámetros de 1 ½” en adelante la calibración debe realizarse en sitio con un laboratorio acreditado por la ONAC

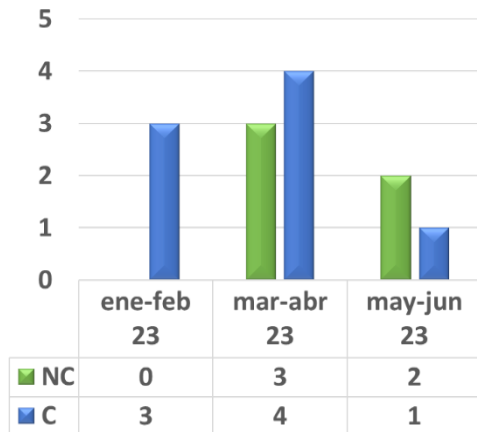

Durante el primer semestre de 2023 se revisaron 13 macro medidores en sitio de los cuales el 62% arrojó resultado **Conforme** y el 38% resultado **No Conforme**.

En lo transcurrido de las vigencias 2020- 2023 (corte a junio 2023 abierto) se revisaron 71 **macromedidores** en sitio de los cuales el 39% arrojó resultado **Conforme** y el 61% arrojó resultado **No conforme**.

Calibración en Sitio	NO CONFORMES (NC)	%	CONFORMES (C)	%	PENDIENTES	%
dic-20	6	67%	3	33%	0	0%
dic-21	12	57%	9	43%	0	0%
dic-22	17	61%	11	39%	0	0%
jun-23 A	8	62%	5	38%	0	0%
TOTAL	43	61%	28	39%	0	0%

2.2.3.6. Gestión de Macromedidores.

Durante el primer semestre de 2023 se adelantó el proceso de investigación de 71 **casos de desviación significativa** de los consumos en medidores totalizadores de conjuntos y propiedades horizontales.

PERIODO	CASOS	CONSUMO REAL	CONSUMO DE CIERRE	% Variación
ene-feb 23	26	11,313	9,137	81%
mar-abr 23	21	10,519	9,467	90%
may-jun 23	24	17,659	15,745	89%
TOTAL	71	39,491	34,349	87%

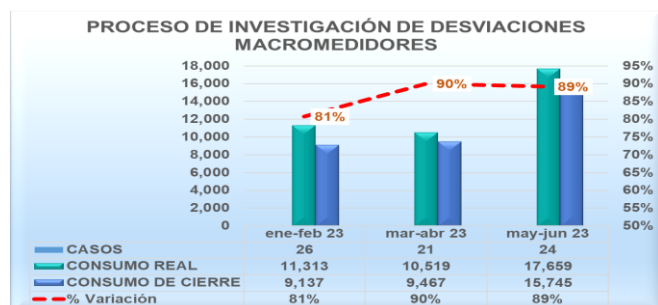

Una vez ejecutadas las visitas, se realizó el cierre de los casos los cuales **se aseguró la facturación de 34.349 m³**. Es decir, aproximadamente el **87%** del consumo registrado por los macro medidores de unidades residenciales.

Para lo transcurrido de las vigencias 2020 al 2023 (corte a junio 2023 abierto) se adelantó el proceso de investigación de **510 casos de desviación significativa** de los consumos en medidores totalizadores de conjuntos y propiedades horizontales

Una vez ejecutadas las visitas, se realizó el cierre de los casos los cuales se aseguró la facturación de **230.662 m³**, es decir, aproximadamente el **84% del consumo registrado** por los macromedidores de unidades residenciales

PERIODO	CASOS	CONSUMO REAL	CONSUMO DE CIERRE	% Variación
dic-20	119	46,429	27,404	59%
dic-21	174	60,474	49,440	82%
dic-22	146	129,529	119,469	92%
jun-23 A	71	39,491	34,349	87%
TOTAL	510	275,923	230,662	84%

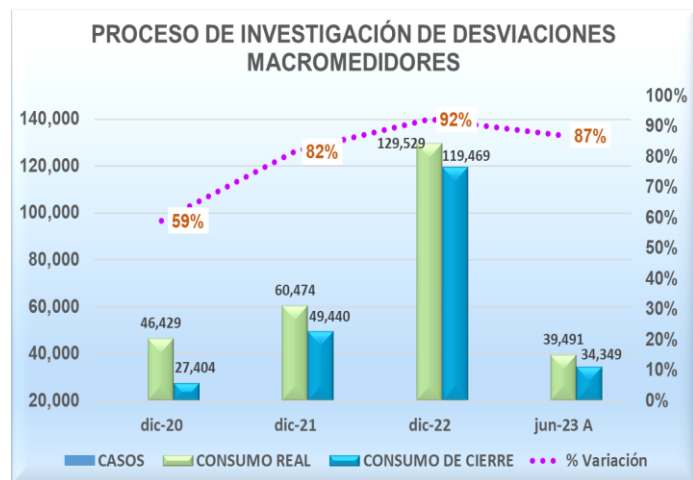

2.2.3.7. Cotización Macromedidores.

Durante el primer semestre de 2023 **se proyectaron 25 cotizaciones** de macromedidores solicitando el cambio del macromedidor por encontrarse paralizado o que el resultado de la calibración en sitio arrojó No conforme. En el periodo 202303 No se proyectaron cotizaciones de macromedidores teniendo en cuenta que el área financiera no ha definido los precios de los medidores para responder a las solicitudes.

PERIODO	CASOS
ene-feb 23	9
mar-abr 23	16
may-jun 23	0
TOTAL	25



INFORME DE GESTIÓN

Versión: 1

Fecha: junio 29 de 2018

Código: DES Pt01

2.2.3.8. Respuesta de PQR's de Macro Medidores.

Con el objetivo de asegurar los consumos de los macro medidores de conjuntos residenciales y propiedades horizontales por parte del proceso de macro y micro medición se da respuesta de las PQR's; para el primer semestre de la **vigencia 2023 se proyectaron 14 respuestas de PQRS**

2.3. GESTION DE RECAUDO Y CARTERA

El **recaudo total del primer semestre del 2023 es \$25.004'212.323**, en estos valores no están incluidos saldos créditos recaudados.

La **eficiencia de recaudo de con corte a junio del 2023 es del 87.44%**, aumento con respecto al promedio del indicador del periodo anterior, sin saldos créditos.

La gestión de cobro persuasivo que incluye comunicados a los usuarios, suspensiones, reinstalaciones, acuerdos de pago, seguimiento a suspensiones es realizada por el área comercial; y las actividades de cobro coactivo son lideradas por el área jurídica.

2.3.1. Gestión de Recaudo.

El comportamiento del recaudo está sujeto a las fechas de vencimiento de las facturas; aunque en el municipio se ha consolidado una excelente cultura de pago, el mayor porcentaje de los pagos los realizan los usuarios en la fecha de vencimiento de la factura.

Emserchia E.S.P. tiene habilitados más de 120 puntos autorizados para el pago de las facturas de los servicios públicos domiciliarios prestados, adicionalmente cuenta con datafono en los tres centros de atención al usuario y la opción de pago electrónico a través del botón PSE desde la página www.emserchia.gov.co. Las entidades bancarias con quienes Emserchia tiene convenios de recaudo ofrecen alternativas de pago a través de cajeros automáticos, corresponsales bancarios, medios electrónicos y atención en oficina.

Desde el momento que salió a producción el Web service (diciembre 2022) se han indicado los conflictos que dicho proceso ha generado, pues presento diferencias de informes, inconsistencia en el sistema, inconsistencia en los planos reportados, dificultad para conciliar, entre otros; generando demoras en todos los proceso, entre ellos el de suspensiones, ingreso de recaudo al sistema y facturación, lo cual no permitió ni permitirá un óptimo recaudo, adicionalmente a la fecha no se logra contar con el personal completo (operarios) pues actualmente tenemos asignados tres (3) operarios, pero solo contamos con dos (2), ya que uno de ellos no logro acoplarse y trabajar de una manera efectiva y en pro del mejoramiento de la empresa pese a las recomendaciones, sugerencias y retroalimentaciones que se le realizaron.

Es importante tener en cuenta que a la fecha se cuenta con 48.771 suscriptores de acueducto y que los dos operarios no solo realizan suspensiones de cartera presente, sino que también deben ejecutar gestión en la cartera vencida, visitas de verificación, visitas para procesos de depuración de cartera, reinstalaciones y demás acordes con las actividades diarias, lo cual deja en evidencia la gran falencia que se presenta al no contar con el personal necesario para ejecutar todos los procesos y procedimientos necesarios para dar resultados positivos del área.

Así mismo, es importante dejar como precedente la situación que se vivió en el área de recaudo y cartera y que no es la primera vez que sucede, pues para el periodo mayo-junio de 2023 no se logró contar con todo el personal de oficina, debido a temas de salud de una funcionaria quien, con tiempo, informó que debía ausentarse a causa de una cirugía; pese a las diferentes solicitudes que se realizaron con antelación por parte de nosotros los técnicos, para que por favor dejaran una persona diferente a los del área a cargo del puesto de trabajo, la respuesta fue negativa, asignando a otra funcionaria quien por cuestiones de salud también se encontraba en incapacidad, teniendo que asumir nosotros las actividades y responsabilidades del cargo sin pleno conocimiento de procesos, procedimientos, capacitación, guía por parte de los jefes, usuario y contraseña del computador y plataformas necesarias para el desarrollo de las tareas diarias y entrega debida del puesto con el fin de prestar una ayuda (sin contemplar la sobre carga laboral pese a que notifique mi estado de embarazo a tiempo de acuerdo como lo indica la Ley), dejando de lado las actividades propias del cargo, en vista de las diferentes solicitudes por terminar prontamente el cierre mes.

Estos temas que generaron retraso en todos los procesos disminuyendo las actividades de suspensiones, el recaudo, entre otras; por lo cual se sugiere tener en cuenta las necesidades por falta de personal en las diferentes áreas, tener mayor control y organización al momento de suplir cargo y/o hacer movimientos, así como la debida capacitación y retroalimentación tanto para jefes y subordinados, para que de esta manera se evite la sobrecarga laboral, enfermedades por estrés y no se obstaculice el buen desarrollo de los procesos.

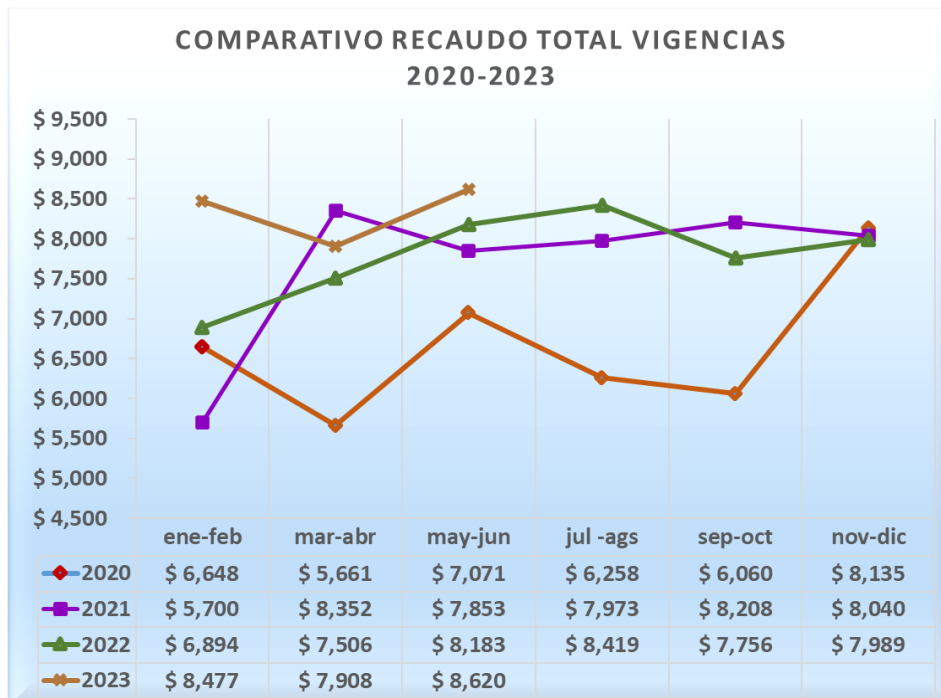

Este recaudo total por periodo NO incluye valores por concepto de saldo crédito.

2.3.1.1. Recaudo Saldo Crédito.

El ingreso por concepto de saldo crédito se aprecia en la siguiente gráfica:

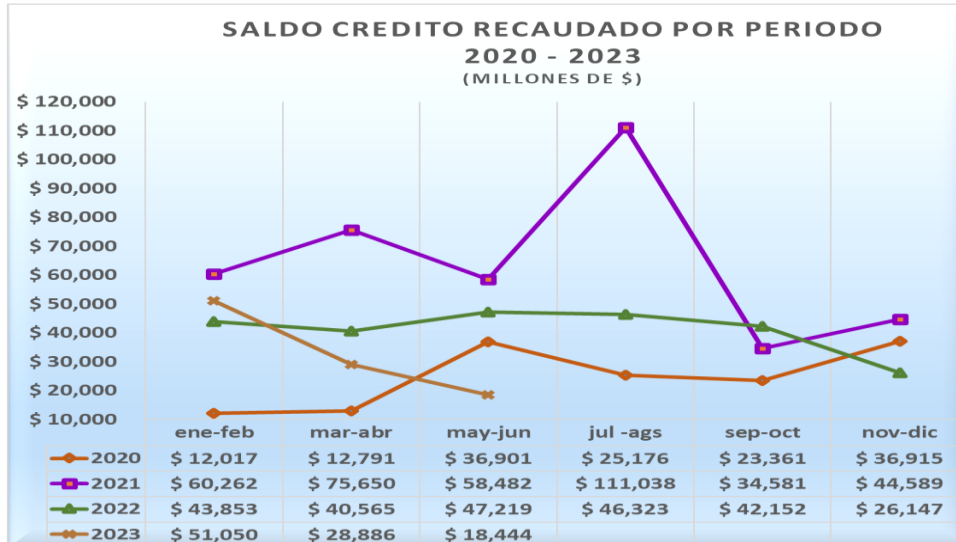

2.3.1.2. Recaudo por Servicio.

A continuación, se muestra el comportamiento del recaudo por servicio de los últimos periodos sin saldos créditos; el recaudo por prestación del servicio de acueducto genera el mayor porcentaje de ingresos, seguido por alcantarillado y por último aseo, como se resume la siguiente gráfica:

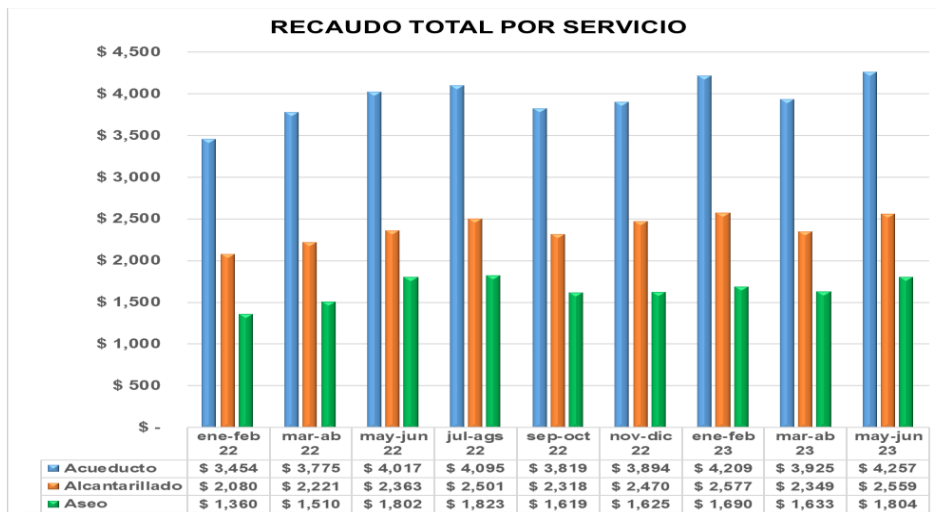

2.3.1.3. Eficiencia de Recaudo.

La eficiencia de recaudo de mayo-junio de 2023 se encuentra en el **87.44 %**, aumentó en comparación con el periodo anterior. No se incluyen saldos créditos que han ingresado, ni recaudo

por concepto de cartera. En la siguiente tabla se puede apreciar el comportamiento histórico de este indicador, desde la vigencia 2020.



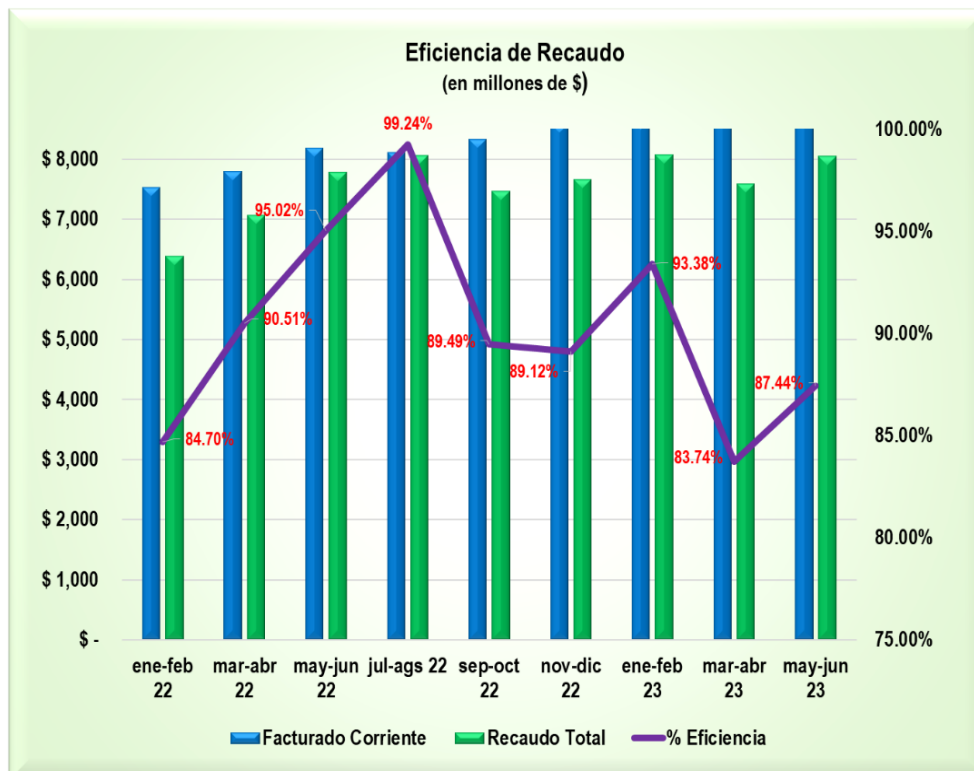



Periodo	Facturado Corriente	Recaudo Total	% Eficiencia
ene-feb 20	\$ 6,907	\$ 6,406	92.74%
mar-abr 20	\$ 7,230	\$ 5,452	75.41%
may-jun 20	\$ 6,689	\$ 6,470	96.73%
jul-ags 20	\$ 6,366	\$ 5,765	90.56%
sep-oct 20	\$ 6,794	\$ 5,408	79.60%
nov-dic 20	\$ 7,053	\$ 7,487	106.15%
ene-feb 21	\$ 7,229	\$ 5,237	72.45%
mar-abr 21	\$ 7,975	\$ 7,733	96.97%
may-jun 21	\$ 7,682	\$ 7,312	95.17%
jul-ags 21	\$ 7,747	\$ 7,324	94.54%
sep-oct 21	\$ 8,099	\$ 7,674	94.75%
nov-dic 21	\$ 7,722	\$ 7,360	95.31%
ene-feb 22	\$ 7,530	\$ 6,378	84.70%
mar-abr 22	\$ 7,798	\$ 7,058	90.51%
may-jun 22	\$ 8,186	\$ 7,779	95.02%
jul-ags 22	\$ 8,114	\$ 8,053	99.24%
sep-oct 22	\$ 8,342	\$ 7,465	89.49%
nov-dic 22	\$ 8,591	\$ 7,656	89.12%
ene-feb 23	\$ 8,640	\$ 8,068	93.38%
mar-abr 23	\$ 9,059	\$ 7,586	83.74%
may-jun 23	\$ 9,207	\$ 8,050	87.44%



El indicador se ha calculado como la relación entre el recaudo presente y la facturación corriente.

2.3.2. Gestión de Cartera.

La gestión de cartera se encuentra documentada en procedimientos con el fin de dar cumplimiento a los aspectos regulatorios y consisten en:

-  Gestión de suspensiones y reinstalaciones
-  Envío de comunicados de cobro de cartera vencida
-  Gestión de acuerdos de pagos
-  Gestión macromedidores con deuda
-  Seguimiento acuerdos de pago
-  Seguimiento usuarios que se reinstalan sin autorización

Periodo	Cartera Vencida	Recaudo de Cartera en el Periodo	% Eficiencia
ene-feb 20	\$ 1,184	\$ 242	20.44%
mar-abr 20	\$ 1,313	\$ 209	15.88%
may-jun 20	\$ 1,557	\$ 601	38.59%
jul-ags 20	\$ 1,960	\$ 493	25.13%
sep-oct 20	\$ 1,937	\$ 652	33.66%
nov-dic 20	\$ 1,960	\$ 649	33.10%
ene-feb 21	\$ 2,143	\$ 462	21.57%
mar-abr 21	\$ 2,062	\$ 618	29.99%
may-jun 21	\$ 2,226	\$ 541	24.33%
jul-ags 21	\$ 2,140	\$ 649	30.34%
sep-oct 21	\$ 2,106	\$ 534	25.37%
nov-dic 21	\$ 1,861	\$ 680	36.54%
ene-feb 22	\$ 1,664	\$ 516	31.03%
mar-abr 22	\$ 1,656	\$ 448	27.04%
may-jun 22	\$ 1,551	\$ 404	26.08%
jul-ags 22	\$ 1,463	\$ 366	24.99%
sep-oct 22	\$ 1,455	\$ 291	19.98%
nov-dic 22	\$ 1,447	\$ 333	23.04%
ene-feb 23	\$ 1,474	\$ 409	27.77%
mar-abr 23	\$ 1,614	\$ 322	19.94%
may-jun 23	\$ 1,608	\$ 569	35.41%

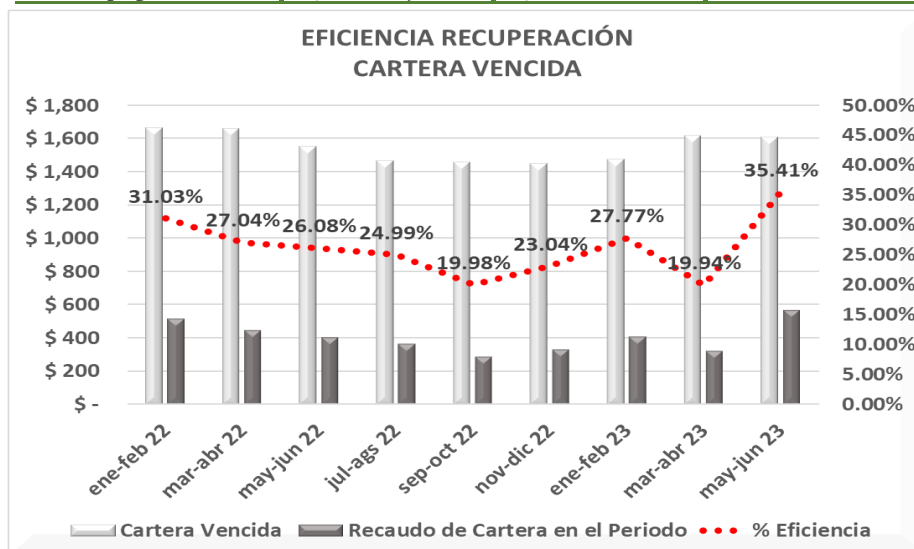

2.3.2.1. Suspensiones y Reinstalaciones.

Para primer semestre de 2023 se ejecutaron 914 suspensiones y se realizaron 123 reinstalaciones

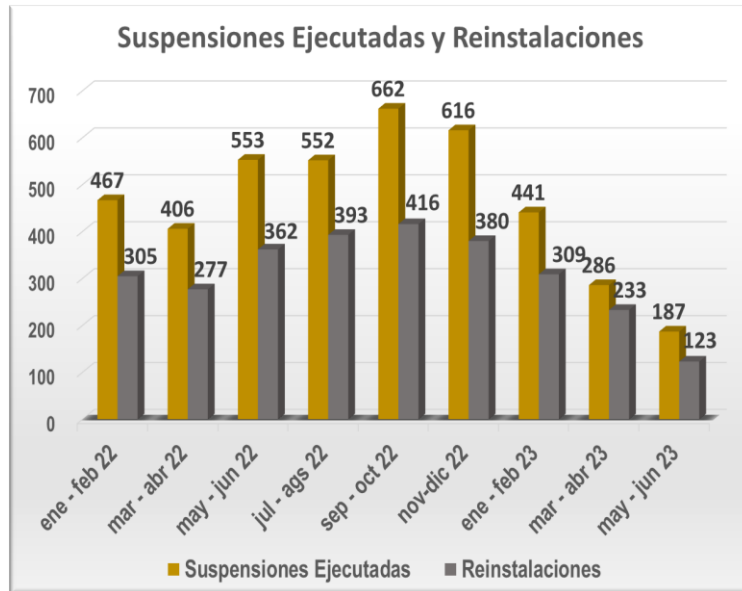

2.3.2.2. Efectividad Suspensiones y Reinstalaciones.

Durante el periodo se disminuyó la actividad de suspensiones a causa de los problemas generados con el software comercial SYSMAN y los bancos a causa de la salida a producción a web service; pues genero demoras en las conciliaciones e informes, retrasando todos los procesos, entre esos la facturación; sin embargo, se mantiene la efectividad en la cantidad de suspensiones que se genera.

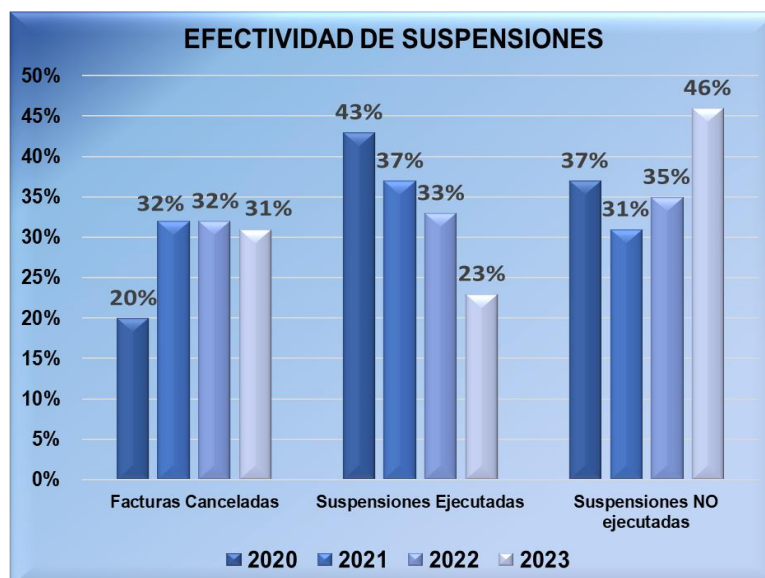

2.3.2.3. Suscriptores en Mora.

La cantidad de suscriptores en mora representan el **1.96%** del total de suscriptores del servicio de acueducto; esta relación se realiza solo para reflejar la mínima cantidad de usuarios en mora

La cantidad de suscriptores con más de dos periodos en mora por año es:

AÑO	TOTAL SUSCRIPTORES	TOTAL SUSCRIPTORES CON MAS DE 2 PERIODOS EN MORA
2019	41,228	887
2020	43,588	1,525
2021	46,082	956
2022	47,271	705
2023	48,771	954



2.3.3. Indicadores de Recaudo y Cartera

2.3.3.1. Nivel de Cartera Vencida.

En el periodo mayo-junio de 2023 el nivel de cartera disminuyó con respecto al periodo anterior, sin embargo, no se ha logrado realizar una buena gestión debido a los diferentes problemas presentados en los cierres de mes los cuales retrasaron los procesos entre ellos el de gestión de suspensiones y seguimientos, adicional a esto no se cuenta con la cantidad de operarios suficientes para ejercer una buena labor.

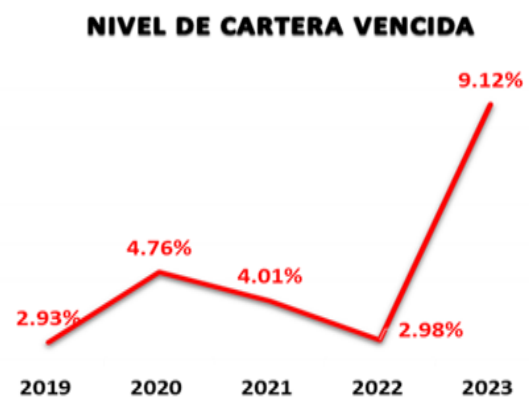
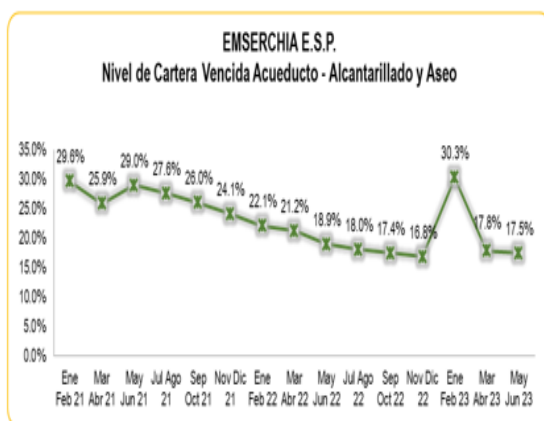

2.3.3.2. Nivel de Cartera NO Vencida.

La cartera no vencida de mayo-junio de 2023 corresponde a lo que aún se encuentra en circulación y tiempo para pago por lo cual se refleja alta.

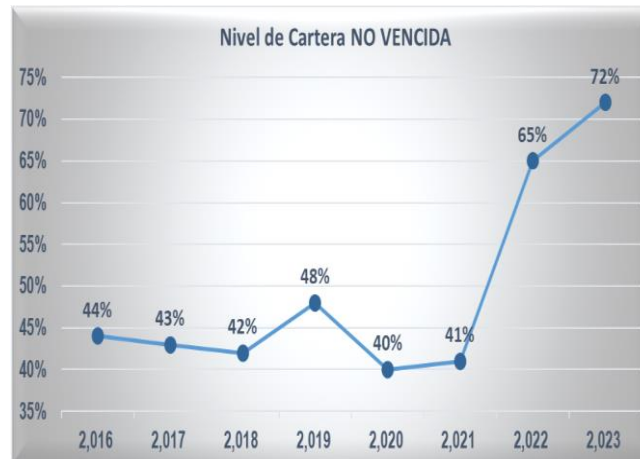

2.3.3.3. Edad de la Cartera.

En cuanto a la edad de la cartera vencida, se puede observar su comportamiento en las últimas vigencias y con corte a junio de 2023, con periodo abierto.

Edades de la Cartera	TOTAL 2020	%	TOTAL 2021	%	TOTAL 2022	%	A JUN 2023	%
No vencida	\$ 1,291,462,814	40%	\$ 1,282,466,000	41%	\$ 2,742,398,034	65%	\$ 4,232,825,185	72%
Vencida 1 a 60 días	\$ 291,552,452	9%	\$ 193,610,641	6%	\$ 178,429,773	4%	\$ 348,538,130	6%
Vencida 61 a 120 días	\$ 389,324,354	12%	\$ 177,801,064	6%	\$ 92,145,596	2%	\$ 192,196,626	3%
Vencida 121 a 180 días	\$ 202,115,410	6%	\$ 195,773,967	6%	\$ 188,632,167	5%	\$ 88,081,106	2%
Vencida Mayor a 181 días	\$ 1,076,727,627	33%	\$ 1,294,005,038	41%	\$ 987,601,566	24%	\$ 978,945,887	17%
Total Cartera Vencida	\$ 1,959,719,843	100%	\$ 1,861,190,710	100%	\$ 1,446,809,102	100%	\$ 1,607,761,749	100%

Para las edades de la cartera vencida el siguiente es el comportamiento por vigencia y con corte a junio de 2023, periodo abierto. Se puede observar una disminución en la cartera mayor a 181 días, pasando 68% a un 61%.

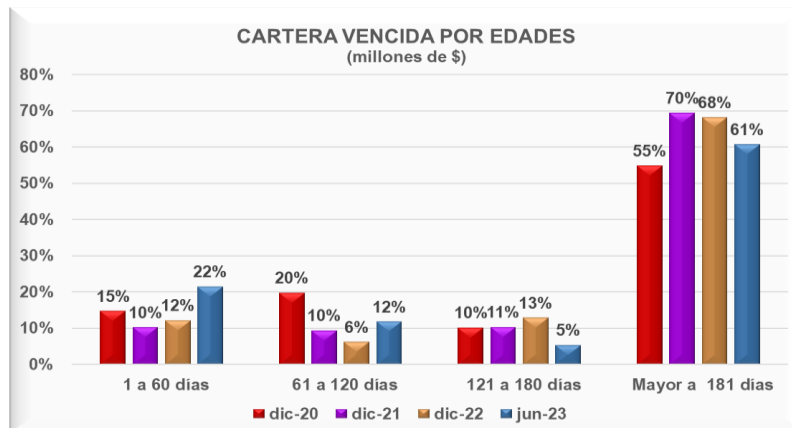

2.4. SERVICIO AL CLIENTE

La Empresa de Servicios Públicos de Chía, EMSEMERCHIA E.S.P., en cumplimiento de su objeto misional “Prestar los servicios públicos domiciliarios de acueducto, alcantarillado, aseo y complementarios, con calidad y eficiencia siendo sostenibles económicamente y generando un compromiso ambiental y social con la comunidad”. Y como prestador, realiza la gestión de servicio al cliente.

Basados en lo establecido en la Ley 142 de 1994, todas las personas prestadoras de servicios públicos domiciliarios constituirán una “Oficina de Peticiones, Quejas, Reclamos y Recursos”, la cual tiene la obligación de recibir, tramitar y responder las solicitudes que presenten los usuarios, suscriptores potenciales en relación con los servicios que presta esta empresa.

Corresponde al Informe unificado de Peticiones, Quejas, Reclamos y recursos recibidas y atendidas por la oficina de atención al usuario comprendido entre el 1° de enero y el 30 de junio de 2023, con el fin de determinar la oportunidad de las respuestas y el nivel de atención en los tiempos establecidos y trámites ofrecidos por la Entidad, con el objeto de detectar acciones para el mejoramiento continuo de la prestación del servicio a los usuarios por parte de la Entidad.

2.4.1. Gestión de PQR's.

Para el análisis de la gestión de PQR's, se tomó como base el informe generado por el aplicativo de servicios públicos SYSMAN, a partir del cual se obtuvieron los resultados que se presentan a continuación.

La cantidad de PQR's radicadas durante el primer semestre de 2023, corresponden al 44% de las radicadas durante toda la vigencia 2022, tal como se evidencia en la siguiente gráfica:



2.4.2. Tipo de Trámite.

Durante el presente semestre se radicaron en las oficinas de servicio al cliente **2.769 PQR's**, entre Peticiones, Quejas, Reclamos y Recursos.

TRAMITE	No solicitudes
Petición	1,634
Reclamo	1,097
Queja	12
Recurso de Reposición y Subsidiario de Apelación	16
Recurso de Reposición	10
Total general	2,769

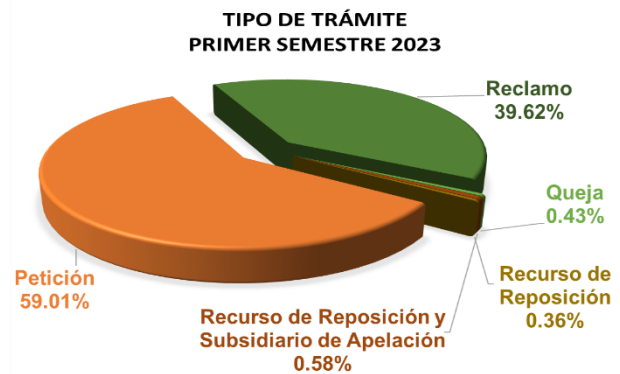

Resumen Tipo de Trámite por Bimestre. Durante este semestre se radicaron en las oficinas de servicio al cliente 2.769 PQR's y en la tabla siguiente se aprecia su distribución bimestral

2023	POR BIMESTRE	%	PETICIÓN		RECLAMO		R DE REPOSICIÓN		R REPOSICIÓN Y SUBSIDIARIO DE APELACIÓN		QUEJA	
ene - feb 23	897	32.39%	244	27.20%	132	14.72%	5	0.56%	3	0.33%	1	0.11%
mar - abr 23	778	28.10%	299	38.43%	206	26.48%	0	0.00%	2	0.26%	5	0.64%
may - jun 23	1,094	39.51%	274	25.05%	121	11.06%	0	0.00%	2	0.18%	1	0.09%
TOTAL	2,769		1,634	59.01%	1,097	39.62%	10	0.36%	16	0.58%	12	0.43%

2.4.2.1. Tipo de Causales de Radicación de PQR's.

Las principales causales de radicación en este semestre fueron:

PRINCIPALES CAUSALES PRIMER SEMESTRE 2023	TOTAL	%
Cambio de medidor	599	21.63%
Inconformidad con el consumo o producción facturado	507	18.31%
Cobros por promedio	339	12.24%
Descuento por predio desocupado	209	7.55%
Colchones	165	5.96%
Escombros	156	5.63%
Muebles	137	4.95%
Capacitación o Información	112	4.04%
Poda	104	3.76%
Revisión de Fugas	72	2.60%
Cambio Registro	58	2.09%

2.4.2.2. PQR's por Servicio.

En el primer semestre de la actual vigencia, el **69.30 %** corresponde al servicio de **Acueducto**, el **1.05%** al servicio de Alcantarillado y el **29.65% a Aseo**, como se refleja a continuación

Servicio	ene - feb 23	mar - abr 23	may - jun 23	TOTAL	%
Acueducto	612	554	753	1,919	69.30%
Alcantarillado	10	7	12	29	1.05%
Aseo	275	217	329	821	29.65%
Total	897	778	1,094	2,769	100%

Servicio de Acueducto. Durante este semestre se radicaron 1.919 PQR's correspondientes al servicio de Acueducto, las cuales se distribuyen de la siguiente manera:

Tipo de PQR	TOTAL
Petición	1,039
Reclamo	848
Recurso de Reposición y Subsidiario de Apelación	13
Recurso de Reposición	9
Queja	10
TotalGeneral	1,919

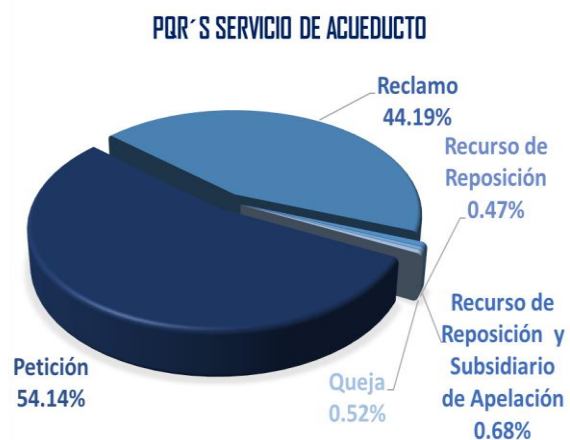

Servicio de Alcantarillado. Durante el semestre se radicaron **29** PQR's correspondientes al servicio de Alcantarillado, las cuales se dividen de la siguiente manera:

Tipo de PQR	TOTAL
Reclamo	15
Petición	14
Total	29



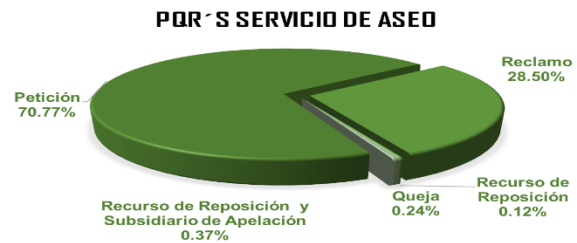

Servicio de Aseo. Durante el semestre se radicaron **821** PQR's correspondientes al servicio de Aseo.

Tipo de PQR	TOTAL
Petición	581
Reclamo	234
Recurso de Reposición	1
Recurso de Reposición y Subsidiario de Apelación	3
Queja	2
Total general	821



2.4.3. Evolución de las PQR's.

La evolución de las PQR's radicadas, está determinada de la siguiente manera:

-  Canal de Recepción
-  Tipo de Respuesta
-  Tiempo de Respuesta de estas

Tipo de Canal para la Recepción de las PQR's. El tipo de canal de recepción acumulado por el primer semestre corresponde a:

Canal de Recepción	ene-23	feb-23	mar-23	abr-23	may-23	jun-23	TOTAL SEMESTRE
Verbal	188	253	201	211	256	325	1,434
Teléfono	123	143	141	83	109	170	769
Correo	59	80	36	60	89	87	411
Escrita	15	36	20	26	23	35	155
TOTAL	385	512	398	380	477	617	2,769

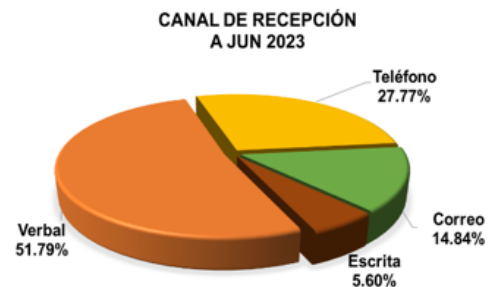

Tipo de Respuesta. El **67.40%** de las PQR's (radicadas por petición, Reclamación, Queja o Recursos) radicadas y resueltas durante el presente semestre se solucionaron a favor del usuario y el **32.60%** a favor de la Empresa.

Respuesta a Favor de:	ene-23	feb-23	mar-23	abr-23	may-23	jun-23	TOTAL SEMESTRE
La Empresa	49	84	34	63	82	58	370
El Usuario	92	129	90	113	140	201	765
TOTAL	141	213	124	176	222	259	1,135



NOTA 1: Es importante tener en cuenta que aún se encuentran en trámite **127 PQR's** radicadas en el tercer bimestre de 2023, por tal motivo, el tipo de respuesta puede variar

NOTA 2: Vale la pena aclarar que los datos anteriormente mencionados no incluyen las peticiones debido a que siempre serán a favor del usuario.

Tiempos de Respuesta PQR's. El tiempo promedio de respuesta de las PQR's radicadas fue de **8.3 días**. No obstante, es importante mencionar que a la fecha hay **204 PQR's en trámite**, razón por la cual este dato puede variar una vez se haya dado respuesta oportuna a las mismas.

Tiempo de Respuesta (Tipo de PQR)	ene-23	feb-23	mar-23	abr-23	may-23	jun-23	TOTAL
Petición	5.3	6.5	7.3	5.2	6.2	6.7	6.3
Queja	15.0	8.8		13.5			11.3
Reclamo	11.6	13.1	12.3	11.9	9.9	9.0	11.3
Recurso de Reposición	13.2	-		44.0	13.0		17.0
Recurso de Reposición y Subsidiario de Apelación	15.7	10.5	6.0	15.0	9.0	-	11.3
TOTAL	7.6	9.2	8.8	8.5	7.9	7.4	8.3

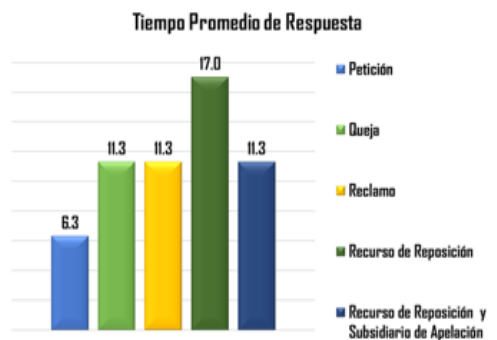

Así mismo, es importante aclarar que el tiempo promedio de respuesta de las reclamaciones fue de 11 días, siendo mayor que el de las peticiones que fueron 6 días, pero aun así se cumplió la meta de (15 días) establecida para dar respuesta a las solicitudes realizadas por los usuarios

Vale la pena mencionar, que de acuerdo con el artículo 158 de la Ley 142 de 1994, la empresa *"tiene la obligación de resolver las peticiones, quejas y recursos que presenten los suscriptores o usuarios en desarrollo de la ejecución del contrato de servicios públicos, dentro del término de 15 días hábiles, contados a partir de la fecha de su presentación"*.

2.4.4. Índice General de Reclamaciones

Acueducto. Del total de **48.771** suscriptores de Acueducto, para el primer semestre del año 2023 tuvo un índice de Reclamación del **0.59%**.

Acueducto	ene-23	feb-23	mar-23	abr-23	may-23	jun-23
Índice General de Reclamos		0.55%		0.476%		0.74%
Número de Reclamos Recibidos	100	160	97	131	160	200
Número de Suscriptores periodo		47,493		47,871		48,771

Alcantarillado. Del total de **44.118** suscriptores de Alcantarillado, para el primer semestre del año 2023 tuvo un índice de Reclamación del **0.01%**.

Alcantarillado	ene-23	feb-23	mar-23	abr-23	may-23	jun-23
Índice General de Reclamos		0.0047%		0.009%		0.0204%
Número de Reclamos Recibidos	1	1	3	1	7	2
Número de Suscriptores periodo		42,863		43,224		44,118

Aseo. Del total de **48.338** suscriptores de Aseo, tuvo un índice de Reclamación del **0.16%**.

Aseo	ene-23	feb-23	mar-23	abr-23	may-23	jun-23
Índice General de Reclamos		0.16%		0.12%		0.20%
Número de Reclamos Recibidos	31	45	21	38	49	50
Número de Suscriptores periodo		47,100		47,471		48,338

2.4.5. Encuestas NSU.

Los resultados de la evaluación de la atención en el CAU primer semestre 2023, arrojaron un promedio de 5.0 con (867 encuestas realizadas).

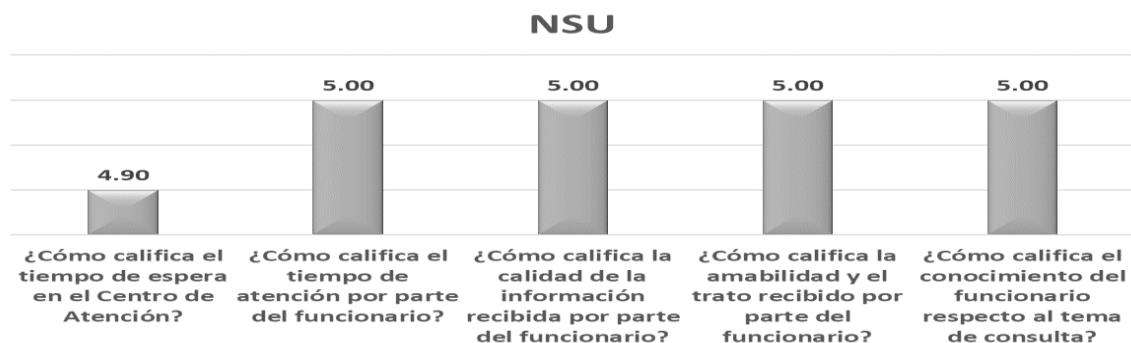

2.4.6. Recaudo por Datáfono.

El **61%** del recaudo por datafono, se dio en la sede Principal de EMSERCHÍA E.S.P, donde se efectuaron **1.419 pagos**, un **25%** en la sede del Curubito con **749 pagos** y un **14%** en la sede de Mercedes con **580 pagos**; para un total de **2.748 pagos** en los tres CAU.

MES	CAU Principal		CAU Curubito		CAU Calahorra		TOTAL	
	Recaudo	No Pagos	Recaudo	No Pagos	Recaudo	No Pagos	Recaudo Total	Total Pagos
ene-23	\$ 58,812,086	205	\$ 16,011,380	100	\$ 20,193,720	148	\$ 95,017,186	453
feb-23	\$ 63,678,217	337	\$ 40,856,630	230	\$ 9,803,970	78	\$ 114,338,817	645
mar-23	\$ 55,102,208	218	\$ 20,530,893	72	\$ 20,756,701	137	\$ 96,389,802	427
abr-23	\$ 44,132,342	171	\$ 26,845,710	133	\$ 4,722,140	32	\$ 75,700,192	336
may-23	\$ 72,318,813	234	\$ 14,689,210	54	\$ 22,128,392	163	\$ 109,136,415	451
jun-23	\$ 72,134,360	254	\$ 33,079,785	160	\$ 3,609,700	22	\$ 108,823,845	436
TOTAL	\$ 366,178,026	1,419	\$ 152,013,608	749	\$ 81,214,623	580	\$ 599,406,257	2,748

RECAUDO POR DATÁFONO

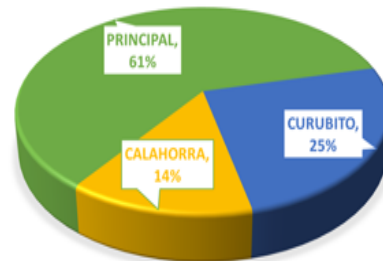

2.4.7. Nuevos Clientes, Negocios y Servicios.

Calidad de vida es el aseguramiento de la prestación de los servicios públicos domiciliarios AAA e inicia desde el primer contacto con EMSERCHÍA ESP. Nos preparamos para responder de forma integral a las necesidades asociadas a los servicios AAA para mejorar la calidad de vida de los habitantes del municipio de Chía.

2.4.8. Solicitudes de Servicios enero a junio de 2023.

Para dicho periodo se han gestionado **826** solicitudes de servicio, un promedio de **136** solicitudes mensuales, sin tener en cuenta las anuladas.

SOLICITUDES DE SERVICIO	2,021	2,022	2,023	TOTAL GENERAL	%
Anulada	20	8	8	36	0.7%
Aprobada	2,204	1,615	708	4,527	90.6%
Desiste	11	2	8	21	0.4%
NO aprobada	75	206	75	356	7.1%
Pendiente Aprobación en Area Operativa	0	0	27	27	0.5%
Se desiste por tiempos	23	5	0	28	0.6%
Total	2,333	1,836	826	4,995	100%
Promedio mensual sin Anuladas	193	152	136		

El 90.6 % de las solicitudes han sido aprobadas, el 0.5 % de las solicitudes están pendientes por aprobación del área operativa ya que encuentran en trámite de visita por parte del área técnico operativa identificando la prestación del servicio en el sector, el 7.1 % de las solicitudes no han sido aprobadas ya que existen solicitudes de servicio que se encuentran en procesos de tramite como lo son permisos de intervención vial y usuarios con documentación pendiente, es de aclarar que una vez estas solicitudes cumplan con la documentación solicitada se aprobarán, el 0.4% se desistieron por tiempo ya que el usuario no anexo documentación requerida para continuar con el proceso.

2.4.9. Tipo de Solicitud enero a junio de 2023.

Durante estos tres bimestres, En lo transcurrido del año 2023 entre los meses de enero a junio , el 1% de las solicitudes de servició fue realizada por usuarios del Resguardo Indígena, un 28% de las solicitudes son los predios que iniciaron el proceso de normalización o independización de servicios, es decir aquellos predios que por ejemplo nuestra base de datos reporta 1(una) sola acometida con los servicios activos de acueducto alcantarillado y aseo surtiendo en realidad 2 predios o más, el 69% de las solicitudes hace referencia a las matrículas nuevas, es decir los predios en proceso de edificación, proyectos y urbanizaciones.

TIPO DE SOLICITUD	ene-23	feb-23	mar-23	abr-23	may-23	jun-23	Total	%
MATRICULA NUEVA	36	231	80	163	14	46	570	69%
NORMALIZACIÓN	44	52	36	20	44	34	230	28%
PROVISIONAL DE OBRA	0	1	0	0			1	0%
RESGUARDO INDIGENA	1	0	2	1	1	5	10	1%
DESISTE	3	0	2	1		1	7	1%
ANULADA	0	5	1	2			8	1%
TOTAL	84	289	121	187	59	86	826	100%



El estado de solicitudes en el primer semestre de 2023 es:

SOLICITUDES DE SERVICIO	ene-23	feb-23	mar-23	abr-23	may-23	jun-23	TOTAL
Anulada	-	5	1	2	-	-	8
Aprobada	67	277	105	172	31	56	708
Desiste	3	-	3	1	-	1	8
NO aprobada	14	7	12	12	28	2	75
Pendiente Aprobación en Area Operativa	-	-	-	-	-	27	27
Total	84	289	121	187	59	86	826

El 86% de las solicitudes han sido aprobadas, el 3% de las solicitudes están pendientes por aprobación del área operativa ya que encuentran en trámite de visita por parte del área técnico operativa identificando la prestación del servicio en el sector, el 9% de las solicitudes no han sido aprobadas ya que existen solicitudes de servicio que se encuentran en procesos de tramite como lo son permisos de intervención vial y usuarios con documentación pendiente, es de aclarar que una vez estas solicitudes cumplan con la documentación solicitada se aprobaran, el 1% se anularon por duplicidad en sistema al momento de radicar.

**ESTADO DE SOLICITUDES
PRIMER SEMESTRE**

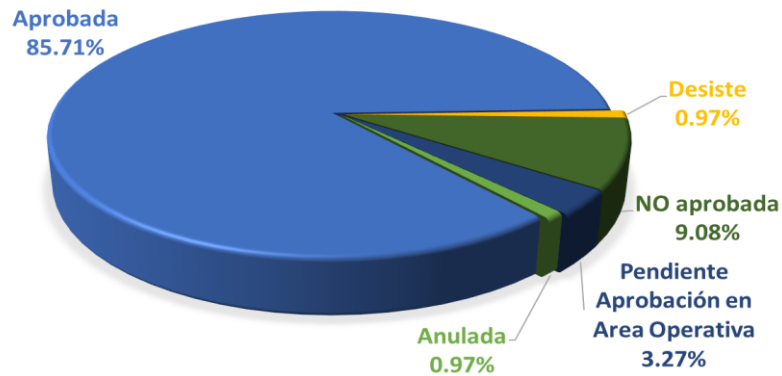

2.4.9.1. Matriculas Nuevas y Activaciones.

Durante el primer semestre las matriculas nuevas y activaciones corresponden a:

MATRICULAS ENERO A JUNIO 2023	
2023010001	2023060271
TOTAL	1,574

ACTIVACIONES ENERO A JUNIO 2023	
CICLO 1	0
CICLO 2	145
CICLO 3	211
CICLO 4	35
CICLO 5	256
CICLO 6	224
CICLO 7	13
CICLO 8	657
TOTAL	1,541

NOTA: Para estos meses se trabajó reforzando la atención al usuario por correo electrónico, personal y atención por teléfono solucionado y dando tramite a las solicitudes de los usuarios optimizando los procesos implementando la atención personalizada obteniendo como resultado la satisfacción de nuestros usuarios, y en la entrega de agua en bloque en el Hidrante de Emserchia.

2.4.9.2. Aforos de Residuos Sólidos.

Los aforos de residuos sólidos es la medición puntual, de la cantidad de residuos sólidos que produce y presenta un usuario del servicio de aseo. (Res. CRA 151 de 2001).



INFORME DE GESTIÓN

Versión: 1

Fecha: junio 29 de 2018

Código: DES Pt01

2.4.9.3. Aforos Ordinarios.

Aforo ordinario de aseo es el realizado de oficio por la persona prestadora del servicio público domiciliario de aseo, para incorporar nuevos usuarios o actualizar el aforo correspondiente al período anterior.

Durante el primer semestre del 2023 se liquidaron **sesenta y siete (67)** aforos ordinarios por gestión e identificación del proceso de aforos.

Cant.	Código Interno	Ciclo	GENERADOR	Estrato/Uso Pre aforo	Estrato/Uso Actual Post aforo	Periodo Aplicación
1	2210744	3	CASAS DE MADERA WM WOOD MADE	GP1	GP1	2023-01
2	2210784	3	E.D.S. PRIMAX SAN FRANCISCO	GP1	GP1	2023-01
3	2210794	3	RESTAURANTE DON PAISA	GP1	GP1	2023-02
4	2218411	3	RESTAURANTE LA RUANA	PP1	PP1	2023-01
5	2210891	3	VERIFYCAR CHÍA	GP1	GP1	2023-01
6	2210939	3	NUOVO ALIMENTOS S.A.S	PP1	GP1	2023-02
7	2210909	3	RESORT PARA EL ADULTO MAYOR	PP1	GP1	2023-01
8	1113660	1	INTECI	GP	GP	2023-02
9	1122538	1	UNIVERSIDAD EL BOSQUE	GP	GP	2023-02
10	1117772	1	DISTRACOM S.A. MOBIL EL RODEO	GP	GP	2023-02
11	1117782	1	RUMBOS	GP	GP	2023-02
12	1118960	1	INDUSTRIAS YAGUARA LTDA	PP1	PP1	2023-02
13	1161684	1	TYFA	GP	GP	2023-02
14	1113281	1	LECHE PRIMA	GP	PP2	2023-02
15	1113154	1	AGROPECUARIA CUERNAVACA LTDA.	GP	GP	2023-02
16	1113640	1	INALDE BUSINESS SCHOOL	GP	GP	2023-02
17	1113670	1	FUNDAC PROEHAB DE MINUSVALIDO	GP	GP	2023-02
18	3060844	4	COMPLEJO COMERCIAL LA 13	GP	GP	2023-03
19	3061534	4	ARIAS BORDADOS COMPUTARIZADOS	PP1	PP1	2023-03
20	3061534	4	TONER & TONER		PP1	2023-03



INFORME DE GESTIÓN

Versión: 1

Fecha: junio 29 de 2018

Código: DES Pt01

Cant.	Código Interno	Ciclo	GENERADOR	Estrato/Uso Pre aforo	Estrato/Uso Actual Post aforo	Periodo Aplicación
21	3288589	4	EMPANADAS Y PANZEROTTIS	PP1	PP1	2023-03
22	3288599	4	ENFOQUE LED	PP1	PP1	2023-03
23	3061559	4	REHMA COMUNICACIONES	PP2	PP1	2023-03
24	3061559	4	PELUQUERIA SANTIAGO RAMOS		PP1	2023-03
25	3061559	4	JULIETH RIVEROS ESTETICA INTEGRAL		PP1	2023-03
26	3061559	4	LEGENDARY BARBER		PP1	2023-03
27	3061559	4	CALLA BEAUTY SPA		PP1	2023-03
28	3062492	4	ELECTRO INTEGRAMOS	PP2	PP1	2023-03
29	3062492	4	ACADEMIA DE ARTES MARCIALES SHINOBI IGA RYU		PP1	2023-03
30	3062500	4	FORMAS ELECTRICAS	PP1	PP1	2023-03
31	3062532	4	SAN MARTINO PIZZA	PP1	PP1	2023-03
32	3062532	4	RIKO POLLO		GP	2023-03
33	4359699	4	GARNITURAS	GP	GP	2023-03
34	3062541	4	DAKAR PAINT EXPRESS	PP2	PP1	2023-03
35	4359674	4	JOSE ARTE Y STILO PELUQUERIA	PP1	PP1	2023-03
36	3062571	4	AGLOMERADOS LAMITEC	GP	PP1	2023-03
37	3062564	4	AUTOLAVADO PARQUEADERO EL PINO	PP2	PP1	2023-03
38	4386611	4	LA MORDIDITA BURGUER	PP1	GP	2023-03
39	4386602	4	IGLESIA CRISTIANA MOVIMIENTO MISIONERO MUNDIAL SEDE CHIA	RU E3	PP1	2023-03
40	4495371	4	TOTE CARWASH	PP1	PP1	2023-03
41	3242514	4	IAC EQUIPOS	RU E3	PP1	2023-03
42	3064926	4	SAN ANGEL BAR	RU E3	PP1	2023-03
43	3080741	4	CHUCHO'S PARRILLA	RU E3	PP2	2023-03
44	3064933	4	ATIRAR BAR	PP1	PP1	2023-03
45	3064940	4	AMARILIS CENTRO DE ESTETICA	PP1	PP1	2023-03
46	4332037	4	RESTAURANTE LA CICLA HOME	PP2	PP2	2023-03
47	3065125	4	FORMAS ELECTRICAS LR INSTALACIONES TÉCNICAS	PP2	PP1	2023-03
48	3073488	4	EL TIGRE COMIDAS RAPIDAS	PP2	PP2	2023-03
49	3073488	4	DECOTEX DISEÑO Y DECORACIÓN		PP1	2023-03
50	3073495	4	BILLARES ZONA 14	PP2	GP1	2023-03
51	3073503	4	CARLOS PARRA GAS NATURAL	PP1	PP1	2023-03
52	3073510	4	FUGO DECORA CON FUEGO	PP1	PP1	2023-03
53	3073528	4	ILUMINED CHÍA	PP1	PP1	2023-03
54	3065157	4	TODO GAS	PP1	PP1	2023-03
55	3065171	4	PINTU - ACABADOS	E3	PP1	2023-03
56	3065189	4	CONTRATISTA GAS NATURAL FIRMA INSTALADORA	PP1	PP1	2023-03
57	3079731	4	FERRETERIA VICTORIA S.A.S LC 1	PP1	PP1	2023-03
58	3079731	4	STORE ELECTRICS GRIFOS Y LEDS LC 2		PP1	2023-03
59	3079201	4	CONAL TUBOS + ANA MARIA OVALLE CONTADOR PÚBLICO	E3	PP2	2023-03
60	4389313	4	CASA COMERCIAL DIMAZ	PP1	PP1	2023-03
61	3273572	4	LA INDUSTRIAL DOTACIONES	PP1	PP1	2023-03
62	4342271	4	PANADERIA CENTRO PAN	PP1	PP2	2023-03
63	3298741	4	SALA DE BELLEZA CLARITA	PP1	PP1	2023-03
64	2212060	3	COLEGIO SANTO TOMAS	GP	GP	2023-03
65	2213151	3	LA CHORICERIA	GP	GP	2023-03
66	2213074	3	EL PUNTO DEL CERDO	PP1	GP	2023-03
67	2219016	3	CENTRO DE ATENCIÓN PARA PERSONAS CON DISCAPACIDAD	PP2	GP	2023-04

Fuente: Liquidación Grandes Generadores 2023

No se realizaron aforos ordinarios por vencimiento de vigencia, ya que al contar con un solo aforador no es posible cubrir más se una ruta de recolección para poder realizar dos procesos a la vez por la imposibilidad del desplazamiento del aforador.



INFORME DE GESTIÓN

Versión: 1

Fecha: junio 29 de 2018

Código: DES Pt01

2.4.9.4. Aforos Extraordinarios.

Aforo extraordinario de aseo es el realizado por la persona prestadora del servicio público domiciliario de aseo, de oficio o a petición del usuario, cuando alguno de ellos encuentre que ha variado la cantidad de residuos producidos durante la vigencia del aforo ordinario, o dentro de los procedimientos de reclamación y/o recurso; Durante el primer semestre del 2023 se liquidaron **ocho (8) aforos extraordinarios**, de los cuales ocho (8) fueron por proceso de reclamación de los usuarios mediante PQR.

Cant.	Código Interno	Ciclo	Generador	Estrato/Usos Pre aforo	Estrato/Usos Actual Post aforo	Periodo Aplicación
1	1113291	1	EGLO ILUMINACIÓN	GP	PP1	2023-02
2	1448645	1	VILLA SARA EVENTOS	PP2	PP1	2023-01
3	2210375	3	LA CHANCHERIA	GP1	GP1	2023-01
4	3079448	4	POLIDEPORTIVO RIO FRIO	GP	GP	2023-02
5	3068484	4	COLCHONES ENSOÑADOR	GP	PP2	2023-02
6	2109305	8	SUPERMERCADO Y PANADERIA EL NUEVO TENDERITO	PP2	PP1	2023-02
7	2035738	2	HELADERIA Y FRUTERIA VIVE GOLOSO	GP	PP1	2023-03
8	3088089	4	SURTIMAX	GP	GP	2023-03

Fuente: Liquidación Grandes Generadores 2023

2.4.9.5. Aforos Permanentes.

Aforo permanente de aseo es el que decide realizar la persona prestadora del servicio público domiciliario de aseo cada vez que se les preste el servicio de recolección a los usuarios grandes productores; Por directriz de la dirección comercial se le debe realizar aforo permanente a las ECAS y comercializadoras de aseo adscritas a las asociaciones de reciclaje para realizar control y consolidación del material de rechazo de estas; es importante resaltar que esta labor se realizara siempre y cuando no se cruce en los horarios de los aforos ordinarios y extraordinarios programados debido a que solo hay un aforador.

Los aforos permanentes realizados durante primer semestre son:

Cant	Código Interno	Ciclo	Nombre Generador	Estrato/Usos
1	1322235	1	ACCESOS NORTE DE BOGOTA S.A.S.	GP
2	2018916	3	PARMALAT	GP
3	2008298	2	CORECICLABLES LTDA	PP1
4	2015904	2	SUPERAMBIENTALES ECA1 "LA UNION"	PP1
5	2022287	2	ASOVIDAV E.S.P	PP1
6	2020646	3	LOS GEMELOS LV	PP1
7	2040281	3	ASORECIKLAR 1	PP1
8	2299801	3	FERBER	PP1
9	2190483	3	ECOPLANET	GP
10	3065275	4	SUPERAMBIENTALES ECA 2	PP1
11	6291784	5	COMERCIALIZADORA LOS GEMELOS	PP1
12	3069429	5	RECICLADORA LOS FLOREZ	PP1
13	2232389	5	ASOPLANET ECA 1	PP1
14	6164990	6	ASOSOAM ECA 24	PP1

Fuente: Liquidación Grandes Generadores 2023

2.4.9.6. Novedades en el Proceso de Aforo.

Durante el primer semestre del 2023 se presentaron las siguientes novedades:

- ✚ Por orden de la subdirección comercial no se programan aforos para el mes de enero del 2023 teniendo en cuenta que se afecta la medición por las festividades de fin de año y periodo de vacaciones.
- ✚ Se suspende el aforo ordinario al CI 3073241 Renacer Boutique y Belleza por predio deshabitado.
- ✚ Las asociaciones ASOSOAM y AMARK no reportaron material de rechazo durante el primer semestre.
- ✚ Por instrucción de Talento Humano se realiza cambio del aforador ingresa Carlos Ramírez por Pablo Socha.
- ✚ Se realiza inducción de las funciones y del proceso de aforo, adicionalmente de las demás tareas asignadas para el cargo de aforador.

2.4.9.7. Revisión de Aforados.

Para el proceso de facturación del primer semestre de 2023 se realizó el cargue y verificación de cobro del servicio de aseo de los usuarios de los siguientes ciclos.

AFOROS REVISADOS			
CICLO	2023-01	2023-02	2023-03
1	133	133	133
2	329	333	346
3	252	254	255
4	294	298	313
5	207	208	215
6	184	187	194
7	23	24	24
8	75	74	76
Total	1,497	1,511	1,556

Fuente: Liquidación Grandes Generadores 2023

2.4.9.8. Actividades Relacionadas al Proceso de Aforos.

Actividades Relacionadas al Proceso de Aforos 2023	ene-23	feb-23	mar-23	abr-23	may-23	jun-23	Total
Ordenes de trabajo generadas	55	33	12	43	56	46	245
Ordenes de trabajo ejecutadas	66	37	27	46	63	51	290
Unidades adicionales de aseo (UAA)	21	19	13	3	2	8	66
Cambios de Uso	10	29	7	10	14	29	99
Modificación de Categoría de Aseo	11	23	9	10	13	26	92

Fuente: Liquidación Grandes Generadores 2023

2.4.9.9. Consolidación del Material de Rechazo.

Durante el primer semestre de 2023 se realizó el cargue del material de rechazo de las ECAS y/o comercializadoras para consolidar las toneladas de rechazo.

MES	ASOPLANET	ASORECIKLAR	ASOVIDAV	CREA	SUPER AMBIENTALES	TOTAL TON
ene-23	0.887	4.3435	0.69	0.092	0.764	6.7765
feb-23	1.153	4.3360	0.578	0.09	0.6985	6.8555
mar-23	0.497	4.5710	0.576	0.103	0.9116	6.6586
abr-23	0.061	4.7785	0.485	0.102	0.967	6.3935
may-23	0.555	4.6695	3.915	0.099	0.868	10.1065
jun-23	0.356	4.7573	4.002	0.594	NO REPORTA	9.7093
TOTAL	3.509	27.4558	10.246	1.08	4.2091	46.4999



Fuente: Material de Rechazo ECAS 2023

2.4.5. Financiables

2.4.5.1. Financiables Cargados por Concepto.

Para el Primer Semestre del 2023 se realizó la actualización en la base de datos del proceso de financiables, cargue en Sysman y verificación del cargue de cada uno de los financiables durante el proceso de facturación de cada ciclo de facturación para un total de **1.615 financiables**.

CONCEPTOS 2023	ene-23	feb-23	mar-23	abr-23	may-23	jun-23	TOTAL
Alquiler de medidor de 1/2	-	-	2	-	-		2
Geofonía	11	11	8	6	5	10	51
Inspección y Revisión de medidores en laboratorio	1	-	-	-			1
Hora operario	24	68	31	39	27	42	231
Mano de obra cambio de medidor	172	121	113	142	81	88	717
Mano de obra cambio de macromedidor	-	-	-	-	-	1	1
Materiales	45	86	55	54	52	66	358
Medidor	-	1	-	-			1
Recolección Escombro	6	30	13	22	15	28	114
Recolección Muebles y/o colchones	-	-	-	-	5	30	35
Recolección Poda	5	31	3	18	9	26	92
Servicios especiales aseo	-	-	-	-	1	-	1
Sondeo de redes con equipo especializado	-	4	3	1	1	2	11
TOTAL	264	352	228	282	196	293	1,615

Fuente: Financiables 2023 Excel

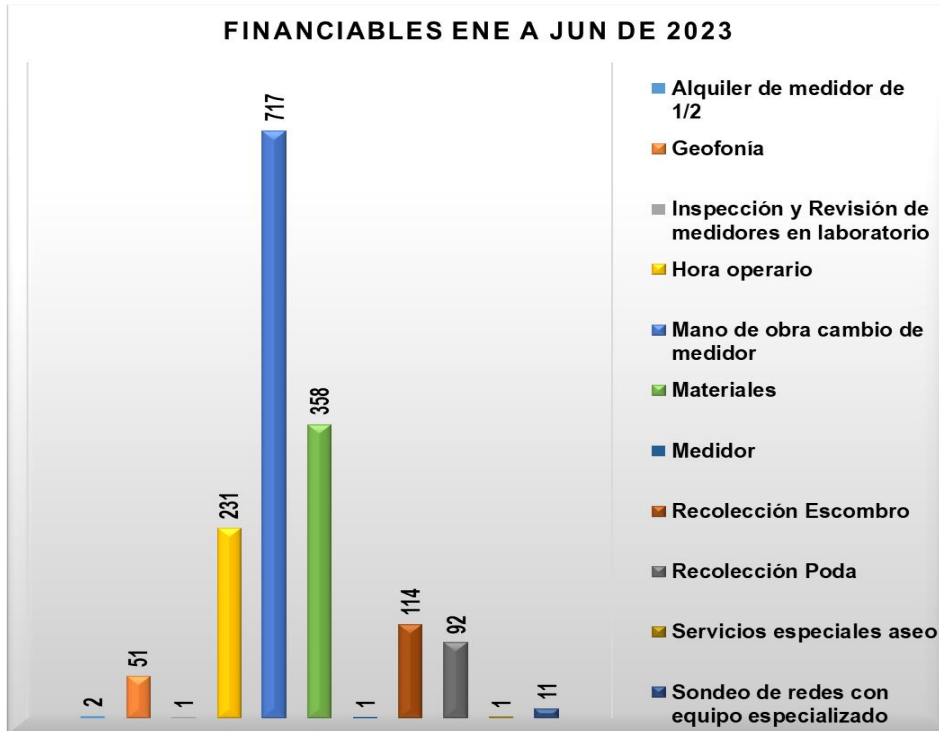

Fuente: Financiables 2023 – Excel

2.4.5.2. Valor de los Financiables Cargados por Concepto.

Durante el primer semestre se cargaron financiables por un valor de **\$64'314.881**, discriminados por concepto y valores así:

CONCEPTOS 2023	ene-23	feb-23	mar-23	abr-23	may-23	jun-23	TOTAL
Alquiler de medidor de 1/2	\$ -	\$ -	\$ 20,168	\$ -	\$ -	\$ -	\$ 20,168
Geofonía	\$ 545,380	\$ 545,380	\$ 396,640	\$ 297,480	\$ 274,790	\$ 630,250	\$ 2,689,920
Inspección y Revisión de medidores en laboratorio	\$ 456,303	\$ -	\$ -	\$ -	\$ -	\$ -	\$ 456,303
Hora operario	\$ 421,400	\$ 1,290,000	\$ 567,600	\$ 756,800	\$ 521,400	\$ 964,200	\$ 4,521,400
Mano de obra cambio de medidor	\$ 3,617,000	\$ 2,723,900	\$ 2,529,100	\$ 3,019,400	\$ 1,846,900	\$ 2,448,600	\$ 16,184,900
Mano de obra cambio de macromedidor	\$ -	\$ -	\$ -	\$ -	\$ -	\$ 164,000	\$ 164,000
Materiales	\$ 3,357,845	\$ 6,103,262	\$ 3,507,709	\$ 2,274,636	\$ 2,608,714	\$ 5,179,372	\$ 23,031,538
Medidor	\$ -	\$ 257,400	\$ -	\$ -	\$ -	\$ -	\$ 257,400
Recolección Escombros	\$ 273,600	\$ 1,668,200	\$ 893,000	\$ 923,400	\$ 906,000	\$ 2,285,800	\$ 6,950,000
Recolección Muebles y/o colchones	\$ -	\$ -	\$ -	\$ -	\$ 55,000	\$ 340,000	\$ 395,000
Recolección Poda	\$ 121,020	\$ 2,222,734	\$ 161,360	\$ 1,008,500	\$ 432,966	\$ 2,382,470	\$ 6,329,050
Servicios especiales aseo	\$ -	\$ -	\$ -	\$ -	\$ 51,336	\$ -	\$ 51,336
Sondeo de redes con equipo especializado	\$ -	\$ 1,075,630	\$ 860,504	\$ 645,378	\$ 215,126	\$ 467,228	\$ 3,263,866
TOTAL	\$ 8,792,548	\$ 15,886,506	\$ 8,936,081	\$ 8,925,594	\$ 6,912,232	\$ 14,861,920	\$ 64,314,881

Fuente: Financiables 2023

Tal como se evidencia en la siguiente gráfica:

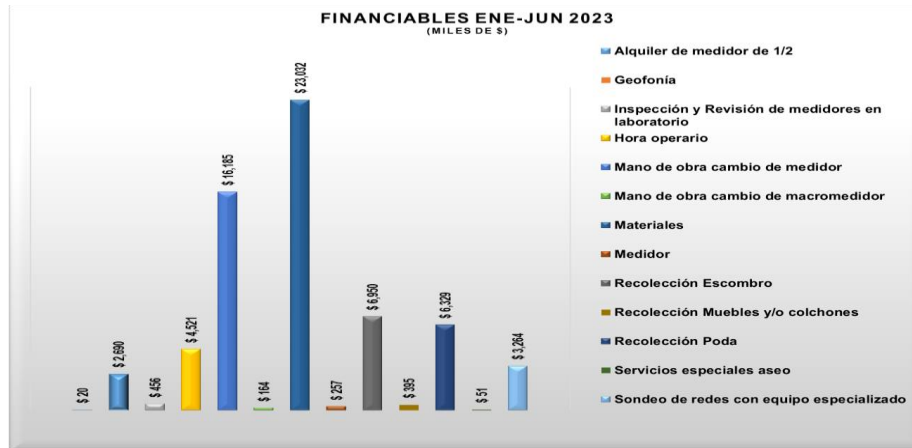

2.5. PROCESO DE NORMALIZACIÓN

El proceso de normalizaciones tiene por objetivo establecer los mecanismos y estrategias necesarias para reducir las conexiones no autorizadas por la empresa, la manipulación a las redes públicas de acueducto y alcantarillado y todo uso indebido de los servicios, logrando así la normalización del servicio para los usuarios infractores dando cumplimiento a lo ordenado por la normatividad vigente.

Para contribuir con dicho objetivo durante el presente semestre de 2023, el proceso de Normalizaciones realizó **853 visitas técnicas** desarrollando y/o verificando las siguientes actividades:

CAUSAL DE VISITA	2023-01	2023-02	2023-03	TOTAL
Bajo Consumo	10	152	240	402
Verificar conexión a la red de alcantarillado	11	43	73	127
Posible Irregularidad	41	25	18	84
Normalización	31	5	26	62
Seguimientos a suspensiones	22	1	17	40
Verificación provisional de obra	16	12	2	30
Seguimientos a posibles fugas predio Alcaldía	-	-	41	41
Paralizados	7	9	-	16
Cambio de medidor	6	2	6	14
Seguimiento ejecución de contrato	7	5	-	12
Rervisión lavaderos	8	-	1	9
Aforo por Irregularidad	-	1	6	7
Reinstalación del servicio	1	1	3	5
Suspensiones de servicio	2	-	1	3
Cambio de Registros	-	1	-	1
TOTAL	162	257	434	853

VISITAS REALIZADAS ENE A JUN DE 2023

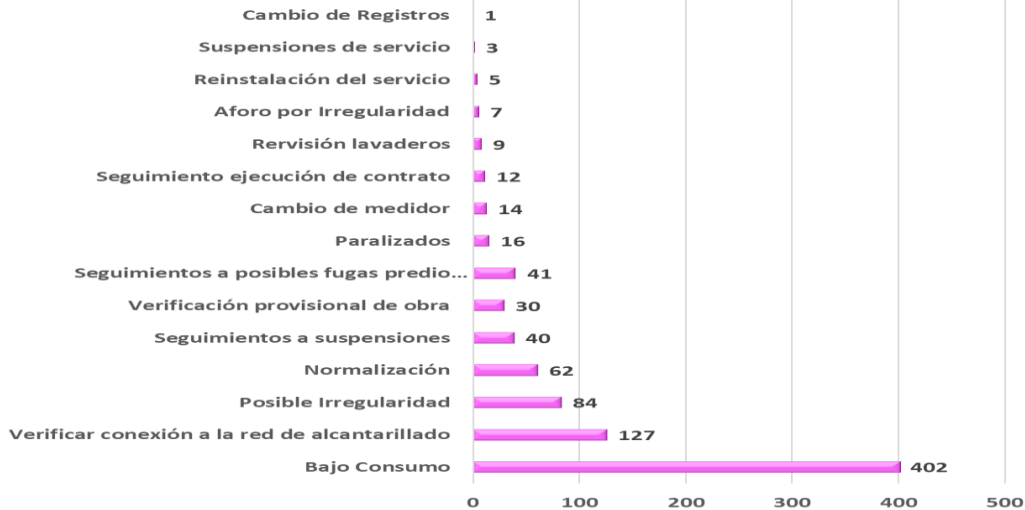

2.5.1. Verificar Conexión a la Red de Alcantarillado.

Desde el proceso de Irregularidades se está realizando la revisión de usuarios que tienen acueducto y no tienen alcantarillado para todos los ciclos con el fin de determinar si se encuentran conectados a la red de alcantarillado y de esta manera activar dicho servicio en el sistema comercial y dar inicio al cobro de este.

Para el primer semestre de 2023 se han realizado **ciento veintisiete (127)** visitas técnicas para verificar conexión a la red de alcantarillado

ALCANTARILLADO		
IRE	No de visitas a predio	Predios Activos
2023-01	9	3
2023-02	40	9
2023-03	78	5
TOTAL	127	17

VISITAS ALCANTARILLADO 2023

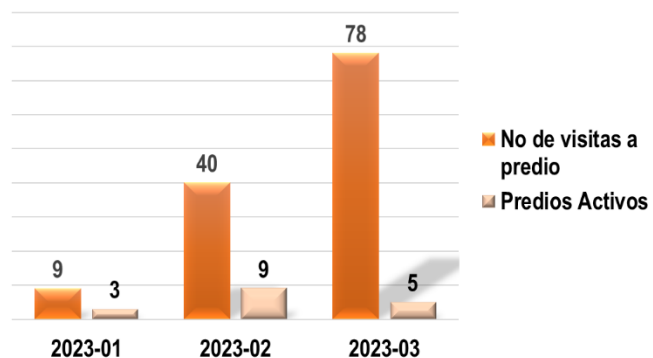

2.5.2. Posibles Irregularidades.

Durante el primer semestre de 2023, gracias al área de facturación y a los operarios comerciales y el área de recaudo y cartera, quienes informan cualquier anomalía en terreno, se realizaron visitas con el fin de determinar posibles irregularidades y realizar seguimiento a procesos.

De esta manera se dio apertura a **46** procesos de irregularidades, las causas fueron:

CAUSAL	2023-01	2023-02	2023-03	TOTAL
By Pass	2	1	1	4
Cambio de Medidor por un Tercero	1	-	-	1
Conexión Directa	2	-	5	7
Medidor al revés	1	2	-	3
Reinstalación sin autorización	9	2	7	18
Retiro de medidor sin autorización	2	-	-	2
Suministro a tercero	2	4	2	8
Traslado de medidor sin autorización	1	-	-	1
Instalación acometida no autorizada	1	1	-	2
TOTAL	21	10	15	46

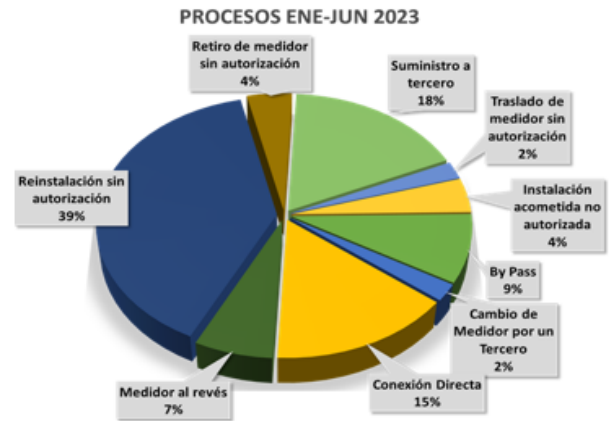

2.5.2.1. Canales de Información de Irregularidades.

Teniendo en cuenta que el proceso de normalizaciones cuenta con diferentes canales de información para recepción de situaciones irregularidades en la prestación de servicios de acueducto y alcantarillado en el municipio las principales fuentes son

Irregularidad Reportada por	2023-01	2023-02	2023-03	TOTAL
Lector	13	8	5	26
Operario	3	2	10	15
Usuario	5	-	-	5
TOTAL	21	10	15	46

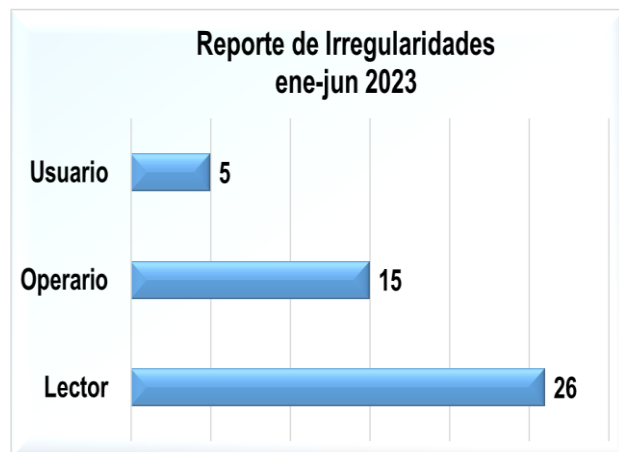

2.5.2.2. Liquidaciones Realizadas.

Par los meses de enero-junio de 2023 se han recuperado **256m³**, para un acumulado **total de \$12'402.026**.



INFORME DE GESTIÓN

Versión: 1

Fecha: junio 29 de 2018

Código: DES Pt01

IRREGULARIDAD ENCONTRADA	M ³ Recup	Cobro irregularidad 558/2019 (Investigación)	VALOR LIQUIDACION			COBRO TOTAL (enero a junio)
			Acueducto	Alcantarillado	Aseo	
Reinstalación sin Autorización		\$ 2,745,000	\$ -	\$ -	\$ -	\$ 2,745,000
Suministro a tercero		\$ 590,000	\$ -	\$ -		\$ 590,000
Suministro de tercero		\$ 370,000				\$ 370,000
Medidor Al Revés	42	\$ 930,000	\$ 106,293	\$ 88,362		\$ 1,124,655
Cobro Promedio Medidor Paralizado	107		\$ 270,795	\$ 225,113		\$ 495,908
Traslado medidor sin autorización		\$ 310,000				\$ 310,000
Intervención No autorizada		\$ 310,000				\$ 310,000
Cambio de medidor por un tercero		\$ 310,000				\$ 310,000
Retiro de medidor sin autorización		\$ 620,000				\$ 620,000
Conexión Directa	173	\$ 1,104,000	\$ 1,315,131	\$ 17,373		\$ 2,436,504
Bypass	332	\$ 1,501,000	\$ 867,965	\$ 538,574	\$ 182,420	\$ 3,089,959
Total General	654	\$ 8,790,000	\$ 2,560,184	\$ 869,422	\$ 182,420	\$ 12,402,026

2.5.3. Verificación Provisional de Obra.

Al mes de junio de 2023 realizando una actualización de datos de las provisionales de obra y lavaderos reportadas por los lectores en terreno, a la fecha se han reportado activas 129 provisionales entre proyectos y familiares de las cuales se les ha realizado visita a 79 obras activas, 8 obras paralizadas, encontrando 40 obras ya finalizadas, 1 predios vacíos, 1 sal de ventas, con el fin de determinar consumos y estado del medidor al igual que fecha de terminación de la obra para fines pertinentes, estas visitas podemos evidenciar que hay provisional de obra.

2.5.4. Medidores Bajo Consumo.

Se realiza visita a los predios que registran consumos bajos, en los últimos periodos, para descartar alguna anomalía o daños en los medidores, se hizo la visita técnica a **244 predios**.



INFORME DE GESTIÓN

Versión: 1

Fecha: junio 29 de 2018

Código: DES Pt01

CONSUMO BAJO	2023-02	2023-03	TOTAL
Funcional local	47	91	138
Local desocupado	52	33	85
Casa habitada	8	22	30
Medidor suspendido	24	5	29
Apartamento habitado	10	18	28
Apartamento desocupado	7	21	28
Casa desocupada	8	16	24
No se pudo verificar, encerrado	2	17	19
Centro comercial - Apartamentos	-	10	10
Lote vacío	7	2	9
Medidor no encontrado	5	3	8
Medidor retirado	7		7
Oficina de administración	1	2	3
Medidor paralizado	2		2
Funciona Hotel	-	2	2
Portería Conjunto	-	1	1
Finca desocupada	1		1
Codega Ocupada	-	1	1
Bodega desocupada	1		1
Total General	182	244	426

2.5.5. Lavaderos.

A la fecha se han reportado **cincuenta (50) lavaderos**, de las cuales se le ha realizado visita a uno (1), con el fin de determinar consumos y estado del medidor para fines pertinentes

2.5.6. Apoyo a Otras Áreas.

Teniendo en cuenta el volumen de trabajo y programación de vacaciones de otras áreas el operario perteneciente al proceso de irregularidades realiza apoyo a otras áreas en las siguientes actividades: Suspensión de servicio, cambio de medidores, reinstalación de servicio, entrega de Cartas.

Se realiza visita a 32 predios 18 instituciones educativas y 14 polideportivos, verificando el estado físico de los puntos de acueducto, baños, cafeterías, cocinas y áreas comunes, se entregó un informe de cada una mostrando las novedades para corrección de estas.

2.6. INFORME DE APROVECHAMIENTO

2.6.1. Toneladas Dispuestas en Relleno Sanitario.

Respecto al dato de Toneladas Dispuestas en Relleno Sanitario en el mes abril del 2023, corresponde a 2.841,80; sin embargo, para este mes no se pueden realizar las comparaciones con el total de las Toneladas Aprovechadas ya que hoy las 5 que continúan con la prestación del servicio tienen medida de aplazamiento. Conforme a lo anterior se muestra la gráfica:

2023	Ton Aprovechadas	Ton Dispuestas	% Aprovechamiento
ENE	91.60	3,073.53	2.9%
FEB	360.45	2,736.50	11.64%
MAR	1,255.55	2,132.79	37.06%
ABR	618.37	2,841.80	17.87%
TOTAL	2,326	10,785	17.74%

Ton. Aprovechadas Vs. Ton. Dispuestas
Año 2023

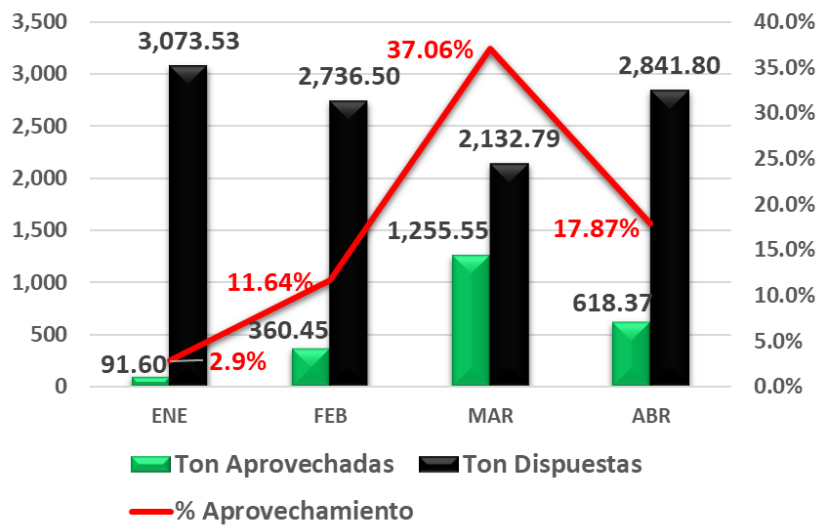

En este mes de abril de 2023 según el reporte en SUI del 11 de mayo de 2023, no es posible identificar la cantidad o promedio de residuos aprovechables para el municipio de Chía para este mes, por medida de Aplazamiento de las asociaciones de hasta 65 periodos desde agosto del 2021 que se encuentran prestando el servicio en el municipio:



INFORME DE GESTIÓN

Versión: 1

Fecha: junio 29 de 2018

Código: DES Pt01

PERIODO	ASORECIKLAR	ASOAMBIENTAL E.S.P.	ARLAUNION E.S.P.	ASOSOAM E.S.P.	ASOPLANET E.S.P.	ASEO AMBIENTAL SAS	PARQUE AMBIENTAL DE ASE Y RECICLAJE SAS E.S.P.	SOCIEDAD AMBIENTAL DE ASE SAS E.S.P.
jul-21	118.80	APLAZADA	APLAZADA	43.077	112.582			
ago-21	APLAZADA	APLAZADA	APLAZADA	44.694	148.959	APLAZADA	79.96	0.00
sep-21	APLAZADA	0.00	APLAZADA	40.821	152.288	0.00	APLAZADA	0.00
oct-21	APLAZADA	0.00	APLAZADA	48.585	155.800	0.00	APLAZADA	0.00
nov-21	APLAZADA	0.00	APLAZADA	34.178	151.962	0.00	APLAZADA	0.00
dic-21	APLAZADA	0.00	APLAZADA	18.234	162.500	0.00	372.47	0.00

PERIODO	ASORECIKLAR	ASOAMBIENTAL E.S.P.	ARLAUNION E.S.P.	ASOSOAM E.S.P.	ASOPLANET E.S.P.	CREA (COOPERATIVA MULTIACTIVA)	ASEO AMBIENTAL SAS	PARQUE AMBIENTAL DE ASE Y RECICLAJE SAS E.S.P.	SOCIEDAD AMBIENTAL DE ASE SAS E.S.P.	AMARK (Kennedy)	ASOVIDAV	SUPERAMBIENTALES ESP
ene-22	APLAZADA	0.00	APLAZADA	APLAZADA	160.69	100.31	0.00	APLAZADA	0.00			
feb-22	APLAZADA	0.00	APLAZADA	APLAZADA	153.31	100.46	0.00	APLAZADA	0.00			
mar-22	APLAZADA	0.00	269.35	APLAZADA	154.24	98.68	0.00	APLAZADA	0.00			
abr-22	APLAZADA	0.00	APLAZADA	0.00	163.79	96.77	0.00	APLAZADA	0.00			
may-22	APLAZADA	0.00	APLAZADA	APLAZADA	160.50	100.03	0.00	APLAZADA	0.00	APLAZADA		
jun-22	APLAZADA	0.00	APLAZADA	0.00	157.46	97.03	0.00	0.00	0.00	APLAZADA	122.76	
jul-22	APLAZADA	0.00	0.00	0.00	154.53	96.38	0.00	0.00	0.00	APLAZADA	122.75	0.00
ago-22	APLAZADA	0.00	0.00	0.00	168.06	98.90	0.00	0.00	0.00	APLAZADA	131.77	APLAZADA
sep-22	APLAZADA	0.00	0.00	0.00	170.16	97.56	0.00	0.00	0.00	APLAZADA	APLAZADA	APLAZADA
oct-22	APLAZADA	0.00	0.00	0.00	271.23	98.61	0.00	0.00	0.00	APLAZADA	APLAZADA	APLAZADA
nov-22	APLAZADA	0.00	0.00	0.00	276.41	98.26	0.00	0.00	0.00	0.00	APLAZADA	APLAZADA
dic-22	APLAZADA	0.00	0.00	0.00	301.90	100.33	0.00	0.00	0.00	0.00	APLAZADA	APLAZADA

PERIODO	ASORECIKLAR	ASOAMBIENTAL E.S.P.	ARLAUNION E.S.P.	ASOSOAM E.S.P.	ASOPLANET E.S.P.	CREA (COOPERATIVA MULTIACTIVA)	ASEO AMBIENTAL SAS	PARQUE AMBIENTAL DE ASE Y RECICLAJE SAS E.S.P.	SOCIEDAD AMBIENTAL DE ASE SAS E.S.P.	AMARK (Kennedy)	ASOVIDAV	SUPERAMBIENTALES ESP
ene-23	APLAZADA	0.00	0.00	0.00	APLAZADA	91.60	0.00	0.00	0.00	0.00	0.00	0.00
feb-23	APLAZADA	0.00	0.00	0.00	260.31	100.14	0.00	0.00	0.00	0.00	0.00	0.00
mar-23	APLAZADA	0.00	0.00	0.00	242.48	98.32	0.00	0.00	0.00	0.00	254.95	659.80

2.6.2. Solicitud Material de Rechazo.

Conforme el común acuerdo, el 5 de cada mes vencido cada asociación debe entregar la planilla de material de rechazo, a la fecha hace falta la entrega de esta información por parte de algunos prestadores:

ASOCIACIÓN	ENERO	FEBRERO	MARZO	ABRIL	MAYO
ASORECIKLAR	SI	SI	SI	SI	SI
ASOPLANET	SI	SI	SI	SI	SI
CREA	SI	SI	SI	SI	PENDIENTE
ASOVIDAD	SI	SI	SI	SI	PENDIENTE
SUPERAMBIENTES	SI	SI	SI	SI	SI

2.6.3. Otras Actividades Realizadas

- ✚ Derecho de Petición sobre la Revisión Toneladas Aprovechadas del Período marzo 2023, prestador SUPERAMBIENTALES con ID:62551.
- ✚ Pago de Recaudo Retroactivo de los conceptos VBA y CCS – Al prestador ASOSOAM.
- ✚ Pago de cartera de los conceptos VBA y CCS a las asociaciones ARLAUNIÓN, ASOSOAM Y COASEO.
- ✚ Proyección hacia la SSPD – Acumulado de 64 periodos con Aplazamientos en el municipio de Chía.
- ✚ Solicitud Presupuestal Acta No. 54.

ASOCIACIÓN	TOTAL FINAL A TRANSFERIR DESPUÉS DE DEVOLUCIONES		
	Total VBA	Total CCS	TOTAL A TRANSFERIR
ASORECIKLAR	-\$ 2,971,438	\$ 280,661	-\$ 2,690,777
ASOAMBIENTAL	\$ 203,631	\$ 38,164	\$ 241,795
ARLAUNIÓN	\$ 421,015	-\$ 2,631,355	-\$ 2,210,340
ASOSOAM	\$ 9,021,415	\$ 32,234	\$ 9,053,649
ASOPLANET	\$ 72,313,262	\$ 2,539,252	\$ 74,852,514
CREA	\$ 32,510,436	\$ 1,590,153	\$ 34,100,589
COASEO	-\$ 2,140,687	-\$ 151,846	-\$ 2,292,533
AMBIASEO	\$ 780,941	\$ 101,998	\$ 882,939
SOASEO	-\$ 6,131,942	\$ 21,859	-\$ 6,110,083
ASOVIDAV	\$ 51,335,455	\$ 2,086,024	\$ 53,421,479
SUB TOTAL	\$ 155,342,087	\$ 3,907,143	\$ 159,249,232
VALOR A TRANSFERIR	\$ 165,961,509	\$ 6,349,661	\$ 172,311,170

VALOR A TRANSFERIR: Corresponde al sub total sin ASORECIBKAR, ASOAMBIENTAL, ARLAUNIÓN, COASEO Y SOASEO



INFORME DE GESTIÓN

Versión: 1

Fecha: junio 29 de 2018

Código: DES Pt01

2.7. PROCESO DE CORTE DE CÉSPED

La Empresa de Servicios Públicos de Chía EMSERCHIA E.S.P. con el fin de dar cumplimiento a lo dispuesto por la normatividad vigente para la prestación del Servicio Público Domiciliario de Aseo, Decreto Único Reglamentario 1077 de 2015, desde la Subdirección de Operaciones Comerciales ejecuta de forma programada el servicio de Corte de Césped, según lo descrito a continuación:

ARTICULO 2.3.2.2.6.66. Actividad de corte de césped. Esta actividad debe realizarse en las áreas verdes públicas de los municipios, tales como: separadores viales ubicados en vías de tránsito automotor o peatonal, glorietas, rotondas, orejas o asimilables, parques públicos sin restricción de acceso definidos en las normas de ordenamiento territorial, que se encuentren dentro del perímetro urbano. Se excluye de esta actividad el corte de césped de los antejardines frente a los inmuebles el cual será responsabilidad de los propietarios de estos.

Parágrafo. Se excluyen las actividades de ornato y embellecimiento.

Dicho servicio se presta en el área urbana y zona de expansión urbana descritas en el Plan de Ordenamiento Territorial, adoptado mediante Acuerdo 100 de 2016 del Concejo Municipal de Chía y las áreas incluidas en la Resolución No. 3978 de 2018 y Resolución No. 0467 de 2019 del Municipio de Chía.

En cumplimiento de lo anterior, a continuación, se describen las actividades realizadas junto con el consolidado de los registros generados en la operación.

2.7.1. Actividad de Corte de Césped.

Las actividades de corte de césped se vienen realizando de manera continua con el apoyo de tres (03) operarios de corte y cuatro (04) operarios de recolección, los residuos de corte de césped generados fueron recogidos y transportados por el área Operativa de Aseo y en su mayoría fueron utilizados para aprovechamiento de Chía orgánica y/o usuarios particulares, en cumplimiento al artículo 2.3.2.2.3.41. del Decreto 1077 de 2015 Recolección de residuos de poda de árboles y corte de césped.

2.7.2. Frecuencias de Corte de Césped.

El Decreto Municipal No 029 de 2016, "Por el cual se realiza la Actualización del Plan de Gestión Integral de Residuos Sólidos PGIRS" establece en el programa 4: Corte de césped poda de árboles de vías y áreas públicas, proyecto 4: Fortalecimiento del servicio de corte de césped y poda de árboles un cumplimiento en la intervención al 100% de las áreas verdes inscritas en el catastro; sin incluir frecuencia, sin embargo, el área disponía una frecuencia por ciclos programados entre treinta (30) y cuarenta y cinco (45) días, según los microclimas predominantes y la temporada, teniendo en cuenta que el área se interviene cuando la altura del césped supere los diez centímetros y una vez cortado la altura no es inferior a dos centímetros, sin exponer estolones o rizomas a fin de evitar consecuencias erosivas.

El Instituto de Desarrollo Urbano, Vivienda y Gestión Territorial de Chía - IDUVI realizó la entrega de cuatro predios, que se incorporaron al municipio y suman un total de 46.287,77 M2, y

corresponden a: Parque Guaia 26.711,12 M2, Parque Samaria La María 18.585,15 M2, Villa Oliva 788,51M2 y Zona Verde Cra 8 202,99 M2 lo cual supera incluso nuestro promedio mensual de corte y produjo un aumento en los tiempos de intervención de los predios, los cuales estaban estimados entre 45 días, de acuerdo al microclima predominante, pasándolos a intervenciones cada 65 días en promedio, lo que genera un mal aspecto en los parques a cargo de EMSERCHIA E.S.P

Para el mes de Octubre de 2022, se logró la contratación de tres (03) operarios adicionales, lo cual produjo un considerable aumento del rendimiento general, ya que ellos realizan el proceso de embolsado y permiten que el corte se ejecute de forma más rápida; quedan pendientes tres (03) operarios adicionales para completar los operarios que requiere el segmento dos, de acuerdo al documento de trabajo de la CRA para la regulación tarifaria, indicando que el área debe contar mínimo con cinco (05) operarios de guadaña, cinco (05) operarios de recolección y un (01) vehículo con conductor. Adicionalmente, el conductor y el vehículo únicamente para la operación de corte de césped, es fundamental, ya que el designado actualmente tiene muchas actividades en el área y se dificulta la programación para novedades del personal, traslados o apoyo en campo.

2.7.2.1. Áreas Verdes Intervenidas.

En total de metros cuadrados intervenidos durante el primer semestre del año 2023 comparados con las vigencias anteriores, corresponden a:

BIMESTRE	AVANCE M ³			
	2020	2021	2022	2023
ene-feb	82,600	66,951	89,763	126,346
mar-abr	52,359	97,580	82,067	115,453
may-jun	76,461	70,943	67,989	118,614
jul-ags	102,912	105,860	75,886	
sep-oct	76,377	85,038	82,957	
nov-dic	71,819	83,055	103,454	
TOTAL	462,528	509,427	502,116	360,413
PROMEDIO	77,088	84,905	83,686	120,138

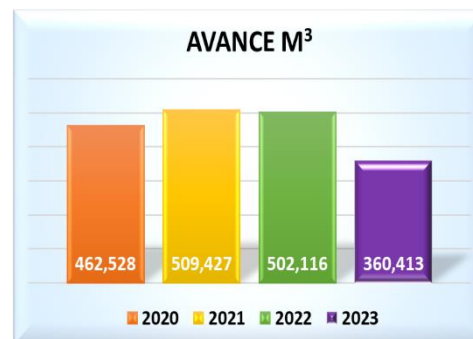

Los residuos generados acumulados durante los primeros bimestres del año 2023 suman un total de **95.1 Ton** calculadas de acuerdo a la cantidad de bolsas empacadas en campo, sin embargo, evidenciando el apoyo de vehículos particulares que realizan la recolección de los residuos de corte de césped, es con fines privados, como alimentación animal o compostaje privado, este volumen no se tiene en cuenta en los reportes ya que no se cuantifica al no ser entregado en bolsas o dispuesto para cobro vía tarifa; los residuos recogidos por personal externo no son contabilizados al no tener certeza de la cantidad y al no ser dispuestos por el área operativa ni reportados al SUJ.

BIMESTRE	TONELADAS BIMESTRE			
	2020	2021	2022	2023
ene-feb	20.7	15.9	7.0	12.2
mar-abr	9.1	19.6	17.6	12.5
may-jun	23.8	20.5	24.5	70.4
jul-ags	18.5	24.9	17.9	
sep-oct	29.1	22.2	39.6	
nov-dic	12.6	17.3	26.1	
TOTAL	113.8	120.4	132.7	95.1





INFORME DE GESTIÓN

Versión: 1

Fecha: junio 29 de 2018

Código: DES Pt01

Las toneladas reportadas corresponden a los residuos sólidos recogidos por la empresa, y dispuestos en aprovechamiento y/o disposición final, la recolección realizada por vehículos privados se realiza directamente en el parque en el cual interviene el equipo operativo apoyando con el cargue del material, logrando diariamente 2 viajes promedio, lo cual significa una disminución en tiempos operativos, ya que no se debe embolsar ni presentar residuos en vía pública; adicionalmente, los residuos son recogidos de inmediato y quedan los parques limpios y despejados.

En cuanto al consumo de combustible, se ha presentado un aumento considerable, reportando un total de **174,44 Galones**, resultado de **1.149 tanqueadas** de gasolina corriente en la operación durante el primer semestre del año, sin embargo, para el tercer bimestre se realizó un consumo de **61.6 galones**.

El cálculo de la cantidad de galones de combustible consumido en las actividades de poda se determina según la siguiente información, la denominación tanqueada corresponde a:

- ✚ 1 bidón de 5 litros corresponde a \approx 4.8 bidones de mezcla
- ✚ Cada bidón mezclado rinde \approx 6.5 tanqueadas de guadañas FS 280, varía si se tanquea la sopladora y/o fumigadora las cuales tienen un tanque más amplio.

2.7.3. Personal Operativo.

Durante los primeros bimestres de 2023, se contó con siete (07) operarios en el área, lo cual produjo un considerable aumento del rendimiento general gracias a que se han logrado intervenciones más constantes en las áreas establecidas, recuperación de zonas peatonales y zonas duras; quedan pendientes tres (03) operarios adicionales para completar los operarios que requiere el segmento dos, de acuerdo al documento de trabajo de la CRA para la regulación tarifaria, indicando que el área debe contar mínimo con cinco (05) operarios de guadaña, cinco (05) operarios de recolección y un (01) vehículo con conductor. Adicionalmente, el conductor y el vehículo únicamente para la operación de corte de césped, es fundamental, ya que el designado actualmente tiene muchas actividades en el área y se dificulta la programación para novedades del personal, traslados o apoyo en campo.

2.7.4. Actividades Adicionales.

Adicional a las labores que se tienen programadas se realizan actividades de apoyo, para el II bimestre del 2023 se realizaron las siguientes actividades de apoyo:

- ✚ 29 DE MAYO – Apoyo casa adulto mayor Fagua
- ✚ 31 DE MAYO – Recuperación peatonal
- ✚ 17 DE JUNIO – Apoyo jornada de aseo Bochica

Salud y Seguridad en el Trabajo.

- ✚ Se presentó un accidente laboral del operario Milton Martínez en la jornada de poda en la Biblioteca el día 20 de junio.



INFORME DE GESTIÓN

Versión: 1

Fecha: junio 29 de 2018

Código: DES Pt01

Contratos. A la fecha se encuentra en proceso de contratación.

Asignación de Elementos. Se dio inicio al contrato de suministro N° 107 de 2023 cuyo objeto es: SUMINISTRO DE INSUMOS PARA CORTE DE CÉSPED Y EL MANTENIMIENTO PREVENTIVO Y CORRECTIVO DE LOS EQUIPOS PROPIEDAD DE LA EMPRESA DE SERVICIOS PÚBLICOS DE CHÍA- EMSERCHÍA E.S.P., el día 16 de junio de 2023.

2.7.5. Conclusiones y Recomendaciones.

- ✚ No se cuenta con respuesta del área de planeación para el acceso a WhatsApp web, dado que esta herramienta es de gran utilidad siendo que la comunicación con los operarios en campo y con las demás áreas se realiza por este medio, así como la descarga de las imágenes no se pueden realizar de manera continua y eficaz retrasando otras actividades, así mismo el acceso se requiere el acceso a YouTube ya que los tutoriales de uso de equipos como guadañas, tractores, poda en altura y demás hacen uso de esta plataforma.
- ✚ Se requiere completar el personal requerido en el segmento 2, ya que el IDUVI realizó entrega de predios que suman un total de 46.287,77 M2 superando el promedio mensual de 40.000 M² que se tienen de meta mensual en el área y los cálculos tarifarios están basados en el cumplimiento del número de funcionarios, que de acuerdo a lo establecido en la Resolución CRA 720/2015 el segmento 2 está compuesto por cinco (05) operarios de guadaña, cinco (05) operarios de empaque y un (01) conductor de un camión de estacas.
- ✚ Es necesario lograr acuerdo con la Alcaldía Municipal para lograr un convenio que cubra el valor de los metros cuadrados intervenidos en propiedades que no se encuentran cubiertas por el Decreto 1077 de 2015, artículo ARTICULO 2.3.2.2.6.66 “...Actividad de corte de césped. Esta actividad debe realizarse en las áreas verdes públicas de los municipios, tales como: separadores viales ubicados en vías de tránsito automotor o peatonal, glorietas, rotondas, orejas o asimilables, parques públicos sin restricción de acceso definidos en las normas de ordenamiento territorial, que se encuentren dentro del perímetro urbano. Se excluye de esta actividad el corte de césped de los antejardines frente a los inmuebles el cuál será responsabilidad de los propietarios de estos.
PARÁGRAFO. Se excluyen las actividades de ornato y embellecimiento...”
- ✚ Se hace necesario aumentar el nivel de riesgo de ARL del auxiliar administrativo adscrito al proceso de podas y corte de césped, teniendo en cuenta que se requiere de apoyo y seguimiento en campo de las labores que se realizan en el área.

2.8. PROCESO DE COMUNICACIÓN E IMAGEN CORPORATIVA

La Oficina de Prensa, Comunicaciones e Imagen Corporativa de la Empresa de Servicios Públicos de Chía, EMSERCHIA E.S.P. presenta el siguiente balance, correspondiente al período comprendido entre el 1° de enero y el 30 de junio de 2023, según actividades realizadas:

- ✚ Comunicados de Prensa **25**
- ✚ Difusión de videos institucionales **08**
- ✚ Campañas institucionales **13**
- ✚ Conmemoraciones ambientales o de fechas especiales **28**
- ✚ Notas periodísticas **44**
- ✚ Grabación audio centro de atención telefónica
- ✚ Fortalecimiento de las publicaciones internas a través del grupo de WhatsApp FAMILIA EMSEERCHIA, mediante la creación y publicación de secciones que resaltan y evidencian el trabajo de los funcionarios en las distintas Áreas, Direcciones y Subdirecciones que componen la empresa.
- ✚ Difusión de nuestras campañas a través de la Emisora Luna Estéreo
- ✚ Difusión de nuestras campañas, noticias planes y proyectos a través del canal local de televisión Canal Regional 8,
- ✚ Divulgación de nuestras notas a través de otro medio de comunicación, **28 publicaciones**
- ✚ Realización de **36 textos y publicaciones** según requerimiento de las distintas Áreas de la empresa
- ✚ Consejos de Redacción **08**
- ✚ Se cumplió con el plan de mejoras propuesto por la Oficina de Control Interno
- ✚ Se dio trámite a la ejecución de los contratos de la Emisora Luna Estéreo y el Periódico Luna Hoy.

2.9. PROCESO DE SISTEMAS DE INFORMACIÓN Y ESTADÍSTICAS

2.9.1. SUI.

A continuación, se muestra los reportes que fueron preparados, consolidados y cargados en la plataforma SUI de enero a junio de 2023.

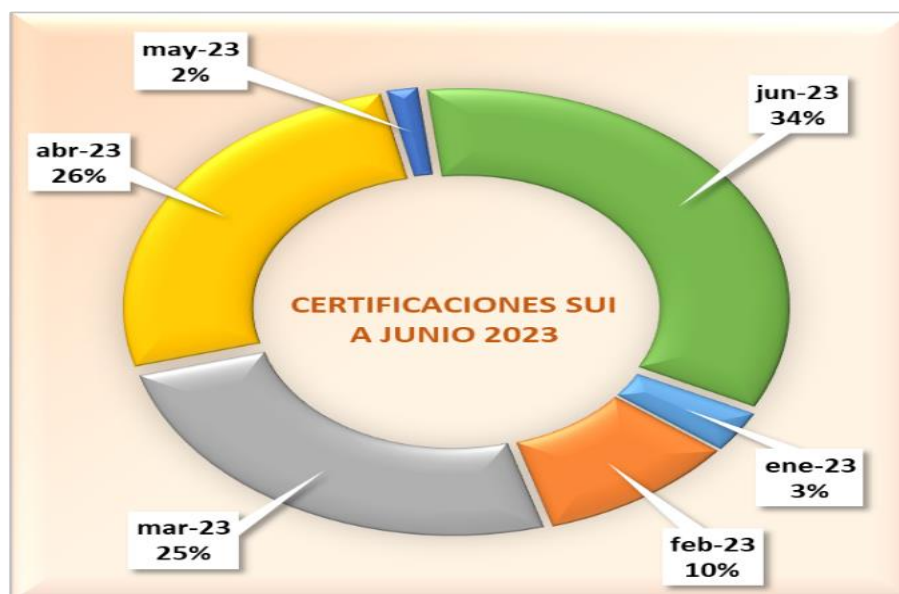



INFORME DE GESTIÓN

Versión: 1

Fecha: junio 29 de 2018

Código: DES Pt01

Informe de reportes SUI preparados, consolidados y certificados a junio 2023							
FORMATO	ene-23	feb-23	mar-23	abr-23	may-23	jun-23	TOTAL
13. Encuesta Transacción Agua en Bloque			1				1
15. Adquisición de Agua en Bloque		4		2		2	9
18. Calibración de Medidores		1					1
3. Multiusuarios del Servicio de Aseo	2		3		2		1
Concurso Económico 1						3	10
Concurso Económico 2						3	1
Costo de Recoleccion y Transporte_NUAP_90225175_CUNDINAMARCA_CHIA	2	1	1	2			6
Costo Limpieza Urbana Y Barrido y Limpieza_NUAP_90225175_CUNDINAMARCA_CHIA	2	2		2			3
Costos de Referencia y Tarifas Aplicadas Acueducto			3				1
Costos de Referencia y Tarifas Aplicadas Alcantarillado			3				14
Discontinuidades mensuales por ruta de lectura			4		4		10
Estandares del servicio - Aseo_NUAP_90225175_CUNDINAMARCA-CHIA			1				1
Factura del Servicio PDF_NUAP90225175_CUNDINAMARCA_CHIA	2		2		2	1	13
Facturación Acueducto		2		2		2	13
Facturación Alcantarillado		2		2		2	9
Facturación del servicio de aseo NUAP_90225175		2		2			1
Facturas por Estrato en PDF Acueducto	2		2		2	1	3
Facturas por Estrato en PDF Alcantarillado	2		2		2	1	11
Formato Giro de recursos del Incentivo al Aprovechamiento y Tratamiento de Residuos Sólidos			1				12
Información Comercial Acueducto y Alcantarillado		2		2			12
Información funcionamiento fondo de solidaridad y redistribución de ingresos Acueducto						1	14
Información Funcionamiento Fondo de Solidaridad y Redistribución de Ingresos Alcantarillado						1	11
Información Regimen de Calidad y Descuentos				1			11
Publicación de costos y tarifas_NUAP_90225175_CUNDINAMARCA_CHIA					1		2
Reclamaciones del Servicio de Acueducto	1	3			3	1	12
Reclamaciones del Servicio de Alcantarillado	2	2			3	1	1
RECLAMACIONES DEL SERVICIO DE ASEO - RESOLUCION 52855 DE 2015	2	2			3	1	1
Refacturación Acueducto	4	4			4	2	2
Refacturación Alcantarillado	4	4			4	2	2
Suscriptores y Tarifa Aplicada_NUAP_90225175		2		2			11
Tarifas Contractuales - Acueducto				1			10
Tarifas Contractuales - Alcantarillado				1			10
Traslado de Recursos de Aprovechamiento_166_25175						9	4
Variables para el calculo de la tarifa de aprovechamiento_NUAP_90225175	2	2		2			4
Seguimiento de Metas para APS Mayores a 5000							2
Suscriptores y Tarifa Aplicada_NUAP_90225175							14
Tarifas Contractuales - Acueducto							1
Tarifas Contractuales - Alcantarillado							1
Traslado de Recursos de Aprovechamiento_166_25175							10
Variables para el calculo de la tarifa de aprovechamiento							10
Variables para el cálculo del factor de productividad resolución CRA 912 de 2020							1
TOTAL GENERAL	4	13	33	34	2	45	266

A partir del mes de mayo de 2023 se han venido realizando, mesas virtuales de trabajos con la SSPD, con el fin de resolver los inconvenientes que se vienen presentando en la plataforma SUI, lo cual, no ha permitido el cargue del segundo estudio tarifario. En la realización de estas mesas se han venido concluyendo varias etapas, para poder avanzar hasta llegar al objetivo final, el cual es poder certificar en el aplicativo SURICATA la información del segundo estudio de costos y tarifas.



INFORME DE GESTIÓN

Versión: 1

Fecha: junio 29 de 2018

Código: DES Pt01

En la primera etapa de estas mesas de trabajos virtuales, se abordó toda la gestión que ambas entidades han realizado con respecto a este tema en particular, para lo cual, presenté toda la trazabilidad de los oficios que hemos emitidos y las respuestas que hasta ese momento habíamos recibido de parte de la SSPD.

TRAZABILIDAD	SOLICITUD RADICADO	RESPUESTA RADICADO	ASUNTO	FECHA EMISIÓN	FECHA RECIBIDO	
1	EMSERCHIA 20190050007189 - SSPD20198100229182		Realizar los ajustes necesarios en el sistema único de reporte de información tarifaria SURICATA en el componente de tasas ambientales de acueducto ya que a la fecha no se ha podido cerrar el reporte por dicha particularidad.	04-jun-19	05-jun-19	06-jun-19
1		SSPD 20194211155711 EMSERCHIA 20199999904289	Al respecto, al revisar el aplicativo SURICATA en la situación expresada, se observa que efectivamente se genera un error en el módulo CMT. Por lo tanto, esta Dirección Técnica solicitará a la Oficina de Informática de esta Superintendencia realizar los ajustes necesarios para que se pueda reportar este módulo con las particularidades de la empresa EMSERCHIA S.A. E.S.P., una vez se realice el ajuste esta Superintendencia le informará para que proceda con el reporte de su estudio de costos.	23-dic-19	30-dic-19	
2	SSPD 20204200832991 - EMSERCHIA 20209999902190		De acuerdo con las normas transcritas el plazo de reporte se encuentra vencido desde el 30 de enero de 2018 y una vez revisado el Sistema Único de Reporte de Información de Cálculo Tarifario - SURICATA se encontró que a la fecha del presente oficio la empresa que ustedes representan no ha realizado el reporte del estudio de costos y tarifas para los servicios de acueducto y alcantarillado. En virtud de lo anterior, esta Superintendencia le requiere para que de manera INMEDIATA cargue y certifique el estudio tarifario en el aplicativo en mención.	27-ago-20	28-ago-20	
2		EMSERCHIA 20200059008836	Es preciso anotar, que aunque la Superintendencia se comprometió a informarnos una vez en el aplicativo SURICATA se superaran los inconvenientes que causaban el error en el módulo de CMT, a la fecha no se ha recibido comunicación al respecto. Igualmente, informamos que el estudio de costos y tarifas que fue adoptado por Junta Directiva de la Empresa de Servicios Públicos de Chía EMSERCHIA E.S.P. mediante Acuerdo No. 08 de junio 24 de 2016 ya fue cargado y certificado en el aplicativo SURICATA. No obstante lo anterior, como quiera que con Acuerdo No. 17 de diciembre 23 de 2017 la Junta Directiva de la Empresa de Servicios Públicos de Chía EMSERCHIA E.S.P. adoptó los ajustes realizados a los costos de referencia y se establecieron las nuevas tarifas, lo cual es de conocimiento de esa Superintendencia, solicitamos por tanto se habilite el aplicativo SURICATA para realizar el cargue y certificación de dicha información, para lo cual quedamos atentos de su respuesta.	03-sep-20		



INFORME DE GESTIÓN

Versión: 1

Fecha: junio 29 de 2018

Código: DES Pt01

TRAZABILIDAD	SOLICITUD RADICADO	RESPUESTA RADICADO	ASUNTO	FECHA EMISIÓN	FECHA RECIBIDO	
3	EMSEERCHIA 20210059008787		Agradecemos de antemano su valiosa colaboración para habilitar en el menor tiempo posible lo solicitado en la presenta comunicación, así como disponer de alguien que nos brinde soporte técnico al momento que se realicen los cargues por si llega a presentarse algún inconveniente en el aplicativo SURICATA, con el fin de dar cumplimiento a los requerimientos de información por parte de la Superintendencia.	30-jul-21		
3	SSPD 20224201876081		En este sentido, es de precisar que la empresa ya tiene certificado su estudio aprobado y aplicado con Acuerdo 08 de 2016, el cual se mantendrá reportado al Sistema Único de Reporte de Información de Cálculo Tarifario – SURICATA, para todas las acciones de inspección y vigilancia a las que haya lugar. Finalmente, se le solicita presentar su solicitud, cumpliendo todos los requerimientos dispuestos en la Resolución SSPD No. 20171000204125 de 18 de octubre de 2017, dentro de los diez (10) días hábiles siguientes a la recepción de este oficio, a los correos sspd@superservicios.gov.co . Cabe advertir que la no atención oportuna o las respuestas evasivas por parte de los prestadores a los requerimientos que esta Superintendencia haga en uso de sus funciones establecidas en el artículo 79 de la Ley 142 de 1994 y demás normas concordantes, darán lugar a la aplicación de lo establecido en el artículo 15, inciso 34 de la Ley 1955 de 2019.	26-abr-22		
4	EMSEERCHIA 20220059006620		Teniendo en cuenta que la modificación de los costos de referencia se fundamentó en la Resolución CRA 783 de 2016 y que los resultados requieren la modificación de todos los componente necesarios para la certificación del SURICATA, se solicita la habilitación de un módulo de cargue con la configuración abierta de tal forma que permita la incorporación de todos los datos que fueron modificados en el estudio tarifario vigente de la entidad. De igual manera con el propósito de despejar cualquier inquietud adicional que se pueda presentar por parte del ente de control frente a las razones de la modificación del estudio de costos y tarifas y que el proceso de habilitación sea lo más dinámico posible proponemos realizar una mesa de trabajo conjunta en el momento que la SSPD lo considere pertinente. Adjunto a la presente comunicación se remiten los estudios de costos en formato Excel formulados, actos administrativos de aprobación y actas de socialización de vocales de control, de la información que se modificará y de la que se cargará en el evento que se autorice la solicitud.	11-may-22		
5	EMSEERCHIA 20220021012320		Derecho de Petición: Se genere respuesta a las solicitudes realizadas las, las cuales llevan 718 días y 111 días transcurridos desde su radicación. Relacionamos imagen tomada de la plataforma ORFEO.	08-sep-22		
6	EMSEERCHIA 20220021014850 - SSPD20225294371862		Solicitud Mesa de trabajo presencial para dar solución de fondo a las solicitudes de habilitación del módulo SURICATA	26-oct-22	27-oct-22	

A partir de lo anterior, se pasó a la siguiente etapa, que consistió en la revisión de los inconvenientes presentados en la plataforma SUI en el aplicativo SURICATA por parte de los expertos de la SSPD junto con personal de EMSEERCHIA E.S.P., llegando a la conclusión de cerrar ese proceso de cargue para iniciar uno nuevo.

Teniendo en cuenta lo anterior, se dio inicio a la tercera etapa con la nueva solicitud por parte de EMSEERCHIA según lo acordado en mesas de trabajo virtuales con la SSPD, de apertura del módulo Configuración en el SURICATA para proceder a cargar nuevamente el estudio de costos y tarifas modificado en dic/2017 y nos encontramos a la espera de la respuesta que emita esa entidad para proceder de conformidad.

2.9.2. CATASTRO DE USUARIOS.

Dentro de la información de catastro de usuarios se muestra la cantidad de suscriptores y/o usuarios activos con los que a corte del 30 de junio de 2023 cuenta la empresa de EMSECHIA E.S.P.

SUSCRIPTORES Y/O USUARIOS ACTIVOS DE EMSECHIA E.S.P. CLASIFICADOS POR UBICACIÓN A JUNIO DE 2023												
Estrato/Usó	ZONA URBANA			ZONA RURAL								TOTAL
	URBANO	SAMARIA	MERCEDES DE CALAHORRA	VDA BOJACA	VDA CERCA DE PIEDRA	VDA FAGUA	VDA FONQUETA	VDA FUSCA	VDA LA BALSA	VDA TIQUIZA	VDA YERBABUENA	
Residencial 1	236	147	291	128	89	134	485	1	43	43	4	1,601
Residencial 2	5,159	1,307	2,800	972	549	730	699	8	514	463	221	13,422
Residencial 3	9,363	1,657	291	1,212	451	444	785	25	983	824	60	16,095
Residencial 4	6,086	2	9	724	349	159	341	13	600	230	40	8,553
Residencial 5	1,319	1	0	597	98	106	143	20	405	19	15	2,723
Residencial 6	0	0	0	1,685	98	5	11	40	285	1	479	2,604
Industrial	74	32	3	34	18	15	6	13	26	12	7	240
Comercial	2,448	56	109	1,023	144	51	56	128	95	50	51	4,211
Oficial	79	2	3	17	4	8	6	5	16	3	2	145
Especial	23	1	1	12	2	5	4	6	3	0	5	62
TOTAL	24,787	3,205	3,507	6,404	1,802	1,657	2,536	259	2,970	1,645	884	49,656

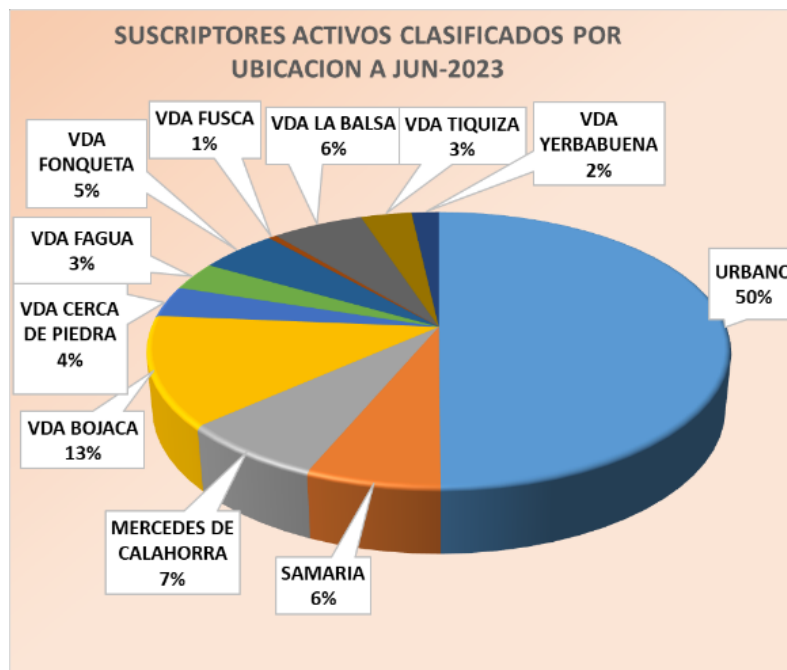

SUSCRIPTORES Y/O USUARIOS DEL SERVICIO DE ACUEDUCTO CLASIFICADOS POR UBICACIÓN A JUNIO DE 2023												
Estrato/Uso	ZONA URBANA			ZONA RURAL								TOTAL
	URBANO	SAMARIA	MERCEDES DE CALAHORRA	VDA BOJACA	VDA CERCA DE PIEDRA	VDA FAGUA	VDA FONQUETA	VDA FUSCA	VDA LA BALSA	VDA TIQUIZA	VDA YERBABUENA	
Residencial 1	236	146	290	128	89	134	473	1	43	43	3	1,586
Residencial 2	5,142	1,301	2,796	964	545	724	688	5	507	453	44	13,169
Residencial 3	9,231	1,657	290	1,174	445	441	774	16	937	815	32	15,812
Residencial 4	6,054	2	9	714	349	159	316	9	599	230	7	8,448
Residencial 5	1,319	1	0	594	98	106	142	16	405	18	3	2,702
Residencial 6	0	0	0	1,683	98	5	10	38	282	1	447	2,564
Industrial	70	31	2	32	18	13	6	12	25	11	7	227
Comercial	2,402	56	108	960	144	49	56	119	78	49	43	4,064
Oficial	77	2	3	17	4	8	6	5	16	3	1	142
Especial	23	1	1	12	2	5	4	6	3	0	3	60
TOTAL	24,554	3,197	3,499	6,278	1,792	1,644	2,475	227	2,895	1,623	590	48,774

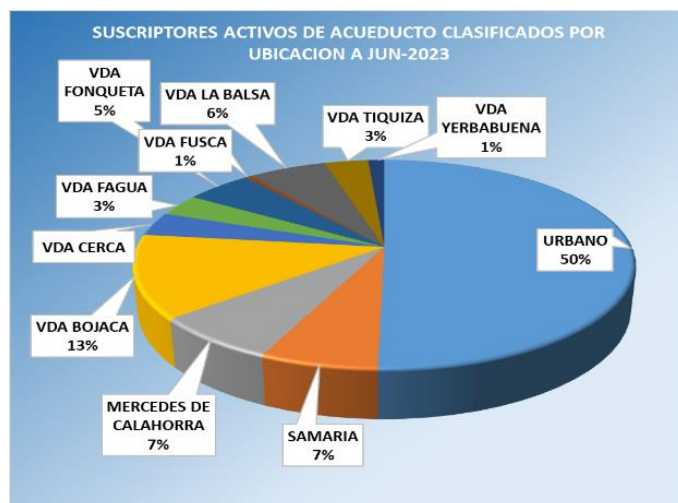

SUSCRIPTORES Y/O USUARIOS DEL SERVICIO DE ALCANTARILLADO CLASIFICADOS POR UBICACIÓN A JUNIO DE 2023										
Estrato/Uso	ZONA URBANA			ZONA RURAL						TOTAL
	URBANO	SAMARIA	MERCEDES DE CALAHORRA	VDA BOJACA	VDA CERCA DE PIEDRA	VDA FAGUA	VDA FONQUETA	VDA LA BALSA	VDA TIQUIZA	
Residencial 1	236	146	287	123	79	116	257	41	42	1,327
Residencial 2	5,132	1,298	2,783	917	509	566	662	483	437	12,787
Residencial 3	9,164	1,650	287	1,125	405	332	719	885	761	15,328
Residencial 4	5,979	2	9	641	335	105	280	552	204	8,107
Residencial 5	1,311			470	89	40	113	358	4	2,385
Residencial 6				147	96	1	2	121		367
Industrial	63	27	1	20	13	7	5	18	4	158
Comercial	2,387	56	108	619	120	37	50	70	40	3,487
Oficial	75	2	3	17	4	6	5	13	3	128
Especial	21	1	1	12	2	5	3	2		47
TOTAL	24,368	3,182	3,479	4,091	1,652	1,215	2,096	2,543	1,495	44,121

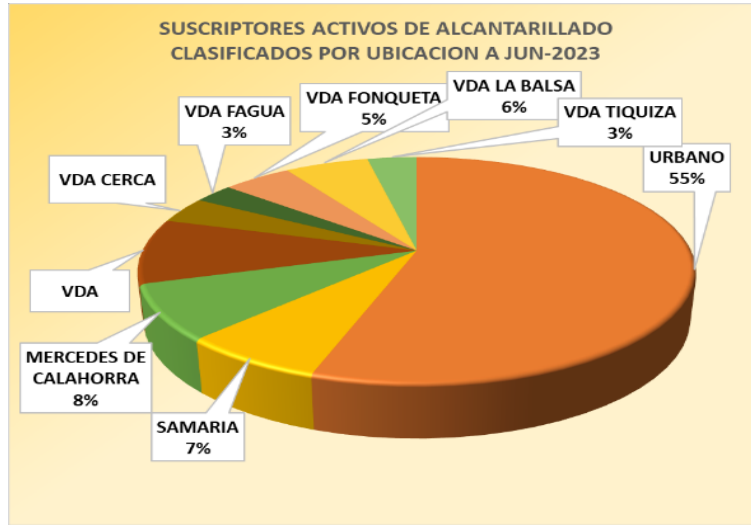

SUSCRIPTORES Y/O USUARIOS DEL SERVICIO DE ASEO CLASIFICADOS POR UBICACIÓN A JUNIO DE 2023

Estrato/Us	ZONA URBANA			ZONA RURAL								TOTAL
	URBANO	SAMARIA	MERCEDES DE CALAHORRA	VDA BOJACA	VDA CERCA DE PIEDRA	VDA FAGUA	VDA FONQUETA	VDA FUSCA	VDA LA Balsa	VDA TIQUIZA	VDA YERBABUENA	
Residencial 1	236	146	290	128	89	134	471	1	43	43	4	1,585
Residencial 2	5,134	1,300	2,784	963	545	724	687	8	507	453	217	13,322
Residencial 3	9,156	1,650	285	1,172	442	439	772	17	930	804	58	15,725
Residencial 4	5,969	2	9	704	343	155	311	13	592	228	38	8,364
Residencial 5	1,312			580	94	100	139	18	399	18	15	2,675
Residencial 6				1,665	96	5	10	39	277	1	461	2,554
Industrial	67	29	2	27	17	14	6	11	25	11	7	216
Comercial	2,354	56	108	633	143	49	56	120	79	49	50	3,697
Oficial	75	2	2	17	4	8	6	5	16	3	2	140
Especial	23	1	1	12	2	5	4	6	3		5	62
TOTAL	24,326	3,186	3,481	5,901	1,775	1,633	2,462	238	2,871	1,610	857	48,340

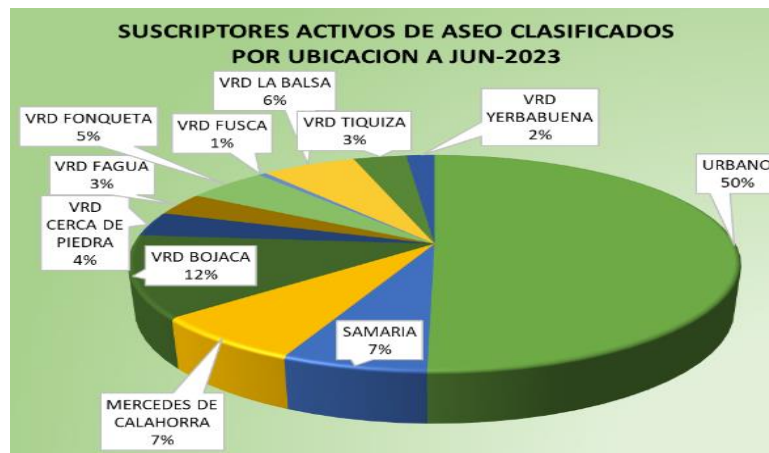

Estrato/Uso	TOTAL SUSCRIPTORES Y/O USUARIOS ACTIVOS DE EMSERCHIA E.S.P. CLASIFICADOS POR CICLOS DE FACTURACIÓN A JUNIO DE 2023								TOTAL
	C1	C2	C3	C4	C5	C6	C7	C8	
Residencial 1	5	66	221	28	137	566	416	162	1,601
Residencial 2	229	2,363	2,660	963	1,046	4,623	187	1,351	13,422
Residencial 3	85	4,028	2,919	2,788	2,157	2,171	151	1,796	16,095
Residencial 4	53	2,079	2,612	1,010	1,998	721	43	37	8,553
Residencial 5	35	4	601	386	1,101	434	71	91	2,723
Residencial 6	519		156		7	24	87	1,811	2,604
Industrial	20	25	71	10	38	46	6	24	240
Comercial	179	1,141	491	848	407	508	13	624	4,211
Oficial	7	36	22	30	15	24	1	10	145
Especial	11	10	14	3	8	10	2	4	62
TOTAL	1,143	9,752	9,767	6,066	6,914	9,127	977	5,910	49,656

SUSCRIPTORES ACTIVOS CLASIFICADOS POR CICLOS DE FACTURACION A JUN-2023

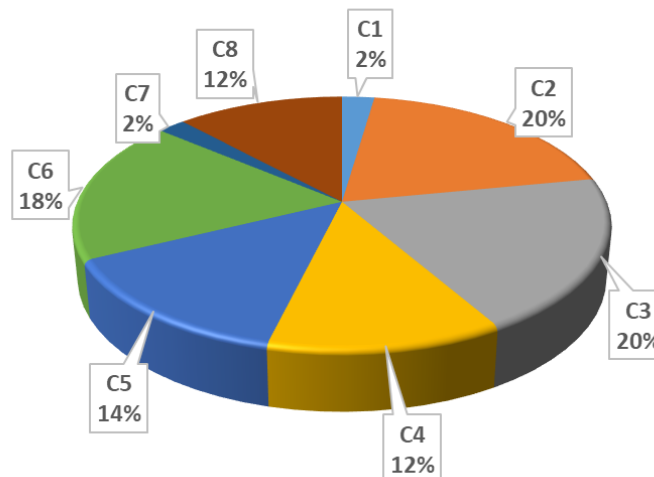

2.9.3. ACTUALIZACIÓN DE INFORMACIÓN CATASTRAL DE USUARIOS.

En el primer semestre de 2023 se ha venido realizando un proceso de actualización de información en la base catastral de la empresa con el fin de optimizar los tiempos de alistamiento de los informes que deben ser cargados en la plataforma SUI de acuerdo al cronograma establecido por el ente de vigilancia y control, así como el alistamiento del informe de exógenas 1007, para lo cual, se han realizado mesas de trabajo con personal de Planeación Municipal, se ha contado con el apoyo del contratista asignado al proceso de Sistemas de Información y Estadística y personal del proveedor del Aplicativo Comercial SYSMAN. A continuación, se presenta tabla que muestra por servicio los datos que se vienen trabajando en el proceso de actualización masiva.



INFORME DE GESTIÓN

Versión: 1

Fecha: junio 29 de 2018

Código: DES Pt01

SERVICIO DE ACUEDUCTO	SERVICIO DE ALCANTARILLADO	SERVICIO DE ASEO
UBICACION	UBICACION	CODIGO DANE DEPARTAMENTO
CODIGO DANE DEPARTAMENTO	NUIS	CODIGO DANE MUNICIPIO
CODIGO DANE MUNICIPIO	CODIGO DANE DEPARTAMENTO	CODIGO DANE CENTRO POBLADO
CODIGO DANE CENTRO POBLADO	CODIGO DANE MUNICIPIO	INFORMACION PREDIAL UTILIZADA
INFORMACION PREDIAL UTILIZADA	CODIGO DANE CENTRO POBLADO	NUMERO PREDIAL NACIONAL
NUMERO PREDIAL NACIONAL O INFORMACION PREDIAL CATASTRAL	INFORMACION PREDIAL UTILIZADA	NUAP
ID SISTEMA	NUMERO PREDIAL NACIONAL O INFORMACION PREDIAL CATASTRAL	CAUSALES DE REFACTURACION
UNIDADES RESIDENCIALES INDEPENDIENTES	ID SISTEMA	NÚMERO DE FACTURA OBJETO DE REFACTURACIÓN
UNIDADES NO RESIDENCIALES INDEPENDIENTES	PRESENTÓ MÁS DE 15 DÍAS CONSECUTIVOS EN EL PERIODO SIN PRESTACIÓN	UBICACIÓN
ESTADO DEL MEDIDOR	UNIDADES RESIDENCIALES INDEPENDIENTES	TIPO DE AFORO
DETERMINACION DEL CONSUMO	UNIDADES NO RESIDENCIALES INDEPENDIENTES	RECOLECCION CON SERVICIO PUERTA A PUERTA
	EL SUSCRIPTOR CUENTA CON CARACTERIZACIÓN DE VERTIMIENTOS	CODIGO DE FACTOR DE PRODUCCIÓN
		FACTOR DE PRODUCCIÓN

2.10. ACTUALIZACION CATASTRO DE USUARIOS

El presente documento hace referencia a la actualización del catastro de usuarios de la Empresa de Servicios Públicos Chía – EMSERCHIA E.S.P., que corresponde a la recolección de información, diagnóstico y caracterización de los usuarios

El catastro de usuarios se enmarca en las políticas de Agua Potable y Saneamiento Básico a nivel nacional, local y regional, en cumplimiento a lo establecido en la Comisión de Regulación de Agua Potable y Saneamiento Básico CRA, la Resolución No. 717 del 22 de junio de 2015, donde se establecen las metas estándar de micro medición efectiva para los prestadores de servicios públicos en área rural y/o centros poblados, que para el año 2020 debe ser del 100 %.

El uso clandestino y el elevado porcentaje de conexiones reconectadas indebidamente por los usuarios, en sí, no es una consecuencia directa de la desactualización catastral. No obstante, la falta de actualización no permite realizar un adecuado control para detectar a este tipo de usuarios, quienes, con sus acciones, inciden directamente en los niveles de agua no facturada (IANC) y en consecuencia en la situación económica de la entidad.

Cuando transcurre mucho tiempo entre los procesos formales o sistemáticos de actualización catastral y más aún cuando no se disponen de mecanismos o procedimientos que permitan un mantenimiento relativo, el problema del servicio se agudiza porque las informaciones (datos y planos) van cambiando y se distorsionan con el tiempo. De otro lado, los datos poco confiables en relación con las direcciones o nombres de los usuarios propietarios actuales, generan serias dificultades en el proceso de cobranza y en algunos casos dificulta el control de la morosidad. Adicionalmente se presenta inconvenientes cuando la empresa debe realizar el reporte de información exógena a la Dirección de Impuestos y Aduanas Nacionales

Dentro de los componentes que comprende la gestión comercial de EMSERCHIA E.S.P., se encuentra el Catastro de Usuarios para obtener los registros y procedimientos que permitan identificar, caracterizar y localizar los usuarios de los servicios y sus acometidas.



INFORME DE GESTIÓN

Versión: 1

Fecha: junio 29 de 2018

Código: DES Pt01

El catastro de suscriptores se define como el conjunto de registros y procedimientos que permiten la exacta identificación, caracterización y localización de los usuarios de los servicios y de sus acometidas; la principal fuente de información del catastro de suscriptores es el censo de usuarios activos y potenciales del servicio, el cual se debe ejecutar técnicamente para alimentar o actualizar el catastro con información confiable y real. Este registro contiene datos del usuario y del predio, las características técnicas de las conexiones de agua potable y desagüe, de las cajas de registro, de los marcos, tapas y micromedidores, así como datos complementarios de los servicios y del predio. Por ello, el catastro se debe mantener en una base de datos informática.

2.10.1. Objetivos del Catastro de Usuarios

- ✚ Crear o actualizar la base de datos de los usuarios de los servicios de agua potable y desagüe.
- ✚ Registrar el 100% de usuarios activos, factibles y potenciales de los servicios.
- ✚ Localizar físicamente cada predio con sus respectivas conexiones mediante la asignación de códigos catastrales de acuerdo con las normas técnicas.
- ✚ Identificar la actividad económica que desarrollan los usuarios para aplicar la adecuada categorización de los servicios.
- ✚ Registrar información técnica del 100% de las conexiones domiciliarias de agua potable y desagüe, además de la disponibilidad y estado de los medidores y cajas de registro.
- ✚ Dotar de planos catastrales a la entidad prestadora

2.10.2. Objetivo General de la Actualización del Catastro de Usuarios.

Realizar la actualización del catastro de usuarios y suscriptores de la Empresa de Servicios Públicos de Chía EMSERCHIA E.S.P.

2.10.3. Objetivos Específicos

- ✚ Identificar la cantidad de suscriptores y usuarios sin elemento de medida, mediante la evaluación y verificación en sitio del suscriptor del servicio en el predio, conforme a la información suministrada e indicada en el formulario establecido de encuesta.
- ✚ Determinar los suscriptores y usuarios por uso, por estrato y clandestinos, a través del diligenciamiento del formulario de encuesta establecido y verificado en sitio de predio y solicitando el último o más reciente recibo que tenga de acueducto.
- ✚ Realizar la entrega del listado maestro de usuarios y suscriptores, producto del censo, para su ingreso en la base de datos de EMSERCHIA ESP, con la validación de documentos actualizados que prueben la titularidad del inmueble.

2.10.4. Actualización de Información.

Dentro de la información que se requiere actualizar se encuentra:

- ✚ **Datos del Suscriptor.** Como lo es el nombre completo, documento de identidad, datos de contacto (celular y correo electrónico), esta información se está revisando y corroborando tanto



INFORME DE GESTIÓN

Versión: 1

Fecha: junio 29 de 2018

Código: DES Pt01

con certificado de tradición y libertad vigente (menor a 60 días), con una consulta gratuita y limitada en la página de la Superintendencia de Notaria y Registro (SNR) <https://certificados.supernotariado.gov.co/certificado>, en la página de consulta de RUT de la DIAN <https://muisca.dian.gov.co/WebRutMuisca/DefConsultaEstadoRUT.faces> y en la consulta de antecedente policiales <https://antecedentes.policia.gov.co:7005/WebJudicial/index.xhtml>

✚ **Número de Cedula Catastral.** Actualmente este número tiene un tamaño de treinta (30) dígitos y para su actualización se está consultando el programa Sistema de Información Geográfica libre y de Código Abierto QGIS, el cual se encuentra actualizado a 2020, por lo que se corrobora mediante la herramienta gratuita de consulta en línea y actualizada que tiene el IGAC y que permite consultar por número predial, dirección o coordenadas de ser factible <https://www.colombiaenmapas.gov.co/#>

Básicamente esta es la información principal para actualizar en el módulo de servicios públicos de SYSMAN, que contiene la base de datos de suscriptores de la entidad, sin embargo, es importante resaltar que dicha actualización en el sistema se está realizando con plena certeza de que la información es real y actualizada por cuanto es importante no perder la solidaridad.

Lamentablemente el equipo asignado al proceso, el cual es arrendado, presento fallas y al momento de su revisión informaron que TODA la información contenida en él se había perdido, este fallo se reportó el 15 de marzo, motivo por el cual no se tiene aún la estadística de la cantidad de actualizaciones realizadas en el aplicativo comercial para estos dos primeros bimestres.

Se trabaja actualmente en la respectiva recuperación de la base de datos que contenía toda la información desde inicio del proceso el año anterior, sin embargo, se estima que durante estos cuatro meses se han actualizado en SYSMAN servicios públicos, aproximadamente 300 suscriptores, lo cual conlleva una URGENTE implementación de estrategias y adhesión de más personal al proceso, para lograr la meta de cuando menos el 40% de estos suscriptores.

A pesar de haberse contemplado para la actual vigencia, la inclusión de como mínimo tres (3) operarios para el proceso, a la fecha no se cuenta con ninguno ya que no fue aprobada la reestructuración y solo hasta mediados de marzo fue nuevamente contratado el señor Holman Peñuela, quien está apoyando al área de facturación; en ese orden de ideas no se cuenta con apoyo en campo para la realización de seguimiento y/o encuestas.

2.10.5. Resultados Trabajo Realizado por el Contratista.

Teniendo en cuenta que en la vigencia anterior se detectaron 2.123 usuarios que cumplían la mayoría de los requisitos estipulados en el Decreto 258 de 2021, se realizó circularización a cada uno de ellos invitándolos a realizar la actualización de catastro, con la finalidad de cumplir el numeral 1 del artículo 4º del mencionado decreto, completando así lo requerido para ser objeto del beneficio del Mínimo Vital otorgado por la administración central, dicho numeral estipula:

1. *“Estar identificado dentro de la base de datos de cualquier de la(s) empresa(s) prestadora(s) del servicio (E.S.P.) de acueducto que presten servicio al*



INFORME DE GESTIÓN

Versión: 1

Fecha: junio 29 de 2018

Código: DES Pt01

interior del territorio municipal, como suscriptor del servicio de acueducto residencial de los estratos socioeconómicos 1 o 2 del Municipio de Chía”.

Sin embargo, finalizando noviembre se evidencio que únicamente el 34.4% (731) del total de suscriptores detectados, había realizado la actualización y por consiguiente se determinó suspender las encuestas a los conjuntos residenciales, realizadas por parte del contratista Holman Peñuela, para que durante el mes de diciembre y subsiguientes realizará visita específica a cada uno de los 1.392 suscriptores que están pendientes de actualizar sus datos y de esta forma no pierdan la oportunidad de ser beneficiados con el Mínimo Vital.

Lastimosamente el contratista únicamente laboro cuatro (4) días de diciembre y solamente visito 69 suscriptores, de los cuales ninguna visita fue efectiva, es decir que no se recibieron documentos para su correspondiente actualización. Adicionalmente se acordó que realizaría 900 visitas mensuales, ya que no incluye encuesta técnica, lo que quiere decir que únicamente con el 7.67% de la meta dispuesta.

Después de dos intentos en la presente vigencia, el contratista inicio labores por “orden expresa” del director Comercial el día 28 de mayo de 2023, se le estipulo una nueva meta mensual correspondiente a 700 visitas y adicionalmente se le manifestó la importancia de la EFECTIVIDAD de sus visitas, es decir se le mide por cantidad de actualizaciones realizadas como consecuencia de su gestión (10 en este bimestre); por lo que el resultado de las visitas de seguimiento es:

RESULTADOS CONTRATISTA			
BIMESTRE	Encuestas Contratista	% Cumplimiento (700 visitas mes)	% Efectividad
may-23	81	11.6%	1.2%
jun-23	557	79.6%	1.6%
TOTAL	638	91.1%	1.6%

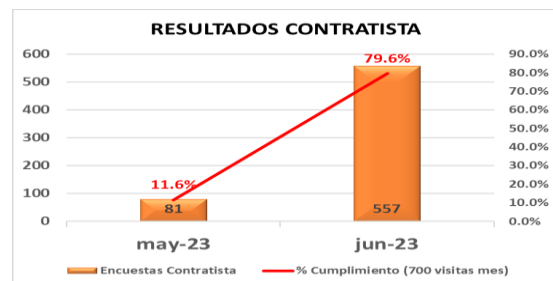

Del desempeño, actitudes y comportamiento del contratista tiene pleno conocimiento el director Comercial, quien es el supervisor del señor Peñuela

2.10.6. Actualizaciones Realizadas en SYMAN Primer Semestre 2023.

Como se manifestó anteriormente el equipo sufrió un daño que origino la pérdida total de la información en él contenida, información que se ha estado actualizando, como es la base de datos en donde se compila toda la información pertinente y soporte de cada actualización realizada por la suscrita en el aplicativo SYSMAN. En este orden de ideas es posible que la información suministrada a continuación pueda presentar algunos cambios una vez se termine la recuperación de información.

ACTUALIZACIONES PRIMER SEMESTRE 2023		
BIMESTRE	SUSCRIPTORES	% Actualización
2023-01	258	39%
2023-02	249	37%
2023-03	163	24%
TOTAL	670	100%

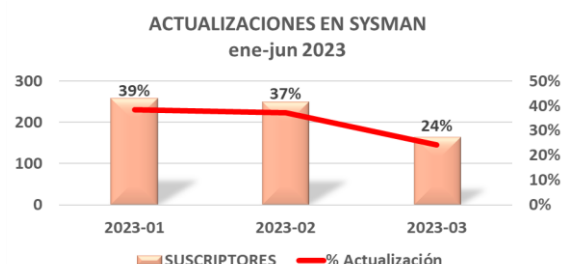

2.10.7. Recomendaciones

- ✚ Es importante que se establezca como requisito **INDISPENSABLE** que **TODO** lo que trate de **ACTUALIZACIÓN DE CATASTRO DE USUARIOS**, sea realizado **por la persona actualmente designada para ello**.
- ✚ Se requiere que **los permisos en SYSMAN sean restringidos** en forma organizada, para que **NO TODOS** puedan hacer de **TODO**, como se evidencio en el tema objeto del proceso de actualización de catastro.
- ✚ Es necesario que se dé la instrucción a **las personas que crean nuevos suscriptores** en SYSMAN, para que lo **hagan con el lleno de requisitos que se ha establecido desde el proceso de actualización de catastro** y adicionalmente a que haga entrega, una vez se surta el trámite, de los soportes correspondientes para ser archivados digitalmente como se ha establecido. **Sin que se cumpla este requisito NUNCA se tendrá debidamente actualizado el catastro de usuarios.**
- ✚ **Se reitera** la solicitud de requerir al o los contratistas para **que tengan un celular óptimo para desarrollar las funciones sin excusa alguna**, fundamentalmente que tenga datos para que pueda enviar la información en línea y que sea más confiable. Igualmente se requiere **exigir a éste un mayor compromiso** en realizar la campaña completa y poder traer resultados frente a la actualización de suscriptores, ya que desde que se recibe ayuda de facturación ha dejado de lado este punto vital.
- ✚ Es importante que **se cuente con tres personas adicionales**, como mínimo una de ellas que pueda estar en la parte administrativa-operativa para que realice los seguimientos respectivos para obtener los resultados esperados, puesto que muchos usuarios entregan documentos, pero incompletos o que no cumplen los requisitos solicitados.
- ✚ **Agilizar la implementación del formulario en la página web de la entidad**, en donde los suscriptores puedan actualizar y enviar los documentos requeridos en línea.
- ✚ Se requiere en forma constante de la colaboración, como mínimo, de un aprendiz Sena.
- ✚ Finalmente, y no menos importante, se requiere de la aprobación del proceso e inclusión de este en el organigrama de la empresa, para así mismo aprobar sus flujogramas, procedimientos y demás documentos necesarios para tener normativamente sustentado el mismo.

3. DIRECCION TECNICO OPERATIVA DE ACUEDUCTO, ALCANTARILLADO Y ASEO

3.1. SISTEMA DE ACUEDUCTO

En cuanto a la gestión del Servicio de Acueducto, como objetivo principal por parte de la empresa y en apoyo de la dirección técnica operativa se garantiza la prestación del servicio de acueducto, asegurando la prestación del servicio es decir la continuidad, presión, calidad del suministro y cumplimiento normativo aplicable.

3.1.1. ESQUEMA SISTEMA DE ACUEDUCTO

La prestación del servicio de acueducto en el Municipio de Chía actualmente está basada en el suministro de agua potable por parte de la Empresa del Acueducto y Alcantarillado de Bogotá - EAB, por lo que los procesos de captación y tratamiento están bajo la responsabilidad de dicha empresa, ya que a esta se le compra bajo la modalidad de agua en bloque. De acuerdo con lo anterior, el sistema de acueducto del municipio de Chía es abastecido con agua del río Bogotá, potabilizada en la planta de tratamiento de Tibitoc por la EAAB que es el proveedor.

El agua tratada es transportada hacia Chía por medio de dos tuberías de concreto, una de 60 pulgadas en CCP y la otra de 78 pulgadas en PCCP. En el sitio denominado "La Caro" se deriva el flujo de agua requerido por el municipio de Chía a través de una tubería de 30 pulgadas en CCP. En este mismo sitio se encuentra la estación de macro medición y la estación reguladora de presiones de donde se deriva la tubería que lleva el agua hasta la red matriz del municipio para su distribución. Se realiza un bombeo hacia las partes altas del municipio y se alimenta a los tanques de Fonquetá y Lavaderos.

A continuación, se presenta el esquema general del sistema:



Ilustración 1 Esquema general del sistema Fuente: EMSERCHIA E.S.P.

De acuerdo con el catastro de redes, este es el mapa del sistema de acueducto del municipio de Chía.

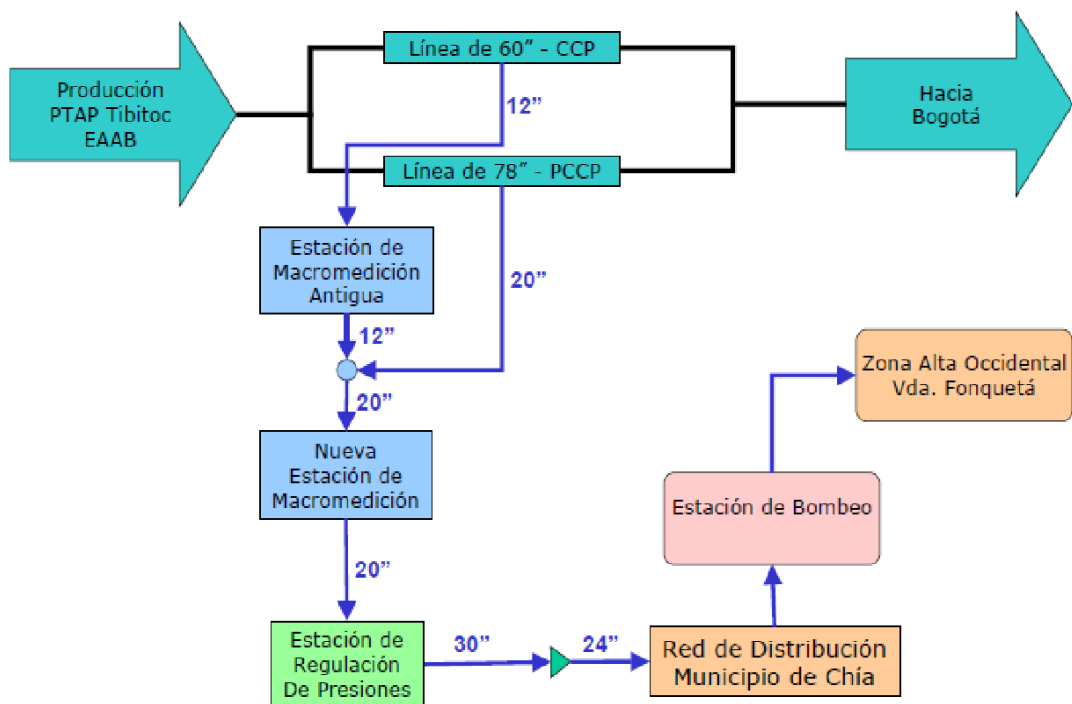

Ilustración 2 Mapa sistema de acueducto

Fuente: Catastro de redes EMSECHIA E.S.P.

3.1.2. REDES DE DISTRIBUCIÓN

Clasificación de las redes por diámetro:

DIÁMETRO (")	LONGITUD (m)	PORCENTAJE (%)
1	3426.61	1.25%
1,5	361.33	0.13%
2	64910.53	23.62%
3	76096.7	27.69%
4	43536.9	15.84%
6	39096.8	14.23%
8	10971.4	3.99%
10	6531.4	2.38%
12	19912.1	7.24%
14	4926.0	1.79%
16	1759.7	0.64%
20	1918.43	0.70%
24	445.3	0.16%
30	946.49	0.34%
Total	274839.63	100%

Tabla 1 Clasificación redes por diámetro

Fuente: UT PMAA 2018

Clasificación de las redes por material:

MATERIAL	LONGITUD (m)	%
AC	1559.73	0.57%
CCP	5555.94	2.02%
HF	41.36	0.02%
Polietileno	18145.90	6.60%
PVC	249536.71	90.79%
Total	274839.63	100%

Tabla 2 Clasificación redes por material

Fuente: UT PMAA 2018

3.1.3. TANQUES DEL SISTEMA

Tanque/Ubicación	Volumen
Artesanías	43,65 m ³
EMSERCHIA E.S.P.	52,00 m ³
Sector el resguardo, parte alta	22,00 m ³
Sector el resguardo, parte baja	22,00 m ³
Sector Valvanera	19,70 m ³
Tanque Estación de Bombeo	240 m ³
Tanque 8000 m3	8000 m3

Tabla 3 Tanques del sistema

Fuente: UT PMAA 2018

Durante el primer semestre del año 2023, se realizó el lavado de los siete (07) tanques de almacenamiento de agua potable del municipio de Chía.

TANQUE LAVADEROS.

El tanque Lavaderos fue lavado el día 26 de abril de 2023.



TANQUE RESGUARDO INDÍGENA.

El tanque resguardo indígena fue lavado el día 26 de abril de 2023.



TANQUE TALLER ARTESANAL.

El tanque Taller Artesanal fue lavado el día 27 de abril de 2023.



TANQUE VALVANERA.

El tanque Valvanera fue lavado el día 27 de abril de 2023.

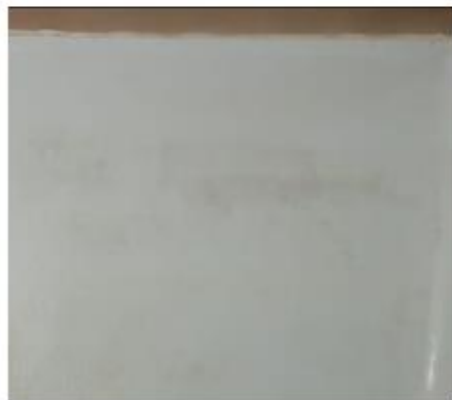

TANQUE ESTACIÓN DE BOMBEO 8000.

El tanque estación de bombeo 8000 fue lavado el día 21 de febrero de 2023.

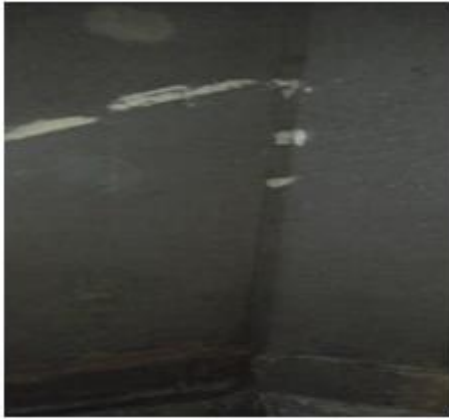

TANQUE 8000 M³.

El tanque 8000 m³ fue lavado el día 21 de febrero de 2023.



TANQUE EMSERCHIA.

El tanque Emserchia fue lavado el 25 de abril de 2023.





INFORME DE GESTIÓN

Versión: 1

Fecha: junio 29 de 2018

Código: DES Pt01

3.1.4. ESTACIONES DE BOMBEO

Sistema de Bombeo en la sede de EMSERCHÍA. (TQ-4.)

Localizado en la calle 11 por Carrera 15, básicamente consiste en un tanque de almacenamiento de 6.35 x 4.00 x 2.05, capacidad de 52 m³, acometida en 3", dos (2) bombas de 40 HP, succión en 4" e impulsión en 6" y 8". Bombeo que va a tanque ubicado en el cruce del camino de Fagua con camino a La Valvanera, llega a la Vereda Fonquetá por el camino La Alejandría hasta el camino La Fagua y llega también a la Vereda Cerca de Piedra por el camino La Fagua.

Sistema de Bombeo a La Valvanera. (TQ-12 y TQ-14). Bombeo Fonquetá, Taller Artesanal.

Localizado en el cruce de los caminos a la Fagua y a la Valvanera, consiste en un tanque de 6.50 x 3.5 x 2.08, capacidad de 47 m³, acometida de 2", bomba sumergible tipo "esfero" de 3", impulsión en 3" hacia tanque de distribución en la capilla de La Valvanera.

Sistema de Bombeo Lavaderos, Cerca de Piedra. (TQ-10 y TQ-17).

Localizado en la Vereda Cerca de Piedra camino al Rodadero, consiste en un tanque cilíndrico de 3.80 metros de diámetro y altura de 2.32 metros. Volumen $3.1416 \times 3.80^2 \times 2.32 / 4$ igual a 26.9 m³, acometida de 2", bomba Hidromatic de 2".

Sistema de Bombeo Sector Occidental

Localizado en la Vereda Fonquetá, predio Altagracia, volumen de 240 metros cúbicos, que sirve a la zona al occidental del municipio vereda Cerca de Piedra, Fonquetá, Tiquiza y Fagua.

Sistema de Bombeo EBAR – El Darién

Localizado en la vereda Bojacá, el cual recibe las aguas residuales de las subcuencas de Guanatá y El Darién para dirigirlas por impulsión mediante una tubería de 12" de diámetro a un pozo de inspección para que por gravedad se traten en la PTAR CHÍA-II.

3.1.5. REPORTE DE PRESIONES

La EMPRESA DE SERVICIOS PÚBLICOS DE CHÍA – EMSERCHIA, E.S.P. de acuerdo con su labor misional, procura abastecer a sus usuarios de la mejor manera cumpliendo con los requerimientos de presión, calidad y continuidad, expresados por la superintendencia de servicios públicos domiciliarios y por la comisión de regulación de agua potable y saneamiento básico.

Dentro del área urbana y rural del Municipio de Chía, se cuenta con veinte (20) puntos de muestreo para monitorear la calidad del agua potable dentro del municipio, del mismo modo, en estos puntos se realiza diariamente la medición de presiones en las redes del acueducto, para evidenciar que se cumple siempre con las presiones mínimas de 15 m.c.a. (21 PSI) y máximas de 60 m.c.a. (85 PSI), a continuación, se evidencian las presiones del mes de enero a junio de 2022:

Mes	Número de puntos tomados	Número de puntos que cumplen	Presión promedio mensual (PSI)
Enero S1	93	93	56
Enero S3	31	31	51
Febrero S1	83	83	55
Febrero S3	29	29	48
Marzo S1	93	93	54
Marzo S3	31	31	49
Abril S1	84	84	56
Abril S3	31	31	51
Mayo S1	86	86	50
Mayo S3	52	31	53
Junio S1	84	84	50
Junio S3	30	30	52

Tabla 4 Reporte presiones

Fuente: EMSERCHIA E.S.P.

Durante el primer semestre del año 2023 se realizó el cargue masivo de los dos sectores hidráulicos, el sector S1 y S3, adicionalmente se puede evidenciar que siempre se presentó cumplimiento en cuanto a las presiones requeridas para cada uno de los seis meses evaluados.

3.1.6. REPORTE DE CONTINUIDAD

El índice de continuidad promedio para el año 2023, se calculó de acuerdo con la Resolución CRA 906 del 2019 expedida por el Ministerio de Vivienda, Ciudad y Territorio, el cual refleja el promedio mensual del número de horas/día de prestación efectiva del servicio público domiciliario de acueducto. El resultado arrojado presenta un índice de continuidad de para el sector hidráulico S1 y para el sector hidráulico S3 igual a 23,56 de acuerdo con el número de suspensiones y número de suscriptores dentro del periodo que va desde enero a junio de 2023.

3.1.7. REPORTE DE DAÑOS

Dentro del primer semestre del año en curso se atendieron daños en diferentes tramos de las redes de acueducto, en su mayoría se debe a daños ocasionados por terceros o contratistas, y en menor cantidad por desempates o daños imperceptibles. A continuación, se presentan los daños entre enero y junio de 2023:

HORA DE INICIO	HORA FINAL DEL CORTE	FECHA DE SUSPENSIÓN	SECTOR AFECTADO	TIPO DE SUSPENSIÓN	NUMERO DE SUSCRIPTORES AFECTADOS	TIEMPO DE SUSPENSIÓN EN HORAS	CAUSA
8:00 a. m.	9:00 a. m.	05-ene.-23	V. Fonqueta Resguardo Indígena	4	60	1,0	Indeterminada



INFORME DE GESTIÓN

Versión: 1

Fecha: junio 29 de 2018

Código: DES Pt01

HORA DE INICIO	HORA FINAL DEL CORTE	FECHA DE SUSPENSIÓN	SECTOR AFECTADO	TIPO DE SUSPENSIÓN	NUMERO DE SUSCRIPTORES AFECTADOS	TIEMPO DE SUSPENSIÓN EN HORAS	CAUSA
1:00 p. m.	4:00 p. m.	17-ene.-23	Av. Pradilla con Cr 3	4	120	3,0	Indeterminada
11:00 a. m.	3:00 p. m.	24-ene.-23	V. Fonqueta sec. El Espejo	4	50	4,0	Indeterminada
11:00 a. m.	12:00 p. m.	01-feb.-23	Vda. Bojacá sec. El Bosque	4	70	1,0	Indeterminada
3:00 p. m.	5:00 p. m.	04-feb.-23	Vda. Fusca	4	80	2,0	Contratistas Accenorte
2:00 p. m.	8:00 p. m.	10-feb.-23	Calle 7 # 2A-21 frente conjunto Materile	4	120	6,0	Contratistas Movistar
2:00 p. m.	3:00 p. m.	14-feb.-23	Calle 1 Sur entre carrera 4 y carrera 10	4	150	1,0	Contratistas Acueducto
2:00 p. m.	3:00 p. m.	22-feb.-23	Vda Fagua camino Gunata	4	50	1,0	Contratistas Conjunto Inversiones Elaia SAS
4:00 p. m.	10:30 p. m.	25-feb.-23	Calle 7 con carrera 1	4	120	6,5	Indeterminada
8:30 p. m.	10:30 p. m.	28-feb.-23	Vda Fagua sec. El Chamizo	4	70	2,0	Indeterminada
9:30 a. m.	1:00 p. m.	01-mar.-23	V. Tiquiza sec el Marañon	4	110	4,5	Usuario al relizar excavacion
9:00 a. m.	11:00 a. m.	06-mar.-23	V. Fonqueta sec Capilla la Valvanera	4	0	2,0	Indeterminada
7:00 a. m.	9:00 a. m.	08-mar.-23	V. Fonqueta sec Resguardo Indigena	4	0	2,0	Indeterminada
11:00 a. m.	12:00 p. m.	17-mar.-23	V. Fonqueta camino Santa Barbara	4	60	2,0	Contratistas Alcantarillado
12:00 p. m.	1:30 p. m.	24-mar.-23	Barrio el Cairo carrera 1 c	4	50	1,5	Indeterminada
8:00 a. m.	2:00 p. m.	24-mar.-23	V. Fonqueta sec Valvanera	4	110	6,0	Indeterminada



INFORME DE GESTIÓN

Versión: 1

Fecha: junio 29 de 2018

Código: DES Pt01

HORA DE INICIO	HORA FINAL DEL CORTE	FECHA DE SUSPENSIÓN	SECTOR AFECTADO	TIPO DE SUSPENSIÓN	NUMERO DE SUSCRIPTORES AFECTADOS	TIEMPO DE SUSPENSIÓN EN HORAS	CAUSA
			Resguardo Indígena				
3:00 p. m.	5:00 p. m.	07-abr.-23	V. La Balsa sec. Vivenza	4	120	2,0	Indeterminada
10:00 a. m.	12:00 p. m.	14-abr.-23	V. Bojacá sec. El Bosque	4	40	2,0	Indeterminada
10:30 a. m.	5:00 p. m.	14-abr.-23	V. Fagua sec Guanata	4	80	6,5	Indeterminada
10:00 a. m.	5:00 p. m.	24-abr.-23	Carrera 10 vía Guaymaral	4	300	6,0	Indeterminada
6:00 p. m.	2:00 a. m.	27-abr.-23	Av. Pradilla con carrera 5 este	4	30	8,0	Contratitas Red Expresa
10:30 a. m.	11:30 a. m.	01-may.-23	Vda. Cerca de Piedra sec Lavaderos	4	60	1,0	Indeterminada
11:30 a. m.	12:30 p. m.	05-may.-23	Vda. Fonqueta sec. Pueblo Nuevo	4	80	1,0	Indeterminada
1:00 p. m.	3:00 p. m.	05-may.-23	Vda. Fagua sec. El Retiro	4	30	2,0	Indeterminada
11:00 a. m.	1:00 p. m.	11-may.-23	Vda. Cerca de Piedra sec Ladrillera	4	90	2,0	Indeterminada
8:30 a. m.	1:30 a. m.	25-may.-23	Av. Chilacos con calle 17	4	150	5,0	Indeterminada
8:00 a. m.	10:00 a. m.	26-may.-23	Variante Chiacon carrera 5 Barrio el Cedro	4	150	2,0	Indeterminada
8:00 a. m.	10:00 a. m.	27-may.-23	Vda. Cerca de Piedra sec. El Trébol	4	40	2,0	Indeterminada
11:00 a. m.	6:00 p. m.	27-may.-23	Vda. Fonqueta sec. Taller Artesanal	4	50	7,0	Indeterminada
7:00 a. m.	5:00 p. m.	29-may.-23	Vda. Fonqueta sec. La Unión	4	190	10,0	Indeterminada



INFORME DE GESTIÓN

Versión: 1

Fecha: junio 29 de 2018

Código: DES Pt01

HORA DE INICIO	HORA FINAL DEL CORTE	FECHA DE SUSPENSIÓN	SECTOR AFECTADO	TIPO DE SUSPENSIÓN	NUMERO DE SUSCRIPTORES AFECTADOS	TIEMPO DE SUSPENSIÓN EN HORAS	CAUSA
9:00 a. m.	12:00 p. m.	06-jun.-23	V. Bojacá Urbanización Nuevo Milenio	4	90	3,0	Indeterminada
9:30 a. m.	12:30 p. m.	07-jun.-23	Cra 5 #32-39 Urbanización Nuevo Milenio	4	90	3,0	Contratistas Movistar
2:00 p. m.	5:30 p. m.	07-jun.-23	Cra 10 con Cll 20	4	50	3,5	Indeterminada
8:00 a. m.	2:00 p. m.	09-jun.-23	V. Tiquiza sector Orégano	4	60	6,0	Indeterminada
10:00 a. m.	11:00 a. m.	17-nov.-23	V. Fonqueta la Providencia	4	20	1,0	Indeterminada
2:00 a. m.	6:00 p. m.	18-jun.-23	Av. Pradilla sector Colombia	4	15	16,0	Indeterminada
2:00 p. m.	3:00 p. m.	19-jun.-23	Cll 7 con Cr 4 B este Samaria	4	180	1,0	Indeterminada
12:30 p. m.	1:30 p. m.	20-jun.-23	V. Fonqueta la Valvanera	4	90	1,0	Indeterminada
8:00 a. m.	12:00 p. m.	26-jun.-23	Cra 3 con Cll 16	4	50	4,0	Indeterminada
7:00 a. m.	9:00 a. m.	27-jun.-23	V. Yerbabuena sector familia Tinjacá	4	20	2,0	Indeterminada
1:00 a. m.	3:00 a. m.	29-jun.-23	V. Bojacá calle 29	4	120	2,0	Contratistas Constructora Bolívar
8:00 a. m.	12:00 p. m.	29-jun.-23	cra 6 con Cll 8	4	60	4,0	Indeterminada

Tabla 5 Reporte de daños

Fuente: EMSERCHIA E.S.P.

3.1.8. COMPRA DE AGUA EN BLOQUE A LA EAAB

La EMPRESA DE SERVICIOS PÚBLICOS DE CHÍA – EMSERCHIA, E.SP., es la responsable del pago correspondiente a la compra de agua potable en volumen que le suministra la Empresa de Acueducto, Alcantarillado y Aseo de Bogotá para garantizar la prestación del servicio en el Municipio de Chía, Cundinamarca.



INFORME DE GESTIÓN

Versión: 1

Fecha: junio 29 de 2018

Código: DES Pt01

De lo anterior es importante indicar que el Acueducto de Bogotá a través de la planta de tratamiento de agua potable Tibitoc, suministra el agua tratada hasta el punto denominado “La Caro” siendo desde ese macro medidor su distribución hacia Municipio de Chía.

A continuación, se relaciona el consolidado de los consumos de agua en bloque de enero a junio del año 2023:

Mes	Volumen (m3)	Costo (\$)	Caudal(m3/d)	Caudal (L/s)
Enero	1026443	972124180	34215	396
Febrero	1000713	939329270	33357	386
Marzo	1090559	1070825570	36352	421
Abril	956804	938691700	31893	369
Mayo	1075313	1054957330	35844	415
Junio	1078176	1116877950	35939	416

Tabla 6 Consolidado de consumo de agua en bloque

Fuente: EMSERCHIA E.S.P.

3.1.9. CALIDAD DE AGUA POTABLE

INTRODUCCIÓN

El agua para consumo humano es estimada un evento de interés en salud pública ya que es un elemento esencial para el desarrollo de cualquier forma de vida y es considerada un importante vector de transmisión de enfermedades; ya sea por la presencia de compuestos químicos de carácter tóxico o por las especies microbianas con capacidad de generar infecciones. La normatividad que reglamenta este ámbito es el Decreto 1575 de 2007, el cual establece el Sistema para la protección y control de la calidad del agua para consumo humano. Adicional a este, la Resolución 2115 de 2007 señala las características, instrumentos básicos y frecuencias del sistema de control de calidad del agua para consumo humano.

El grado de cumplimiento de esta reglamentación se evalúa mediante el Índice de Riesgo de la Calidad del Agua para Consumo Humano (IRCA), de las personas prestadoras del Servicio público de acueducto. El IRCA es el grado de riesgo de ocurrencia de enfermedades relacionadas por el no cumplimiento de las características físicas, químicas y microbiológicas del agua para consumo humano. Teniendo en cuenta lo anterior y lo dispuesto en la Resolución 811 de 2008; Emserchía ESP y la secretaria de Salud del municipio de Chía, concertaron 20 puntos de muestreo dispuestos a lo largo de la red del sistema de acueducto.

Con el interés de dar cumplimiento a lo establecido en las mencionadas normatividades, EMSERCHIA ESP suscribió un Contrato de Prestación de servicios para realizar la toma de muestras y análisis de laboratorio de los parámetros físicos, químicos y microbiológicos del agua potable en el sistema de distribución de la empresa ubicado en el municipio de Chía, Cundinamarca, actividad que es desarrollada por un laboratorio autorizado por el Ministerio de Salud y Protección Social, y se encuentra certificado por el Instituto de Hidrología, Meteorología y Estudios Ambientales (IDEAM).



INFORME DE GESTIÓN

Versión: 1

Fecha: junio 29 de 2018

Código: DES Pt01

3.1.9.1. IDENTIFICACIÓN DE PUNTOS DE MUESTREO

Para realizar la caracterización fisicoquímica y microbiológica, Emserchía ESP dispone de 20 puntos de muestreo concertados con la autoridad sanitaria competente; Secretaria de Salud de Chía, dado cumplimiento a lo estipulado en la Resolución 811 de 2008, en la tabla a continuación; se relaciona la ubicación y las observaciones obtenidas del estado físico de dichos puntos, con el fin de seguir las recomendaciones realizadas por el Instituto Nacional de Salud (INS) en su protocolo de muestreo de agua potable:

CODIGO	UBICACIÓN Y DIRECCIÓN		OBSERVACIONES
1001	Instalaciones EMSEERCHIA ESP	Calle 11 No. 17-00 Barrio las Acacias	El punto de muestreo se encuentra en buenas condiciones.
1002	Vereda Bojacá, Urbanización Nuevo Milenio		El punto de muestreo se encuentra en buenas condiciones.
1003	Vereda Fagua, Sector los García, Camino Costa Rica		El punto de muestreo se encuentra en buenas condiciones.
1004	Vereda Cerca de Piedra, Sector la Frontera, Camino a Cerca de Piedra		El punto de muestreo se encuentra en buenas condiciones. Se realiza constantemente la poda de los alrededores del punto con el fin de mantenerlo en buenas condiciones sanitarias.
1005	Vereda Fonquetá, Vía Chía a Cota Frente a Maderas Marín		El punto de muestreo se encuentra en buenas condiciones.
1006	Polideportivo de Samaria, Sector Samaria, Praderas de la Sabana		El punto de muestreo se encuentra en buenas condiciones.
1007	Vereda Bojacá, Sector Cataluña entrada a Bomberos		El punto de muestreo se encuentra en buenas condiciones.
1008	Vereda Yerbabuena, Entrada Encenillos de Sindamanoy, Familia Barragán		Se realiza constantemente la poda de los alrededores del punto con el fin de mantenerlo en buenas condiciones sanitarias.
1009	Vereda La Balsa, Sector La Caldera del Diablo, Camino a las Juntas		El punto de muestreo se encuentra en buenas condiciones. Se realiza constantemente la poda de los alrededores del punto con el fin de mantenerlo en buenas condiciones sanitarias.
1010	Vereda la Balsa, Sector San Pedro, Carrera 4 Vía al Colegio La Balsa		El punto de muestreo se encuentra en buenas condiciones.
1011	Vereda Fusca, Carrera 7 de Bogotá, Restaurante el Pórtico, Km 19 Autopista Norte		El punto de muestreo se encuentra en buenas condiciones.
1012	Vereda Bojacá, Carrera 9, Clínica Reynoso		El punto de muestreo se encuentra en buenas condiciones.



INFORME DE GESTIÓN

Versión: 1

Fecha: junio 29 de 2018

Código: DES Pt01

CODIGO	UBICACIÓN Y DIRECCIÓN	OBSERVACIONES
1013	Vereda Fonquetá, Taller Artesanal vía a La Valvanera	El punto de muestreo se encuentra en buenas condiciones. Se realiza constantemente la poda de los alrededores del punto con el fin de mantenerlo en buenas condiciones sanitarias.
1014	Vereda Tíquiza, Camino a la escuela Fagua, Finca Veraguas	El punto de muestreo se encuentra en buenas condiciones.
1015	Avenida Pradilla Carrera 7	El punto de muestreo se encuentra en buenas condiciones.
1016	Vereda Cerca de Piedra, Sector El Resguardo Indígena	El punto de muestreo se encuentra en buenas condiciones.
1017	Variante a Cota con calle 12, zona verde	El punto de muestreo se encuentra en buenas condiciones. Se realiza constantemente la poda de los alrededores del punto con el fin de mantenerlo en buenas condiciones sanitarias.
1018	Vereda Fusca Autopista norte antes del peaje, vía Bogotá-Chía	El punto de muestreo se encuentra en buenas condiciones. Se realiza constantemente la poda de los alrededores del punto con el fin de mantenerlo en buenas condiciones sanitarias.
1019	Vía Bogotá a Chía, Sector La Caro, zona verde	El punto de muestreo se encuentra en buenas condiciones.
1020	Plaza de Mercado El Cacique. Carrera 14 con Calle 8	El punto de muestreo se encuentra en buenas condiciones.

Tabla 7 Observaciones estado físico de los puntos de muestreo

Fuente: EMSERCHIA E.S.P.

Además, junto con el personal técnico de Emserchía ESP se realiza la programación semanal (Formato SIG: GAA F09), para la toma de muestras de agua potable diaria en las redes del sistema de acueducto municipal en tres (3) puntos de muestreo debidamente concertados con la Autoridad sanitaria y ubicados en diferentes sectores del municipio, de manera que el análisis diario de calidad de agua sea lo más representativo. La información del muestreo y caracterización *In situ* se registra en el acta de muestreo (Formato SIG: GAA F10), documento en el cual se consigna la localización, condiciones de muestreo y observaciones generales.

3.1.9.2. LOCALIZACIÓN EN PLANO DE LOS PUNTOS DE MUESTREO



Ilustración 3 Localización puntos de muestreo

Fuente: EMSERCHIA E.S.P.

3.1.9.3. RESULTADOS ÍNDICE DE RIESGO A LA CALIDAD DEL AGUA PARA CONSUMO HUMANO:

A continuación, se relaciona el consolidado de los resultados obtenidos de las caracterizaciones básicas (conductividad, cloro libre, pH, temperatura, turbiedad, color aparente, Coliformes totales y Echerichia Coli), las cuales se toman 3 veces diariamente, y caracterizaciones complementarias (alcalinidad total, dureza total, cloruros, sulfatos, nitritos, nitratos, hierro total y aluminio), las cuales se analizan mediante diez (10) muestras mensuales en coordinación con la Secretaria de Salud del Municipio de Chía. Gracias a esta caracterización y muestreo es posible obtener el Índice de riesgo de la calidad de agua para consumo humano (IRCA)

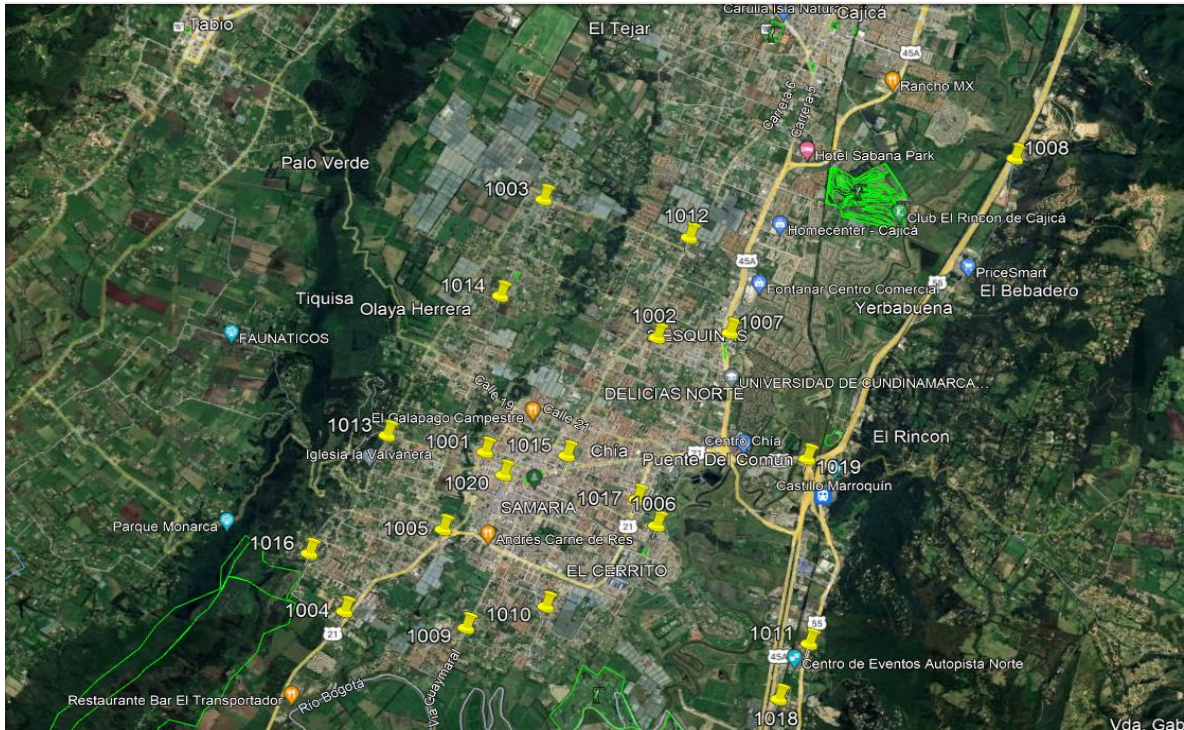
Durante el mes de enero a junio de 2023 se han realizado **478** caracterizaciones fisicoquímicas y microbiológicas básicas de muestras de agua potable en la red del acueducto de Chía, además de **67** caracterizaciones de parámetros denominados complementarios. Es por medio de estas caracterizaciones que se ha garantizado la potabilidad del agua suministrada por las redes del sistema de acueducto.



Ilustración 4 Consolidado muestreo de calidad de agua e IRCA por punto

Fuente: EMSERCHIA E.S.P.

De igual manera, en el anterior gráfico se puede observar que, en los muestreos realizados durante enero y junio del año 2023, se han obtenido variaciones en el IRCA mensual; resultando así con que el IRCA del punto 1008 sea menor 5%. En cuanto a los demás puntos, se han tomado medidas de contra muestreo y purga de hidrantes, además de una comunicación constante con la Empresa de Acueducto y Alcantarillado de Bogotá- EAAB, debido a la situación presentada con la calidad de agua cruda tratada en la PTAP Tibitoc, principalmente a cerca de las trazas de manganeso.

Por otro lado, se realizaron las caracterizaciones de parámetros especiales, para dar cumplimiento a las caracterizaciones solicitadas por la Resolución 2115 de 2007, de la siguiente manera:

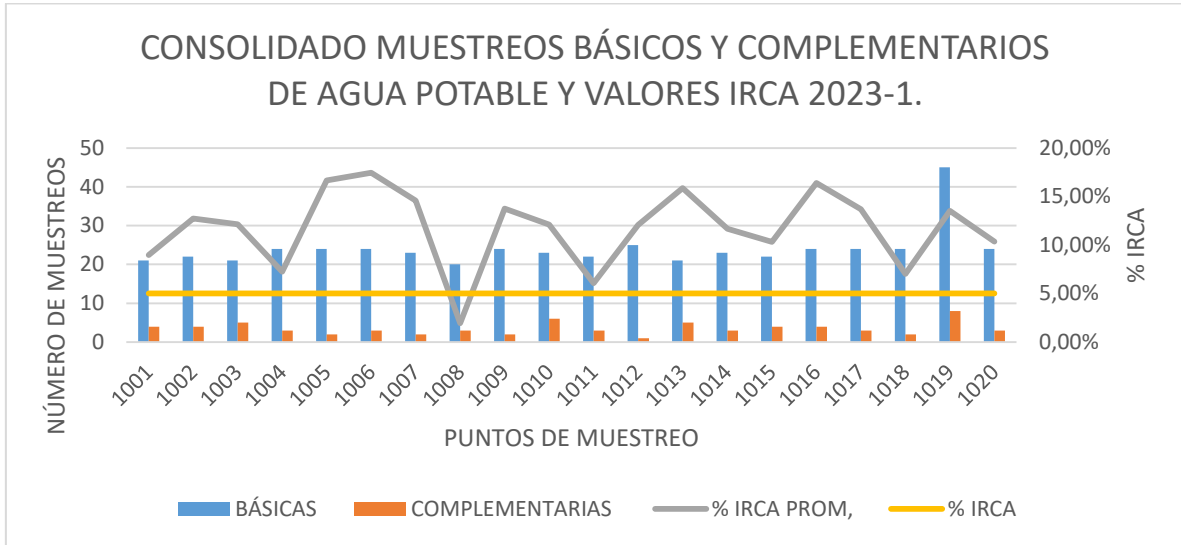
Punto de muestreo	Fecha de toma de muestra	Parámetros caracterizados especiales	Resultados
No. 1019- Vía Bogotá a Chía, Sector La Caro, zona verde	09 de febrero de 2023	Fluoruros, Hidrocarburos Policíclicos Aromáticos, Trihalometanos, Plaguicidas Organoclorados, Plaguicidas Organofosforados, Hidrocarburos	Valores por debajo de lo estipulado en la Resolución 2115 de 2007. Muestras de agua sin Riesgo Químico.
No. 1019- Vía Bogotá a Chía, Sector La Caro, zona verde	12 de mayo de 2023	Calcio, Magnesio, COT, Plomo, Mercurio, Manganeso, Molibdeno, Zinc, Níquel, Bario, Cadmio, Cromo, Arsénico, Antimonio, Selenio, Cobre, Olor y Sabor, Giardia y Cryptosporidium, Fluoruros, Hidrocarburos Policíclicos Aromáticos, Trihalometanos, Plaguicidas Organoclorados, Plaguicidas Organofosforados, Hidrocarburos	Se presentó incumplimiento de parámetros plomo, demás valores por debajo de lo estipulado en la Resolución 2115 de 2007. Muestras de agua sin Riesgo Químico.



INFORME DE GESTIÓN

Versión: 1

Fecha: junio 29 de 2018

Código: DES Pt01

Punto de muestreo	Fecha de toma de muestra	Parámetros caracterizados especiales	Resultados
No. 1019- Vía Bogotá a Chía, Sector La Caro, zona verde	01 de junio de 2023	Ortofosfatos, Fluoruros, Cianuro, Manganeso, Molibdeno, Zinc, Antimonio, Arsénico, Bario, Cadmio, Cobre, Mercurio, Níquel, Plomo, Selenio y COT.	El valor cumple con lo estipulado en la Resolución 2115 de 2007. Muestras de agua sin Riesgo Químico.
No. 1004- Vereda Cerca de Piedra, Sector la Frontera, Camino a Cerca de Piedra	01 de junio de 2023	Ortofosfatos, Fluoruros, Cianuro, Manganeso, Molibdeno, Zinc, Antimonio, Arsénico, Bario, Cadmio, Cobre, Mercurio, Níquel, Plomo, Selenio y COT.	El valor cumple con lo estipulado en la Resolución 2115 de 2007. Muestras de agua sin Riesgo Químico.

Tabla 8 Muestréos de parámetros especiales realizados en el mes de septiembre.

Fuente: EMSERCHIA E.S.P.

En el primer semestre del año 2022 se realizó el análisis de parámetros como Trihalometanos (THMs), Hidrocarburos Policíclicos Aromáticos, Plaguicidas Organoclorados y Organofosforado, Hidrocarburos, COT y fluoruros, los cuales deben ser analizados cada 3 meses. Gracias a estos resultados se descartó la presencia de estos compuestos tóxicos en valores superiores a los límites permitidos por la Resolución 2115 de 2007. De igual forma se evaluó el olor y sabor del agua, resultando un valor aceptable. Y por último se evaluaron metales y metaloides en el mes de mayo, resultando todo dentro de los límites establecidos en la norma a excepción del manganeso.

Cabe mencionar que, las muestras tomadas el día 01 de junio de 2023, fueron tomadas a solicitud de la Superintendencia de Servicios Públicos Domiciliarios, de las cuales se tomó contramuestra por parte de EMSERCHIA E.S.P. y de la SSPD.

Por otro lado, en la siguiente figura se puede observar que, entre los meses de enero y junio, se ha garantizado la inocuidad y calidad del agua potable, obteniendo Índices de Riesgo de Calidad de Agua para Consumo Humano (IRCA) mensuales por prestador del servicio público menores al 5%, de acuerdo con lo designado en la Resolución 2115 de 2007 es agua potable; SIN RIEGO y cumple con las disposiciones legales vigentes.



Tabla 9 Consolidado muestreo de calidad de agua e IRCA por punto Fuente: EMSECHIA E.S.P.

En figura anterior, se puede observar que durante el transcurso del año 2023, el Índice de calidad de agua para consumo humanos (IRCAApp) mensual de Emserchía ESP, ha superado el valor máximo permitido por la Resolución 2115 de 2007 del 5% que, como se mencionó anteriormente, es debido a las alteraciones de parámetros de Color Aparente y Turbiedad en el agua potable suministrada, debido a las características del agua cruda tratada en la Planta de Tratamiento de Agua Potable- PTAP Tibitoc, Sin embargo, se han tomado las medidas preventivas necesarias para mantener el agua en las mejores condiciones en los meses que se han presentado novedades por calidad, generando así la constante apertura de hidrantes con el fin de purgar el sistema y así evitar problemas de coloración o turbiedad.

3.1.9.4. QUEJAS POR CALIDAD DE AGUA:

A continuación, se detallan las quejas recibidas por calidad en agua potable suministrada en el municipio de Chía para el primer semestre del año 2023.

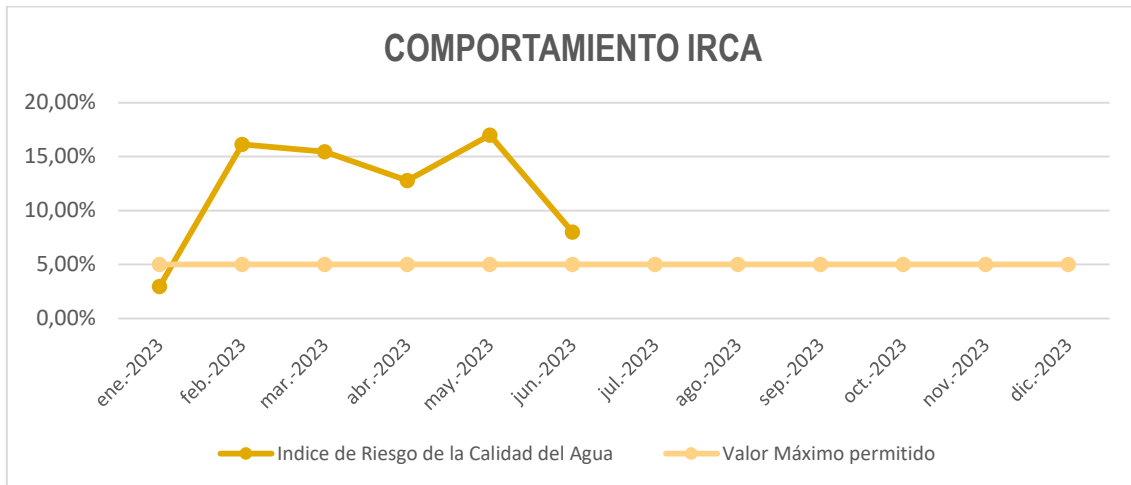

Figura 7. Numero de PQRs año 2023-1.

Fuente: EMSECHIA E.S.P.

3.1.9.5. CONTRATO RELACIONADO A CALIDAD DEL AGUA POTABLE

EMSERCHÍA E.S.P., como prestador del servicio de acueducto, y en cumplimiento del Decreto Nacional 1575 de 2007 y la Resolución 2115 del Ministerio de la Protección Social y el Ministerio de Ambiente, Vivienda y Desarrollo Territorial, requiere realizar monitoreo y control de la calidad del agua potable que es suministrada a la comunidad. De esta forma, y con el fin de dar cumplimiento a la norma, se está ejecutando el contrato 043 de 2022, PRESTACIÓN DEL SERVICIO DE TOMA DE MUESTRA Y ANÁLISIS DE LABORATORIO DE LOS PARÁMETROS FÍSICOS, QUÍMICOS Y MICROBIOLÓGICOS DEL AGUA POTABLE DE ACUERDO CON LAS FRECUENCIAS MÍNIMAS ESTABLECIDA EN EL DECRETO 1575 DE 2007 Y LA RESOLUCIÓN 2115 DE 2007, EN EL SISTEMA DE DISTRIBUCIÓN DE AGUA POTABLE QUE OPERA LA EMPRESA DE SERVICIOS PÚBLICOS DE CHIA-EMSERCHIA ESP EN EL MUNICIPIO DE CHIA, CUNDINAMARCA, hasta el día 05 de junio de 2023 y el contrato de prestación de servicios 096 de 2023, PRESTACIÓN DEL SERVICIO DE TOMA DE MUESTRA Y ANÁLISIS DE LABORATORIO DE LOS PARÁMETROS FÍSICOS, QUÍMICOS Y MICROBIOLÓGICOS DEL AGUA POTABLE DE ACUERDO CON LAS FRECUENCIAS MÍNIMAS ESTABLECIDA EN EL DECRETO 1575 DE 2007 Y LA RESOLUCIÓN 2115 DE 2007, EN EL SISTEMA DE DISTRIBUCIÓN DE AGUA POTABLE QUE OPERA LA EMPRESA DE SERVICIOS PÚBLICOS DE CHIA-EMSERCHIA ESP EN EL MUNICIPIO DE CHIA, CUNDINAMARCA, a partir del 06 de junio de 2023.

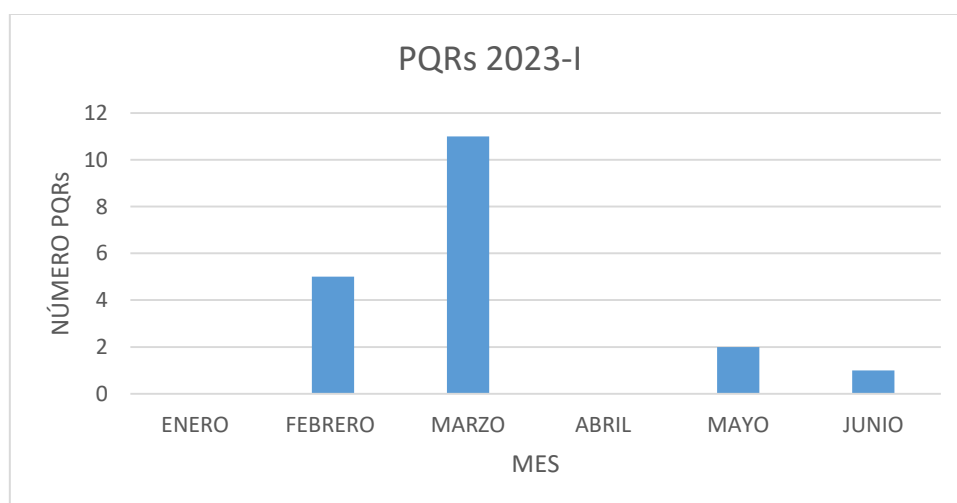
3.2. MANEJO Y OPERACIÓN DE LA PTAR I

La planta se divide de acuerdo con el siguiente diagrama:



Ilustración 2 Diagrama PTAR I

Fuente: EMSERCHIA E.S.P.

3.2.1. INTRODUCCIÓN Y MONITOREO DE LA PTAR

La PTAR I, es una de las Plantas de Tratamiento de Aguas Residuales del municipio de Chía, la cual recibe un monitoreo por parte de un laboratorio contratado por Emserchía E.S.P, y avalado ante el IDEAM, por lo que de forma mensual se realiza la toma de muestra puntual o compuesta

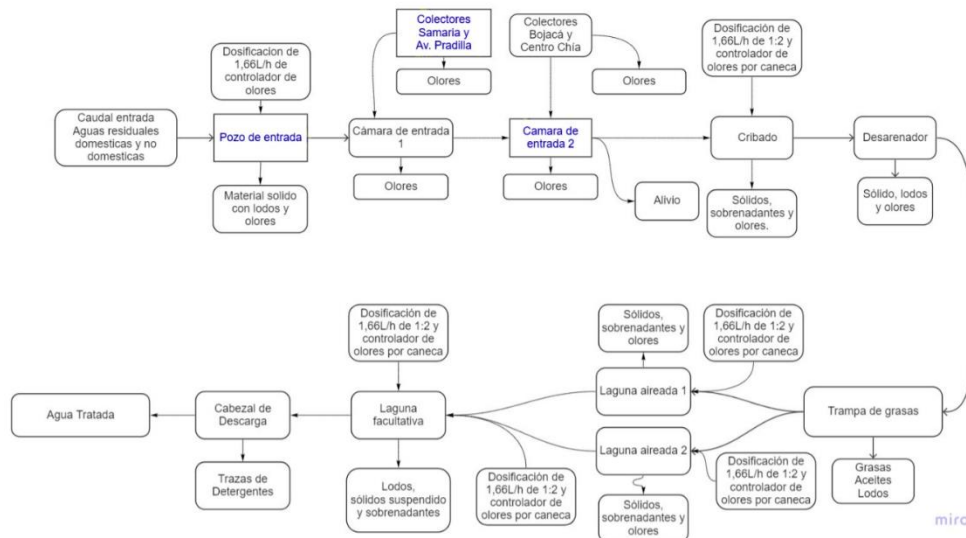
en el afluente y efluente, para determinar las concentraciones y comportamiento de los siguientes parámetros:

Ítem	Parámetro	Tipo de muestreo
1	pH	Compuesto
2	DQO	Puntual
3	DBO	Puntual
4	Sólidos suspendidos totales	Puntual
5	Sólidos sedimentables	Compuesto
6	Grasas y aceites	Puntual
7	Sustancias Activas al azul de metileno	Puntual
8	Temperatura	Compuesto
9	Caudal	Compuesto
10	Oxígeno Disuelto	Compuesto
12	Hidrocarburos Totales	Puntual
13	Ortofosfatos	Puntual
14	Fósforo total	Puntual
15	Nitratos	Puntual
16	Nitritos	Puntual
17	Nitrógeno Amoniacal	Puntual
18	Nitrógeno Total	Puntual
19	Cianuro Total	Puntual
20	Cloruros	Puntual
21	Sulfatos	Puntual
22	Sulfuros	Puntual
23	Aluminio	Puntual
24	Cadmio	Puntual
25	Zinc	Puntual
26	Cobre	Puntual
27	Cromo	Puntual
28	Hierro	Puntual
29	Mercurio	Puntual
30	Níquel	Puntual
31	Plomo	Puntual
32	Acidez Total	Puntual
33	Alcalinidad Total	Puntual
34	Dureza Cálctica	Puntual
35	Dureza Total	Puntual
36	Color Real	Puntual
37	Coliformes Termotolerantes	Puntual

Tabla 9 Monitoreo PTAR
Fuente: EMSERCHIA E.S.P.

3.2.2. ANÁLISIS DE VERTIMIENTO Y EFICIENCIAS DE REMOCIÓN

Con el fin de determinar la eficiencia de la planta de tratamiento se emplean las siguientes formulas, las cuales se pueden usar con los valores de concentración de la Demanda Bioquímica de Oxígeno (DBO), la Demanda Química de Oxígeno (DQO) y los Solidos Suspendidos Totales (SST), determinando el respectivo porcentaje de remoción, como se evidencia a continuación:

MES	DBO Entrada (mg/L)	DBO Salida (mg/L)	% Remoción DBO	DQO Entrada (mg/L)	DQO Salida (mg/L)	% Remoción DQO	SST Entrada (mg/L)	SST Salida (mg/L)	% Remoción SST
ENERO	172	32	81,40%	253	141	44,27%	82	26	68,29%
FEBRERO	332	182	45,18%	426	180	57,75%	726	87	88,02%
MARZO	219	114	47,95%	304	213	29,93%	115	38	66,96%
JUNIO	188	131	30,32%	277	205	25,99%	89	57	35,96%

Tabla 10 Eficiencias de remoción
Fuente: EMSERCHIA E.S.P.

De acuerdo a lo anterior, para la vigencia 2023 se ejecuta el contrato de prestación de servicios No. 104 de 2023 que tiene por objeto "PRESTACIÓN DEL SERVICIO DE ANÁLISIS FÍSICOQUÍMICO A LOS PUNTOS DE VERTIMIENTOS DE AGUAS RESIDUALES DOMÉSTICAS Y LOS SISTEMAS DE TRATAMIENTO DE AGUAS RESIDUALES DENOMINADOS PTAR CHÍA I Y PTAR CHÍA II, QUE OPERA LA EMPRESA DE SERVICIOS PÚBLICOS DE CHÍA, CON EL PROPÓSITO DE PRESENTAR A LA AUTORIDAD AMBIENTAL, LA AUTODECLARACIÓN DE VERTIMIENTOS EN CUMPLIMIENTO AL DECRETO 1076 DE 2015, Y TENER RESULTADOS DE PARÁMETROS DE CONTROL PERIÓDICAMENTE EN DICHAS PLANTAS, PARA GARANTIZAR LAS EFICIENCIAS REQUERIDAS.."

3.2.3. CONTRATOS DE MANTENIMIENTO Y OPERACIÓN

CONTRATOS PTAR I

Para el buen funcionamiento de la PTAR I es necesario la ejecución de tres contratos enfocados en el mantenimiento de la infraestructura de la PTAR y en el abastecimiento de productos de dosificación como las enzimas, los cuales se presentan a continuación:

- **CONTRATO DE SUMINISTRO No. 127 DE 2023**

OBJETO: SUMINISTRO DE PRODUCTOS ENZIMÁTICOS UTILIZADOS EN LA OPERACIÓN DE LA PLANTA DE TRATAMIENTO DE AGUAS RESIDUALES PTAR CHIA I, CON EL FIN DE AMINORAR LOS MALOS OLORES ORIGINADOS POR ESTA, LA CUAL ES OPERADA POR LA EMPRESA DE SERVICIOS PÚBLICOS DE CHÍA – EMSERCHIA E.S.P.

FECHA INICIO: 7 DE JULIO DE 2023.

FECHA DE TERMINACION: 31 DE DICIEMBRE DE 2023



INFORME DE GESTIÓN

Versión: 1

Fecha: junio 29 de 2018

Código: DES Pt01

- **CONTRATO DE PRESTACIÓN DE SERVICIOS No. 128 DE 2023 PARA SERVICIOS DE MANTENIMIENTO PREVENTIVO Y CORRECTIVO.**

OBJETO: PRESTACIÓN DE SERVICIOS DE MANTENIMIENTO PREVENTIVO Y CORRECTIVO DE LAS BOMBAS, MOTORES, TABLEROS ELECTRÓNICOS DE MANDO Y EQUIPOS DE TRABAJO, INCLUYE MANO DE OBRA.

FECHA INICIO: 7 DE JULIO DE 2023

FECHA DE TERMINACION: 31 DE DICIEMBRE DE 2023

- **CONTRATO DE PRESTACIÓN DE SERVICIOS NO. 104 DE 2023 PARA EL MONITOREO DE VERTIMIENTOS Y EFICIENCIAS DE LAS PLANTAS DE TRATAMIENTO.**

OBJETO: PRESTACIÓN DEL SERVICIO DE ANÁLISIS FÍSICOQUÍMICO A LOS PUNTOS DE VERTIMIENTOS DE AGUAS RESIDUALES DOMÉSTICAS Y LOS SISTEMAS DE TRATAMIENTO DE AGUAS RESIDUALES DENOMINADOS PTAR CHÍA I Y PTAR CHÍA II, QUE OPERA LA EMPRESA DE SERVICIOS PÚBLICOS DE CHÍA, CON EL PROPÓSITO DE PRESENTAR A LA AUTORIDAD AMBIENTAL, LA AUTODECLARACIÓN DE VERTIMIENTOS EN CUMPLIMIENTO AL DECRETO 1076 DE 2015, Y TENER RESULTADOS DE PARÁMETROS DE CONTROL PERIÓDICAMENTE EN DICHAS PLANTAS, PARA GARANTIZAR LAS EFICIENCIAS REQUERIDAS.

INICIO: 14 DE JUNIO DE 2023

FECHA DE TERMINACIÓN: 13 DE ENERO DE 2024

3.3. SISTEMA DE ALCANTARILLADO

3.3.1. ESQUEMA SISTEMA DE ALCANTARILLADO

La topología consiste en la disposición y conectividad de los diferentes componentes que conforman el sistema de alcantarillado, es decir tuberías, pozos de inspección y estructuras especiales según corresponda. El sistema de drenaje actual del municipio Chía, según lo indicado por el PSMV 2015, cuenta con sistema de alcantarillado pluvial, sanitario y combinado, este último representando el 77% del total de las redes, el 16% corresponde a la red pluvial y el 7% restante a la red sanitaria.

Actualmente el municipio cuenta 4,777 tramos con una longitud en redes de 233,459 metros lineales, de los cuales el sistema de alcantarillado sanitario posee 337 tramos que, con una longitud de 14,885 metros, el sistema pluvial posee 779 tramos con una longitud de 33,640 metros y el sistema combinado cuenta con 3661 tramos con una longitud de 184,934 metros, de acuerdo con la separación de redes propuesta en el proyecto del PSMV 2015.

En la siguiente figura se muestran las redes de alcantarillado que componen el modelo obtenido de la Geodatabase del PSMV 2015, realizando una separación de sistemas,

identificando el sistema sanitario, sistema pluvial y sistema combinado. Donde se aprecia la mayor presencia de redes combinadas.

Las redes de alcantarillado sanitario presentan en algunos tramos conexiones de sumideros o redes pluviales, razón por la cual se plantea la separación de sistemas en dos componentes: A. Sanitario – Combinado y B. Pluvial – Combinado

Configuración de redes de alcantarillado sanitario-combinado municipio de Chía:



Ilustración 3 PSMV 2015
Fuente: UT PMAA Chía 2018

Configuración de redes de alcantarillado sanitario-combinado municipio de Chía:

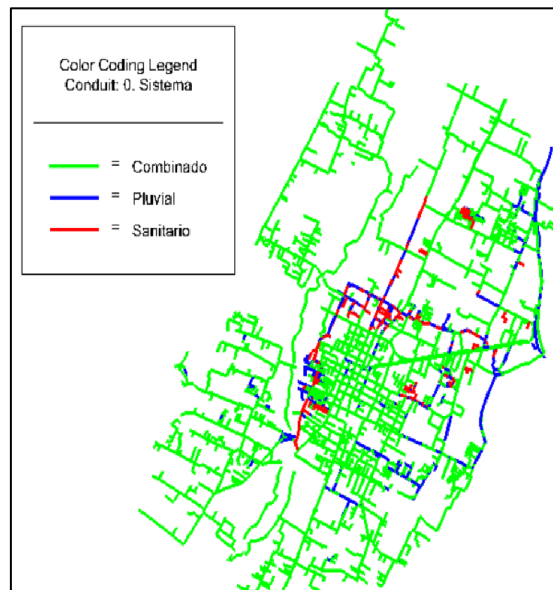

Ilustración 4 Planteamiento separación
Fuente: UT PMAA Chía 2018

3.3.2. INFRAESTRUCTURA SISTEMA ALCANTARILLADO

Caracterización del sistema pluvial combinado.

SISTEMA	LONGITUD (m)	POZOS
Combinado	184934	1983
Pluvial	33640	675
TOTAL, GENERAL	218574	2658

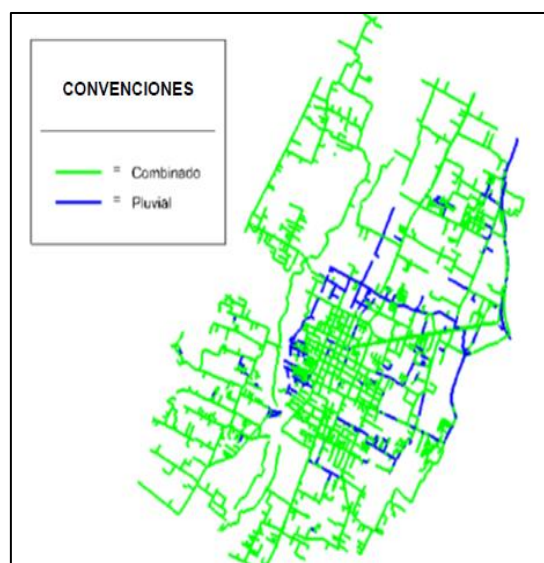
Tabla 12 Caracterización sistema pluvial combinado

3.3.3. PROGRAMA DE MANTENIMIENTO INFRAESTRUCTURA SERVICIO DE ALCANTARILLADO

ORDENES DE TRABAJO VÁCTOR S04	
ENERO	54
FEBRERO	52
MARZO	0
ABRIL	0
MAYO	58
JUNIO	26

Tabla 13 S04 enero a junio 2023.

Para el tipo de orden No S04 correspondiente al servicio de presión succión – mediante equipo Váctor se desarrollaron en total 190 órdenes de trabajo durante el primer semestre del año 2023,

3.3.4. LIMPIEZA DE SUMIDEROS

Dentro de las actividades ejecutadas en el primer semestre de 2023 se realizó el mantenimiento de sumideros, conforme o establecido en la programación de mantenimientos, así como las PQRs presentadas por los usuarios:

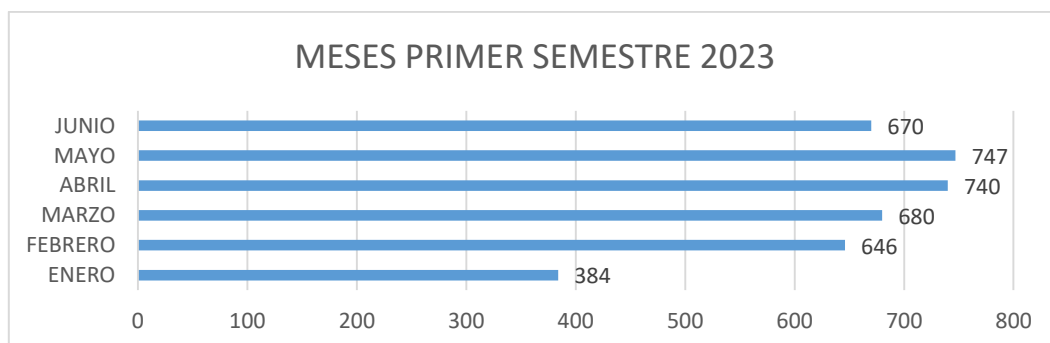

Grafica 11: Mantenimiento de sumideros

3.3.5. PUNTOS DE VERTIMIENTO

3.3.5.1. LOCALIZACIÓN GENERAL

#	Vertimiento	Fuente receptora	Altura (m)	Coordenadas Geográficas
1	Guanatá Rural	R. Frío	2552	N 4°53'04,64" O 74°03'09,11"
2	El Darién Rural	R. Frío	2560	N 4°52'34,13" O 74°03'27,87"
3	Fagua Rural	R. Frío	2562	N 4°52'54,01" O 74°03'21,77"
4	Fonquetá Vía Tenjo Rural	R. Frío	2557	N 4°51'44,45" O 74°04'02,73"
5	Puente Cacique Rural	R. Frío	2552	N 4°51'07,66" O 74°04'08,87"
6	Club Diners Rural	R. Frío	2551	N 4°50'34,14" O 74°04'25,02"
7	Santa Bárbara Rural	R. Frío	2554	N 4°51'16,53" O 74°04'02,79"
8	La Balsa Las Juntas	R. Frío	2564	N 4°50'40,26" O 74°03'59,00"
9	La Lorena Urbano	R. Frío	2552	N 4°51'26,30" O 74°04'01,18"
10	Premezclados Urbano	R. Frío	2554	N 4°51'16,63" O 74°04'02,95"
11	Proleche Urbano	R. Frío	2553	N 4°51'07,62" O 74°04'04,15"
12	Descole Vía Chía-Cota	R. Frío	2560	N 4°50'55,07" O 74°04'38,06"
13	PTAR Chía I Urbano	R. Bogotá	2555	N 4°51'41,25" O 74°02'34,18"
14	PTAR Chía II Urbano	R. Bogotá	2573	N 4°50'15,35" O 74°4'42,81"

Tabla 14. Puntos de vertimiento en el municipio de Chía

Fuente: EMSERCHIA E.S.P.

Es importante aclarar que los vertimientos Guanata Rural, El Darien Rural, Fagua Rural, Fonquetá Vía Tenjo Rural, Puente Cacique Rural, Club Diners Rural, La Balsa Las Juntas, Premezclados urbano, Proleche Urbano, fueron eliminados el pasado mes de septiembre de 2022, ya que la Planta de Tratamiento de Aguas Residuales PTAR CHIA II, inicio la Fase III *estabilización y puesta en marcha*, la cual consistió primordialmente en pruebas de estanqueidad, llenado de tanques y seguimiento de la calidad de agua del afluente y efluente de la misma.



Figura 5. Localización general vertimientos de Chía

Fuente: EMSECHIA E.S.P.

Que los vertimientos anteriormente mencionados están incluidos dentro del PSMV – Plan de Saneamiento y Manejo de Vertimientos siendo sujetos a muestreo y estado por parte de Emserchía ESP; con el fin de declarar ante la autoridad ambiental - CAR el pago de tasa retributiva.

A continuación, se presenta una breve descripción de los once puntos de vertimiento que arrojan las aguas servidas al Río Frío además del vertimiento de la planta de tratamiento de aguas residuales PTAR Chía I.

Vertimiento La Lorena

Este vertimiento desaloja las aguas residuales del centro y el extremo sur del límite **urbano**, se encuentra ubicado al occidente de la avenida 15 con Calle 15, sobre la margen izquierda del Río Frío, con coordenadas geográficas (N 4°51'26,30" O 74°04'01,18").



Ilustración 7. Vertimiento La Lorena

Fuente: EMSECHIA E.S.P.

Vertimiento Fonquetá Santa Bárbara

Evacúa una sección de las aguas residuales de la Vereda Fonquetá, sector rural que presenta características de centro poblado, se localiza en el puente de la variante vía a Cota sobre la margen derecha del Río Frío, con coordenadas geográficas (N 4°51'16,53" O 74°04'02,79")



Ilustración 8. Vertimiento Santa Barbara
Fuente: EMSERCHIA E.S.P

Vertimiento Descole Cota-Chía

Este colector vierte sobre el Río Bogotá, con coordenadas geográficas (N 4°50'55,07", O 74°04'38,06")



Ilustración 9 Vertimiento Descole Cota- Chía
Fuente: EMSERCHIA E.S.P



INFORME DE GESTIÓN

Versión: 1

Fecha: junio 29 de 2018

Código: DES Pt01

3.3.5.2. ANALISIS FISICO QUIMICO POR PUNTOS DE VERTIMIENTO

Una vez identificado los puntos de vertimiento que se encuentran dentro del PSMV, por parte de la empresa y para presentar la auto declaración de vertimientos anual a la CAR, se realiza un monitoreo semestral a los puntos en mención ejecutando un muestreo compuesto por 24 horas de los siguientes parámetros: DBO5 – Demanda Biológica de Oxígeno – Caudal y SST – Sólidos suspendidos totales.

Se realiza el monitoreo de solo estos parámetros dado que para el cobro de tasa retributiva y según el Decreto 1076 de 2015, son los parámetros normalizados a cobrar por parte de la autoridad ambiental competente.

3.4. TASA RETRIBUTIVA

MARCO NORMATIVO

Que el artículo 42 de la ley 99 de 1993 señala que: “La utilización directa o indirecta de la atmósfera, el agua y del suelo, para introducir o arrojar desechos o desperdicios agrícolas, mineros o industriales, aguas negras o servidas de cualquier origen, humos, vapores y sustancias nocivas que sean resultado de actividades antrópicas o propiciadas por el hombre, o actividades económicas o de servicio, sean o no lucrativas, se sujetará al pago de tasas retributivas por las consecuencias nocivas de las actividades expresadas...”

Que el Decreto 1076 de 2015 (Decreto 2667 de 2012) expedido por el Ministerio de Ambiente y Desarrollo económico, reglamento la tasa retributiva por la utilización directa e indirecta del agua como receptor de los vertimientos puntuales.

Que de acuerdo con el informe de caracterización de aguas vertidas presentado por la Empresa de Servicios Públicos de Chía – EMSERCHIA E.S.P., a la Corporación Autónoma Regional de Cundinamarca, esta autoridad ambiental procede de forma anual a efectuar la liquidación de los valores correspondientes para el cobro de la tasa retributiva por la utilización directa e indirecta del agua como receptor de los vertimientos puntuales.

Que, en virtud de lo anterior, la empresa de servicios públicos de Chía – EMSERCHIA ESP; realiza auto declaración de vertimientos de forma anual a corte de 31 de enero de cada año a la Corporación Autónoma Regional de Cundinamarca – CAR y por parte de esta realiza liquidación emitiendo facturas durante los meses de abril y mayo para el pago correspondiente por el prestador de las cargas vertidas a los cuerpos hídricos mencionados.

ESTADO ACTUAL DE TASA RETRIBUTIVA

La Empresa de servicios públicos se encuentra a paz y salvo en todo concepto de cobros referentes a las tasas retributivas hasta el año 2021.

3.5. PLAN DE SANEAMIENTO Y MANEJO DE VERTIMIENTOS – PSMV

Eliminación de vertimientos: De acuerdo con la **Resolución CAR No. 1435 del 02 de junio de 2011 modificada por las Resoluciones CAR No. 743 del 15 de abril de 2015 y No. 1869 del 26 de agosto de 2016**, por la cual se aprueba un Plan de Saneamiento y



INFORME DE GESTIÓN

Versión: 1

Fecha: junio 29 de 2018

Código: DES Pt01

Manejo de Vertimientos – PSMV para el **área urbana y rural del municipio de Chía (Cundinamarca)**, la reducción de los vertimientos se describe a continuación:

N o.	Nombre del Vertimiento	Coordenadas		Fuente Receptora	Estado	Fase de Eliminación
		Este	Norte			
1	Guanatá	1.002.780	1.031.902	R. Frio	Año 8	Eliminado
2	El Darien	1.002.195	1.030.951	R. Frio	Año 6	Eliminado
3	Fonquetá - Vía Tenjo	1.001.114	1.029.423	R. Frio	Año 9	Eliminado
4	La Lorena	1.001.056	1.028.886	R. Frio	Año 3	Activo
5	Fonquetá - Santa Barbara	1.001.103	1.028.596	R. Frio	Año 5	Activo
6	Premezclados	1.001.089	1.028.545	R. Frio	Año 5	Eliminado
7	Fonquetá - Puente Cacique	1.000.943	1.028.309	R. Frio	Año 5	Eliminado
8	Proleche	1.001.085	1.028.385	R. Frio	Año 5	Eliminado
9	La Balsa	1.000.842	1.027.665	R. Frio	Año 5	Eliminado
10	Club Dinners	1.027.261	1.000.294	R. Frio	Año 9	Eliminado
11	La Floresta	1.003.922	1.029.335	R. Bogotá	Año 11	Eliminado
12	La Balsa - Samaria	1.003.798	1.028.653	R. Bogotá	Año 11	Eliminado
13	Fagua	1.002.426	1.031.488	R. Frio	Año 8	Eliminado
14	PTAR Chía I	1,004,241	1,029,207	R. Bogotá	No aplica	Activo

* Verificado mediante el Informe Técnico DRSC No. 0258 de 02 de marzo de 2018.

Tabla 16. Relación de los vertimientos sanitarios del Área Urbana del Municipio de Chía (Cundinamarca).

Fuente: EMSERCHIA E.S.P

3.6. DISPONIBILIDAD DE SERVICIOS

Para el proceso de trámite de solicitud de disponibilidad de servicios, EMSERCHÍA E.S.P. clasifica en dos tipos de procesos estas solicitudes, siendo la primera clasificación como NO PROYECTO las que son menores a cuatro (4) unidades residenciales únicamente; y se clasifica como PROYECTO las solicitudes que son mayores a cuatro (4) unidades residenciales, una (1) o más unidades comerciales y una (1) o más unidades institucionales, durante el primer semestre del año 2023 se llevaron a cabo 204 procesos.

ITEM	RADICADO	FECHA	NUMERO DE UNIDADES	NOMBRE DEL PROYECTO
1	20239999900022	3/01/2023	1	UNIFAMILIAR
2	20239999900277	26/01/2023	1	UNIFAMILIAR
3	20239999900296	27/01/2023	1	UNIFAMILIAR
4	20239999900440	9/02/2023	1	UNIFAMILIAR



INFORME DE GESTIÓN

Versión: 1

Fecha: junio 29 de 2018

Código: DES Pt01

ITEM	RADICADO	FECHA	NUMERO DE UNIDADES	NOMBRE DEL PROYECTO
5	20239999900606	23/02/2023	1	UNIFAMILIAR
6	20239999900611	23/02/2023	1	UNIFAMILIAR
7	20239999900646	24/02/2023	1	UNIFAMILIAR
8	2023999990745	6/03/2023	1	UNIFAMILIAR
9	20239999900955	24/03/2023	1	UNIFAMILIAR
10	20239999901006	27/03/2023	1	UNIFAMILIAR
11	20239999901019	28/03/2023	1	UNIFAMILIAR
12	20239999901037	29/03/2023	1	UNIFAMILIAR
13	20239999901037	29/03/2023	1	UNIFAMILIAR
14	20239999901113	4/04/2023	1	UNIFAMILIAR
15	20239999901180	12/04/2023	1	UNIFAMILIAR
16	20239999901176	12/04/2023	1	UNIFAMILIAR
17	20239999901179	12/04/2023	1	UNIFAMILIAR
18	20239999901248	17/04/2023	1	UNIFAMILIAR
19	20239999901267	18/04/2023	1	UNIFAMILIAR
20	20239999901363	20/04/2023	1	UNIFAMILIAR
21	20239999901529	3/05/2023	1	UNIFAMILIAR
22	20239999901573	5/05/2023	1	UNIFAMILIAR
23	20239999901570	5/05/2023	1	UNIFAMILIAR
24	20239999901574	5/05/2023	1	UNIFAMILIAR
25	20239999901585	8/05/2023	1	UNIFAMILIAR
26	20239999901601	9/05/2023	1	UNIFAMILIAR
27	20239999902016	8/06/2023	1	UNIFAMILIAR LOS CEDROS CONDOMINIO CAMPESTRE
28	20239999902026	8/06/2023	1	UNIFAMILIAR
29	20239999902045	9/06/2023	1	UNIFAMILIAR



INFORME DE GESTIÓN

Versión: 1

Fecha: junio 29 de 2018

Código: DES Pt01

ITEM	RADICADO	FECHA	NUMERO DE UNIDADES	NOMBRE DEL PROYECTO
30	20239999902190	22/06/2023	1	UNIFAMILIAR
31	20239999902266	29/06/2023	1	UNIFAMILIAR
32	20229999903961	30/11/2022	2	TACAHY
33	20239999900019	3/01/2023	2	BIFAMILIAR
34	20239999900948	23/03/2023	1 FAMILIAR Y 1 COMERCIAL	USO MIXTO
35	20239999900954	24/03/2023	2	BIFAMILIAR
36	20239999902240	27/06/2023	2	BIFAMILIAR
37	20239999902241	27/06/2023	2	BIFAMILIAR
38	20239999900197	20/01/2023	3	MULTIFAMILIAR
39	20239999901892	17/02/2023	1 COMERCIAL, 1 INSTITUCIONAL Y 1 INDUSTRIAL	EL CAIRO 1Y 2.
40	20239999900522	18/02/2023	3	MULTIFAMILIAR
41	20239999900905	21/03/2023	3	MULTIFAMILIAR
42	20239999901560	4/05/2023	2 FAMILIARES Y 1 COMERCIAL	USO MIXTO
43	20239999901578	5/05/2023	3	MULTIFAMILIAR
44	20239999901892	30/05/2023	1 COMERCIAL, 1 INSTITUCIONAL Y 1 INDUSTRIAL	EL CAIRO3.
45	20239999902276	30/06/2023	3	MULTIFAMILIAR
46	20239999900045	4/01/2023	4	MULTIFAMILIAR
47	20239999900378	3/02/2023	4	MULTIFAMILIAR
48	20229999904368	26/12/2022	1	COMERCIAL
49	20239999900144	17/01/2023	1	HOSPITAL SAN ANTONIO
50	20239999900416	7/02/2023	1	INNOVA SCHOOLS CHIA 2
51	20239999900536	17/02/2023	1	IGLESIA CRISTIANA PALABRA VIVA
52	20239999900762	7/03/2023	1	BODEGAS NORTE
53	20239999900763	7/03/2023	1	BODEGAS NORTE



INFORME DE GESTIÓN

Versión: 1

Fecha: junio 29 de 2018

Código: DES Pt01

ITEM	RADICADO	FECHA	NUMERO DE UNIDADES	NOMBRE DEL PROYECTO
54	20239999901534	3/05/2023	1	PROYECTO CITII UNIVERSIDAD DE LA SABANA.
55	20239999901929	1/06/2023	1	COLEGIO MRYLAND
56	20239999900726	3/03/2023	4	ALTOS DE ARMECO- PROYECTO COMERCIAL
57	20239999902146	21/06/2023	6	SAN RAFAEL P.H.
58	20239999900446	9/02/2023	14 RESIDENCIALES 2 COMERCIALES	EDIFICIO FONQUE
59	20239999900651	27/02/2023	16	CONDOMINIO CAMPESTRE LA ESPERANZA
60	20239999901899	30/05/2023	16	PROYECTO RESIDENCIAL
61	20239999904565	5/05/2023	RESIDENCIAL 17 RESIDENCIALES 4 COMERCIALES	PROYECTO
62	20229999904250	21/12/2022	30	PROYECTO RESIDENCIAL
63	20229999904410	29/12/2022	30	RESERVA DE SAN LUIS
64	20239999900682	28/02/2023	37 RESIDENCIALES Y 2 COMERCIALES	NOVALUNA
65	20229999904437	30/12/2023	46 RESIDENCIALES Y 3 COMERCIALES	PARCELACION LOTES DE SAN JOAQUIN
66	20229999902866	6/09/2022	55	TORRE ARRAYAN II
67	20239999904414	29/12/2022	125	ALAMEDA DE LA LUNA
68	20239999900604	23/02/2023	200	SANTA SOFIA
69	20229999903884	23/11/2022	350	LOTE 3N
70	20239999901043	23/03/2023	357	VERDCHIA CHILACOS
71	20229999904141	16/12/2023	360	CONINSA SAN MARTÍN
72	20239999900211 20239999900519	y 23/01/2023 y 16/02/	339	Coninsa Antigua Humero
73	20229999900920	22/03/2023	315 RESIDENCIALES	BLANCHÍA



INFORME DE GESTIÓN

Versión: 1

Fecha: junio 29 de 2018

Código: DES Pt01

ITEM	RADICADO	FECHA	NUMERO DE UNIDADES	NOMBRE DEL PROYECTO
74	20229999904437	30/12/2022	30 RESIDENCIALES 3 COMERCIALES	BOSQUES DE SAN JOAQUÍN
75	20239999901761	18/05/2023	60 RESIDENCIALES	DEKO III
76	20239999901619	10/05/2023	400 RESIDENCIALES	PROYECTO GUAYMARAL
77	20239999902002	7/06/2023	409 RESIDENCIALES	ISCATA
78	20229999904250	21/12/2022	30 RESIDENCIALES	VIVIENDA MULTIFAMILIAR
79	20239999900682-1546	28/02/2023 - 04/05/2023	49 RESIDENCIALES 2 COMERCIALES	NOVALUNA
80	20239999901446	25/04/2023	75 RESIDENCIALES	NOVO 23
81	20239999900828	13/03/2023	30 RESIDENCIALES	RESERVA DE SAN LUIS
82	20239999901449	26/04/2023	60 RESIDENCIALES	SABÚ ROOFTOP SUITES
83	20239999900563	21/02/2023	55 RESIDENCIALES	VILA ROSA
84	20229999901153	20/04/2022	312 RESIDENCIALES	VIVERE 347
85	20239999900335	31/01/2023	8 unidades de vivienda y 2 locales comerciales	CAMINO LA CARLINA
86	20239999900517	16/02/2023	89 unidades de Vivienda	PROYECTO CONDOMINIO LOS ARBOLES
87	20239999900617	23/02/2023	(6) Unidades de vivienda	PROYECTO EL CEDRO
88	20239999900633	24/02/2023	10 unidades de vivienda	ALTUM RESERVADO
90	20239999900679	28/02/2023	16 soluciones residenciales	PROYECTO MONTERROSO
91	20239999900734	28/02/2023	1 una unidad Institucional para un colegio	PROYECTO INNOVA SCHOOLS CHIA
92	20239999900864	15/03/2023	1 una unidad Institucional para un colegio	PROYECTO INNOVA SCHOOLS CHIA
93	20239999900876	16/03/2023	1 una unidad Institucional para un colegio	PROYECTO INNOVA SCHOOLS CHIA



INFORME DE GESTIÓN

Versión: 1

Fecha: junio 29 de 2018

Código: DES Pt01

ITEM	RADICADO	FECHA	NUMERO DE UNIDADES	NOMBRE DEL PROYECTO
94	20239999900887	17/03/2023	1 una unidad Institucional deportiva, Centro de Integración Ciudadana	CANCHAS SINTETICAS
95	20239999900888	17/03/2023	1 una unidad Institucional deportiva	CANCHAS SINTETICAS
96	20239999900889	17/03/2023	1 una unidad Institucional deportiva	CANCHAS SINTETICAS
97	20239999900902	21/03/2023	20 unidades se cambia conexión a la red sanitaria Rompimiento de vía	NELSON ISAZA
98	20239999900908	21/03/2023	La visita es para la independización de 18 medidores	CONDADO DE SAN NICOLAS ph
99	20239999900914	22/03/2023	55 unidades de vivienda	ARAGON
100	20239999900925	22/03/2023	3 unidades de vivienda	UNIFAMILIAR
101	20239999900928	23/03/2023	173 unidades de Vivienda VIP	VILLA MERCEDES MUNICIPIO DE CHIA
102	20239999900932	23/03/2023	9 unidades de vivienda	EDIFICIO BOJACA
103	20239999901045	30/03/2023	34 unidades de vivienda	TAK 53
104	20239999901047	30/03/2023	12 locales comerciales	CASA VIEJA
105	20239999901108	4/04/2023	89 unidades residenciales	LOS ARBOLES
106	20239999901122	18/10/2022	48 unidades de Vivienda	MORADA DE XUE
107	20239999901190	13/04/2023	2 unidades de vivienda	CASA BELLA
108	20239999901368	21/04/2023	1 unidad de vivienda	FLORES ROSALEM
109	20239999901435	25/04/2023	1 unidad de vivienda	UNIFAMILIAR
110	20239999901450	25/04/2023	10 unidades de vivienda	SABU NATURA
111	20239999901472	25/04/2023	30 unidades de vivienda	REFUGIO DE PIEDRA
112	20239999901613	10/05/2023	(1) un local comercial	FARMATODO CHIA



INFORME DE GESTIÓN

Versión: 1

Fecha: junio 29 de 2018

Código: DES Pt01

ITEM	RADICADO	FECHA	NUMERO DE UNIDADES	DE	NOMBRE DEL PROYECTO
113	20239999901616	10/05/2023	1 vivienda		UNIFAMILIAR
114	20239999901618	10/05/2023	11 unidades de vivienda		URBANIZACION SAN PABLO
115	20239999901766	18/05/2023	8 unidades de vivienda		CAMINO LA CARLINA
116	20239999901771	18/05/2023	10 locales comerciales		CEDRO CENTRO
117	20239999901775	19/05/2023	18 unidades de Vivienda		PARCELACION CAMPESTRE ARUNA
118	20239999901798	23/05/2023	46 unidades de vivienda y 3 locales comerciales		PROYECTO SAN JOAQUIN
119	20239999901799	23/05/2023	48 unidades de Vivienda		MORADA DE XUE
120	20239999901834	25/05/2023	40 unidades de vivienda		MOCHUELITO TONCHALA Y PREDIO 2
121	20239999901842	25/05/2023	20 unidades de Vivienda		NELSON ISAZA
122	20239999902046	9/06/2023	2 locales comerciales		CEDRO CENTRO
123	20239999902051	9/06/2023	12 unidades residenciales		MULTIFAMILIAR SANTA LUCIA
124	20239999902099	15/06/2023	2 canchas sintéticas en Fagua y la yerbabuena baja		CANCHAS SINTETICAS
125	20239999902108	15/06/2023	309 unidades de vivienda 6 locales comerciales y 100 unidades institucionales		MOCHUELITO TONCHALA Y PREDIO 2
126	20239999902171	21/06/2023	4 unidades residenciales		MULTIFAMILIAR
127	20239999902187	22/06/2023	190 unidades residenciales		NOGALES 3
128	20239999902205	23/06/2023	56 unidades residenciales		MULTIFAMILIAR GREENBOX SABANNA
129	20239999902212	23/06/2023	190 unidades residenciales		LA CALLALLERIZA
130	20239999902214	23/06/2023	8 unidades De Vivienda		EL CEDRO



INFORME DE GESTIÓN

Versión: 1

Fecha: junio 29 de 2018

Código: DES Pt01

ITEM	RADICADO	FECHA	NUMERO DE UNIDADES	DE	NOMBRE DEL PROYECTO
131	20239999902274	30/06/2023	9 unidades de Vivienda		EDIFICIO MULTIFAMILIAR
132	20239999902280	30/06/2023	3 unidades de vivienda		VIVIENDA ESTUDIANTIL
133	20239999902529	30/06/2023	16 unidades de viviendas		PARCELACION CAMPESTRE ARUNA
134	20239999901133 20219999901271 20229999900163 20229999904158 20239999900645	- - 10/04/2023 -	8 unidades de vivienda y 3 locales comerciales		TAHONA
135	20239999900605	23/02/2023	865		VILLA LIDA
136	20239999900801	10/03/2023	1		UNI FAMILIAR
137	20239999900819	13/03/2023	10		EDIFICIO EL CEREZO
138	20239999900985	24/03/2023	6		LA MEDIAGUA
139	20239999900945	23/03/2023	4		SAN MIGUEL
140	20239999900938	23/03/2023	1		UNIFAMILIAR
141	20239999900949	23/03/2023	2		UNIFAMILIAR-COMERCIAL
142	20239999901036	29/03/2023	14		ANGELA PATRICIA FERNANDEZ ALMONACID
143	20239999901239	14/04/2023	111		AKREZ 4
144	20239999901252	17/04/2023	4		MULTIFAMILIAR
145	20239999901243	17/04/2023	3		MULTI FAMILIAR
146	20239999901215	14/04/2023	2		BIFAMILIAR
147	20239999901362	20/04/2023	1		UNIFAMILIAR
148	20239999901388	21/04/2023	55		BALCONES DEL CIPRES
149	20239999902028	8/06/2023	4		EDIFICIO ZOE
150	20239999902104	15/06/2023	0		CANCHA MULTIPLE SAMARIA
151	20239999901975	6/06/2023	40		MIRADOR DE SEGOVIA



INFORME DE GESTIÓN

Versión: 1

Fecha: junio 29 de 2018

Código: DES Pt01

ITEM	RADICADO	FECHA	NUMERO DE UNIDADES	NOMBRE DEL PROYECTO
152	20239999902069	13/06/2023	1	COMERCIAL
153	20239999902203	23/06/2023	135	MIRADOR LA CAMPIÑA
154	20239999902226	26/06/2023	33	SABANA RESERVADO
155	20239999901457	26/04/2023	20	PARQUEADEROS Y LOCALES COMERCIALES
156	20239999900335	31/01/2023	8 unidades de vivienda y 2 locales comerciales	CAMINO LA CARLINA
157	20239999900517	16/02/2023	89 Undeadens de Vivienda	PROYECTO CONDOMINIO LOS ARBOLES
158	20239999900617	23/02/2023	(6) Undeadens de Vivienda	PROYECTO EL CEDRO
159	20239999900633	24/02/2023	10 undeadens de Vivienda	ALTUM RESERVADO
160	20239999900679	28/02/2023	16 solutions residencias	PROYECTO MONTERROSO
161	20239999900734	28/02/2023	1 una unidad Institucional para un colegio	PROYECTO INNOVA SCHOOLS CHIA
162	20239999900864	15/03/2023	1 una unidad Institucional para un colegio	PROYECTO INNOVA SCHOOLS CHIA
163	20239999900876	16/03/2023	1 una unidad Institucional para un colegio	PROYECTO INNOVA SCHOOLS CHIA
164	20239999900887	17/03/2023	1 una unidad Institucional deportiva, Centro de Integración Ciudadana	CANCHAS SINTETICAS
165	20239999900888	17/03/2023	1 una unidad Institucional deportiva	CANCHAS SINTETICAS
166	20239999900889	17/03/2023	1 una unidad Institucional deportiva	CANCHAS SINTETICAS
167	20239999900902	21/03/2023	20 unidades se cambia conexión a la red sanitaria Rompimiento de vía	NELSON ISAZA



INFORME DE GESTIÓN

Versión: 1

Fecha: junio 29 de 2018

Código: DES Pt01

ITEM	RADICADO	FECHA	NUMERO DE UNIDADES	NOMBRE DEL PROYECTO
168	20239999900908	21/03/2023	La visita es para la independización de 18 medidores	CONDADO DE SAN NICOLAS PH
169	20239999900914	22/03/2023	55 unidades de Vivienda	ARAGON
170	20239999900925	22/03/2023	3 unidades de Vivienda	UNIFAMILIAR
171	20239999900928	23/03/2023	173 Unidades de Vivienda VIP	VILLA MERCEDES MUNICIPIO DE CHIA
172	20239999900932	23/03/2023	9 unidades de Vivienda	EDIFICIO BOJACA
173	20239999901045	30/03/2023	34 unidades de Vivienda	TAK 53
174	20239999901047	30/03/2023	12 locales comerciales	CASA VIEJA
175	20239999901108	4/04/2023	89 unidades residenciales	LOS ARBOLES
176	20239999901122	18/10/2022	48 unidades de Vivienda	MORADA DE XUE
177	20239999901190	13/04/2023	2 unidades de Vivienda	CASA BELLA
178	20239999901368	21/04/2023	1 unidad de Vivienda	FLORES ROSALEM
179	20239999901435	25/04/2023	1 unidad de Vivienda	UNIFAMILIAR
180	20239999901450	25/04/2023	10 uniodades de Vivienda	SABU NATURA
181	20239999901472	25/04/2023	30 uniodades de Vivienda	REFUGIO DE PIEDRA
182	20239999901613	10/05/203	(1) un local comercial	FARMATODO CHIA
183	20239999901616	10/05/2023	1 Vivienda	UNIFAMILIAR
184	20239999901618	10/05/2023	11 unidades de Vivienda	URBANIZACION SAN PABLO
185	20239999901766	18/05/2023	8 unidades de Vivienda	CAMINO LA CARLINA
186	20239999901771	18/05/2023	10 locales comerciales	CEDRO CENTRO
187	20239999901775	19/05/2023	18 Unidades de Vivienda	PARCELACION CAMPESTRE ARUNA
188	20239999901798	23/05/2023	46 unidades de vivienda y 3 locales comerciales	PROYECTO SAN JOAQUIN



INFORME DE GESTIÓN

Versión: 1

Fecha: junio 29 de 2018

Código: DES Pt01

ITEM	RADICADO	FECHA	NUMERO DE UNIDADES DE	NOMBRE DEL PROYECTO
189	20239999901799	23/05/2023	48 unidades de Vivienda	MORADA DE XUE
190	20239999901834	25/05/2023	40 inidades de Vivienda	MOCHUELITO TONCHALA Y PREDIO 2
191	20239999901842	25/05/2023	20 unidades de Vivienda	NELSON ISAZA
192	20239999902046	9/06/2023	2 locales comerciales	CEDRO CENTRO
193	20239999902051	9/06/2023	12 unidades residenciales	MULTIFAMILIAR SANTA LUCIA
194	20239999902099	15/06/2023	2 canchas sintéticas en Fagua y la yerbabuena baja	CANCHAS SINTETICAS
195	20239999902108	15/06/2023	309 unidades de vivienda 6 locales comerciales y 100 unidades institucionales	MOCHUELITO TONCHALA Y PREDIO 2
196	20239999902171	21/06/2023	4 unidades residenciales	MULTIFAMILIAR
197	20239999902187	22/06/2023	190 unidades residenciales	NOGALES 3
198	20239999902205	23/06/2023	56 unidades residenciales	MULTIFAMILIAR GREENBOX SABANNA
199	20239999902212	23/06/2023	190 unidades residenciales	LA CALLALLERIZA
200	20239999902214	23/06/2023	8 Unidades De Vivienda	EL CEDRO
201	20239999902274	30/06/2023	9 Unidades de Vivienda	EDIFICIO MULTIFAMILIAR
202	20239999902280	30/06/2023	3 Unidades de Vivienda	VIVIENDA ESTUDIANTIL
203	20239999902529	30/06/2023	16 Unidades de Vivienda	PARCELACION CAMPESTRE ARUNA
204	20239999901133 20219999901271 20229999900163 20229999904158 20239999900645	- - 10/04/2023 -	8 unidades de vivienda y 3 locales comerciales	TAHONA



INFORME DE GESTIÓN

Versión: 1

Fecha: junio 29 de 2018

Código: DES Pt01

3.7. EXPEDICIÓN DE DATOS TÉCNICOS

Teniendo en cuenta las asignaciones definidas por el director Técnico-Operativa de elaboración de datos técnicos se han dado respuesta a 31 de estas solicitudes.

Generalmente la validación técnica de los datos técnicos para conexión toma de 2-3 días (tiempos netos de revisión) teniendo en cuenta el grado de complejidad del proceso y de las redes periféricas, tiempos en los cuales se revisan los planos existentes, modelos hidráulicos y se realiza la iteración para la definición del punto de conexión más adecuado para el proyecto.

Durante los meses de enero a junio de 2023, se llevaron a cabo 18 procesos de datos técnicos:

ITEM	RADICADO	FECHA	NUMERO DE UNIDADES	NOMBRE DEL PROYECTO
1	20239999901220, 20239999901295 Y 20239999901818	14/04/2023 19/04/2023 y 24/05/2023	270	Plan Parcial Mz B
2	20239999900071, 20229999904119 y 20229999904233	14/12/2022, 21/12/2022 y 10/01/2023	350	Portal de la Sabana
3	20239999900002	2/01/2023	340	VERDCHIA CHILACOS
4	20239999901295	19/04/2023	216	PLAN PARCIAL MANZANA B
5	20239999901663	15/05/2023	5	VILLA NOVA
6	20239999901663	15/05/2023	5	EDIFICIO VILLA NOVA
7	20239999901999	7/06/2023	314	LA HERRADURA
8	20239999900461	13/02/2023	1 INSTITUCIONAL	EDS EL SOL
9	20229999900833- 4436	18/03/2022 - 30/12/2022	39 RESIDENCIALES	GARDINI
10	20239999902052	9/06/2023	704 RESIDENCIALES	LUNA
11	20239999900222	24/01/2023	48 RESIDENCIALES	MERLOT RESERVADO
12	20239999900077	10/01/2023	50 RESIDENCIALES	SANABA ESTUDIA
13	20239999900638	24/02/2023	133	ELAIA CONDOMINIO
14	20239999900679	28/02/2023	16	EDIF MULT MONTEROSSO
15	20239999901047	30/03/2023	12 Locales Comerciales	CASA VIEJA
16	20239999900928	23/03/2023	173 Unidades de Vivienda	VILLA MERCEDES MUNICIPIO DE CHIA
17	20239999900969	24/03/2023	1 unidad Institucional	PROYECTO INNOVA SCHOOLS CHIA



INFORME DE GESTIÓN

Versión: 1

Fecha: junio 29 de 2018

Código: DES Pt01

ITEM	RADICADO	FECHA	NUMERO DE UNIDADES	DE	NOMBRE DEL PROYECTO
18	20239999900914	22/03/2023	55 Unidades de Vivienda	de	ARAGON

3.8. REVISIÓN DE DISEÑOS HIDROSANITARIOS

Teniendo en cuenta las asignaciones definidas por el director Técnico-Operativa de elaboración de datos técnicos se han dado respuesta a 45 de estas solicitudes.

Generalmente la validación técnica de los diseños hidráulicos para conexión toma de 2-3 días (tiempos netos de revisión), teniendo en cuenta el grado de complejidad del proceso y de las redes periféricas, tiempos en los cuales se revisan los planos existentes, modelos hidráulicos y se realiza la iteración para la definición del punto de conexión más adecuado para el proyecto.

En el primer semestre de 2023, se llevaron a cabo 35 procesos de revisión de diseños.

ITEM	RADICADO	FECHA	NUMERO DE UNIDADES	DE	NOMBRE DEL PROYECTO
1	20239999901087	3/04/2023	336		Solar Etapa-I
2	20239999902269	29/06/2023	336		Solar Etapa-I 2da revisión
3	20239999900748	6/03/2023	312		Fique- Emisario aguas lluvias
4	20239999902005	7/06/2023	55		Naples -3ra revisión
5	20239999901023	28/03/2023	384		Alcance a la aprobación de diseños
6	20239999900853	14/03/2023	1120		Redes de urbanismo - Serralta
7	20239999900365	21/02/2023	20		Senderos di Mora
8	20239999901742	26/05/2023	1120		Serralta - Caracolí
9	20239999901963 y 20239999902076	05/06/2023 y 14/06/2023	110		Verdi Reservado
10	20239999901117-1580	10/04/2023 - 08/05/2023	58 RESIDENCIALES		PINARES CAMPESTRE
11	20239999901755	17/05/2023	24 RESIDENCIALES		REFUGIO DE PIEDRA
12	20239999901894	30/05/2023	42 RESIDENCIALES		SAN FABIÁN
13	20229999903803	17/11/2022	13 RESIDENCIALES		SOFIMAR ETAPA II
14	20229999903915	24/11/2022	20 RESIDENCIALES		TERRA LUNA
15	20239999900710	2/03/2023	240 RESIDENCIALES		LUNA NUEVA



INFORME DE GESTIÓN

Versión: 1

Fecha: junio 29 de 2018

Código: DES Pt01

ITEM	RADICADO	FECHA	NUMERO DE UNIDADES	DE	NOMBRE DEL PROYECTO
16	20239999901430	24/03/2023	460		VALVERDE MENTA
17	20239999900665	28/02/2023	360		TIERRA LUNA
18	20239999900453	10/02/2023	48		MERLOT RESERVADO
19	20239999900652	27/02/2023	0		SABANA ESTUDIA
20	20239999902055	9/06/2023	48		MERLOT RESERVADO
21	20239999901771	18/05/2023	10 Comerciales	Locales	CEDRO CENTRO
22	20239999901775	19/05/2023	18 Vivienda	Unidades de	PARCELACION CAMPESTRE ARUNA
23	20239999901798	23/05/2023	46 locales comerciales	Uni, Vivienda y 3	PROYECTO SAN JOAQUIN
24	20239999901799	23/05/2023	48 Vivienda	Unidades de	MORADA DE XUE
25	20239999901842	25/05/2023	20 Vivienda	Unidades de	NELSON ISAZA
26	20239999901613	10/05/2023	1 Local Comercial		FARMATODO CHIA
27	20239999902099	15/06/2023	2 Institucionales		CANCHAS SINTETICAS
28	20239999902046	9/06/2023	2 Locales Comerciales		CEDRO CENTRO
29	20239999902051	9/06/2023	12 Vivienda	Unidades de	MULTIFAMILIAR SANTA LUCIA
30	20239999902214	23/06/2023	8 Vivienda	Unidades de	EL CEDRO
31	20239999902274	30/06/2023	9 Vivienda	unidades de	EDIFICIO MULTIFAMILIAR
32	20239999900932	23/03/2023	9 Vivienda	unidades de	EDIFICIO BOJACA
33	20239999901122	18/10/2022	48 Vivienda	unidades de	MORADA DE XUE



INFORME DE GESTIÓN

Versión: 1

Fecha: junio 29 de 2018

Código: DES Pt01

ITEM	RADICADO	FECHA	NUMERO DE UNIDADES	DE	NOMBRE DEL PROYECTO
34	20239999901108	4/04/2023	89 unidades de Vivienda	de	LOS ARBOLES
35	20239999901045	30/03/2023	34 unidades de Vivienda	de	TAK 53

3.9. SUPERVISIÓN DE CONTRATOS

El presente numeral relaciona la supervisión de los contratos de los cuales se ha asignado la supervisión directa y apoyo a la supervisión de estos.

- **Contrato de Obra 001 de 2021:**

OBJETO:	Construcción de la Red Expresa de Acueducto Fase I Sobre la Avenida Pradilla Iniciando en La Virgen Sector Denominado Colombia hasta el Parque Ospina Pérez.
CONTRATANTE:	Empresa de Servicios Públicos de Chía – Emserchía E.S.P.
IDENTIFICACIÓN:	NIT. 899999714-1
CONTRATISTA:	Consortio Red Expresa 2021.
IDENTIFICACIÓN:	NIT. 901443451-8
REPRESENTANTE LEGAL:	Elías Fernando Llorente Galván
IDENTIFICACIÓN:	C.C. No. 7.384.768 expedida en San Pelayo.
VALOR INICIAL:	Nueve mil doscientos quince millones sesenta y un mil doscientos noventa y un pesos M/Cte (\$ 9.215.061.291,00) Incluido impuestos que le sean aplicables.
VALOR ADICIÓN 1:	Novecientos sesenta y siete millones ciento ocho mil ochocientos diez pesos M/Cte (\$ 967.108.810)
VALOR TOTAL:	Diez mil ciento ochenta y dos millones ciento setenta mil ciento un pesos M/Cte (\$ 10.182.170.101)
PLAZO INICIAL:	Diez (10) meses
PRÓRROGA 1:	Tres (3) meses
PRÓRROGA 2:	Tres (3) meses
PRÓRROGA 3:	Tres (3) meses
PRÓRROGA 4:	Dos (2) meses
PRÓRROGA 5:	Cuatro (4) meses
PLAZO TOTAL:	Veinticinco (25) meses
ESTADO:	En ejecución
AVANCE FÍSICO:	95%

Tabla 1. Datos Contractuales Cto Obra 001-2021
Fuente: EMSERCHÍA E.S.P.

- **Contrato de Interventoría 001 de 2021:**

OBJETO:	Interventoría técnica, administrativa, financiera, contable, ambiental y jurídica para la construcción de la red expresa de acueducto fase I sobre la Avenida Pradilla iniciando en La Virgen sector denominado Colombia hasta el Parque Ospina Pérez
CONTRATANTE:	Empresa de Servicios Públicos de Chía – Emserchía E.S.P.
IDENTIFICACIÓN:	NIT. 899999714-1
CONTRATISTA:	CONSORCIO INTER ACUEDUCTO CHÍA
IDENTIFICACIÓN:	NIT. 901443429-5
REPRESENTANTE LEGAL:	Jesús Armando Méndez Torrente
VALOR:	Ochocientos veintiocho millones cuatrocientos dos mil pesos Moneda Corriente (\$828.402.000) M/CTE., Incluido Impuestos Que Le Sean Aplicables.
PLAZO INICIAL:	Diez (10) meses
PRÓRROGA 1:	Tres (3) meses
PRÓRROGA 2:	Tres (3) meses
PRÓRROGA 3:	Tres (3) meses
PRÓRROGA 4:	Dos (2) meses
PRÓRROGA 5:	Cuatro (4) meses
PLAZO TOTAL:	Veinticinco (25) meses
ESTADO:	En suspensión
AVANCE FÍSICO:	95%

Tabla 2. Datos Contractuales Cto de Interventoría 001-2021
Fuente: EMSERCHÍA E.S.P.

Registro Fotográfico Obra 001 de 2021





INFORME DE GESTIÓN

Versión: 1

Fecha: junio 29 de 2018

Código: DES Pt01

- **Contrato de Obra No. 003 de 2021**

OBJETO:	Expansión y reposición de redes de acueducto de asbesto cemento a polietileno de alta densidad en el casco urbano del municipio de Chía, optimización y mejoramiento de punto de conexión red de servicio e instalación de sistemas de macro medición del sector hidráulico 5 (Fusca y Yerbabuena) del municipio de Chía.
CONTRATISTA:	Consortio Reposición Chía
REPRESENTANTE LEGAL:	Oscar Giovanni Romero Romero
VALOR INICIAL:	Mil doscientos cincuenta y dos millones ciento veintitrés mil novecientos sesenta y siete pesos/Cte (\$ 1.252.123.967)
VALOR ADICIÓN 1:	Doscientos treinta y cinco millones ochocientos sesenta y un mil trescientos noventa y cinco pesos M/Cte (\$ 235.861.395)
VALOR TOTAL:	Mil cuatrocientos ochenta y siete millones novecientos ochenta y cinco mil trescientos sesenta y dos pesos M/Cte (\$ 1.487.985.362)
PLAZO INICIAL:	Tres (3) meses y once (11) días
PRÓRROGA 1:	Cuatro (4) meses
PRÓRROGA 2:	Un (1) mes
PRÓRROGA 3:	Tres (3) meses y catorce (14) días
PRÓRROGA 4:	Un (1) mes
PRÓRROGA 5:	Un (1) mes
PRÓRROGA 6:	Tres (3) meses
PLAZO TOTAL:	Diecisiete (17) meses
FECHA DE INICIO:	21 de septiembre de 2021
FECHA DE TERMINACIÓN:	26 de febrero de 2023
AVANCE FÍSICO:	95%

Tabla 5. Datos Contractuales Cto 003 de 2021

Fuente: EMSERCHÍA E.S.P.

- **Contrato de Interventoría 003 de 2021:**

OBJETO:	Interventoría técnica, administrativa, financiera, contable, ambiental y jurídica para la Expansión y reposición de redes de acueducto de asbesto cemento a polietileno de alta densidad en el casco urbano del municipio de Chía, optimización y mejoramiento de punto de conexión red de servicio e instalación de sistemas de macro medición del sector hidráulico 5 (Fusca y Yerbabuena) del municipio de Chía
CONTRATISTA:	Unión Temporal Interventorías y Diseños 72
REPRESENTANTE LEGAL:	Juan Carlos Realpe Díaz

VALOR INICIAL:	Ciento trece millones doscientos sesenta y seis mil quinientos ochenta pesos M/Cte (\$ 113.266.580)
VALOR ADICIÓN 1:	Veinte millones novecientos diecinueve mil doscientos cuarenta y ocho pesos M/Cte (\$ 20.919.248)
VALOR ADICIÓN 2:	Treinta y cinco millones setecientos siete mil ochocientos cincuenta y cuatro pesos M/Cte (\$ 35.707.854)
VALOR TOTAL:	Ciento sesenta y nueve millones ochocientos noventa y tres mil seiscientos ochenta y dos pesos (\$ 169.893.682)
PLAZO INICIAL:	Tres (3) meses y once (11) días
PRÓRROGA 1:	Cuatro (4) meses
PRÓRROGA 2:	Un (1) mes
PRÓRROGA 3:	Tres (3) meses y catorce (14) días
PRÓRROGA 4:	Un (1) mes
PRÓRROGA 5:	Un (1) mes
PRÓRROGA 6:	Tres (3) meses
PLAZO TOTAL:	Diecisiete (17) meses
FECHA DE INICIO:	21 de septiembre de 2021
FECHA DE TERMINACIÓN:	26 de febrero de 2023
AVANCE FÍSICO:	95%

Tabla 6. Datos Contractuales Cto de Interventoría 003-2021

Fuente: EMSERCHÍA

Registro Fotográfico Obra 003 de 2021



- **Contrato de Consultoría Nro. 002 de 2021**

CONTRATO:	DE CONSULTORÍA No 002 DE 2021
OBJETO:	CONSULTORÍA PARA LOS ESTUDIOS Y DISEÑOS DETALLADOS PARA LA CONSTRUCCIÓN DE OBRAS Y REDES DE COLECTORES PLUVIALES PARA EL MANEJO DE ZONAS INUNDABLES DEL MUNICIPIO DE CHIA.
CONTRATISTA:	UNIÓN TEMPORAL CONSULCHIA
IDENTIFICACIÓN:	NIT 901522568-1



INFORME DE GESTIÓN

Versión: 1

Fecha: junio 29 de 2018

Código: DES Pt01

VALOR INICIAL CONTRATO:	\$ 999.993.946,00
PLAZO DE EJECUCIÓN:	3 MESES Y/O HASTA EL 31 DE DICIEMBRE DE 2021.
FECHA DE INICIO:	15 DE OCTUBRE DE 2021
FECHA DE TERMINACIÓN:	31 DE DICIEMBRE DE 2021
FECHA DE SUSPENSIÓN No. 1:	14 DE DICIEMBRE DE 2021
TIEMPO POR EJECUTAR DEL CONTRATO:	31 DÍAS
TIEMPO SUSPENSIÓN No. 1:	28 DIAS
FECHA TERMINACIÓN A LA SUSPENSIÓN No. 1:	10 DE ENERO DE 2022
FECHA REINICIO A LA SUSPENSIÓN No. 1:	11 DE ENERO DE 2022
FECHA TERMINACIÓN CONTRATO-SUSPENSIÓN No. 1	10 DE FEBRERO DE 2022.
FECHA DE PRORROGA No. 1 A LA SUSPENSIÓN No. 1:	07 DE ENERO DE 2022
TIEMPO PRORROGA No. 1 A LA SUSPENSIÓN No. 1:	40 DÍAS
FECHA TERMINACIÓN PRORROGA No. 1 A LA SUSPENSIÓN No. 1:	20 DE FEBRERO DE 2022.
FECHA DE REINICIO PRORROGA No. 1 A LA SUSPENSIÓN No. 1:	21 DE FEBRERO DE 2022
FECHA TERMINACIÓN CONTRATO PRORROGA No. 1 A LA SUSPENSIÓN No. 1:	23 DE MARZO DE 2022.
FECHA DE SUSPENSIÓN No. 2:	09 DE MARZO DE 2022
TIEMPO SUSPENSIÓN No. 2:	30 DIAS
FECHA DE TERMINACIÓN SUSPENSIÓN No. 2:	07 DE ABRIL DE 2022.
FECHA DE REINICIO SUSPENSIÓN No. 2:	08 DE ABRIL DE 2022.
FECHA TERMINACIÓN CONTRATO SUSPENSIÓN No. 2:	22 DE ABRIL DE 2022.
FECHA DE PRORROGA No. 1 A LA SUSPENSIÓN N. 2	08 DE ABRIL DE 2022.
TIEMPO DE PRORROGA No. 1 A LA SUSPENSIÓN No. 2	45 DÍAS
FECHA DE TERMINACIÓN PRORROGA No. 1 A LA SUSPENSIÓN No. 2:	22 DE MAYO DE 2022.
FECHA DE REINICIO PRORROGA No. 1 A LA SUSPENSIÓN No. 2:	23 DE MAYO DE 2022.
FECHA TERMINACIÓN CONTRATO PRORROGA No. 1 A LA SUSPENSIÓN No. 2:	06 DE JUNIO DE 2022.



INFORME DE GESTIÓN

Versión: 1

Fecha: junio 29 de 2018

Código: DES Pt01

FECHA PRORROGA No. 2 A LA SUSPENSIÓN No. 2:	23 DE MAYO DE 2022.
TIEMPO DE PRORROGA No. 2 A LA SUSPENSIÓN No. 2:	90 DIAS.
FECHA DE TERMINACIÓN PRORROGA No. 2 A LA SUSPENSIÓN No. 2:	20 DE AGOSTO DE 2022.
FECHA DE REINICIO PRORROGA No. 2 A LA SUSPENSIÓN No. 2:	21 DE AGOSTO DE 2022.
FECHA PRORROGA No. 3 A LA SUSPENSIÓN No. 2:	21 DE AGOSTO DE 2022.
TIEMPO DE PRORROGA No. 3 A LA SUSPENSIÓN No. 2:	68 DÍAS.
FECHA TERMINACIÓN PRORROGA No. 3 A LA SUSPENSIÓN No. 2:	27 DE OCTUBRE DE 2022.
FECHA DE REINICIO PRORROGA No. 3 A LA SUSPENSIÓN No. 2:	28 DE OCTUBRE DE 2022.
FECHA TERMINACIÓN DEL CONTRATO PRORROGA No. 3 SUSPENSIÓN No. 2:	11 DE NOVIEMBRE DE 2022.
FECHA SUSPENSIÓN No. 3:	09 DE NOVIEMBRE DE 2022.
TIEMPO DE SUSPENSIÓN No. 3:	35 DIAS.
FECHA TERMINACIÓN SUSPENSIÓN No. 3	14 DE DICIEMBRE DE 2022.
FECHA REINICIO SUSPENSIÓN No. 3	15 DE DICIEMBRE DE 2022.
FECHA DE TERMINACION	16 DE SEPTIEMBRE DE 2023
PRORROGA No. 1	CINCO (05) MESES -15/12/2022
PRORROGA No. 2	CUATRO (04) MESES-16/05/2023
AVANCE	30,00%

Tabla 9. Datos Contractuales Cto 002 de 2021

Fuente: EMSERCHÍA E.S.P.

- **Contrato de Interventoría Nro. 005 de 2021**

CONTRATO:	DE INTERVENTORÍA No 005 DE 2021
OBJETO:	INTERVENTORÍA TÉCNICA, ADMINISTRATIVA, FINANCIERA, AMBIENTAL A LA CONSULTORÍA PARA LOS ESTUDIOS Y DISEÑOS DETALLADOS PARA LA CONSTRUCCIÓN DE OBRAS Y REDES DE COLECTORES PLUVIALES PARA EL MANEJO DE ZONAS INUNDABLES DEL MUNICIPIO DE CHÍA.
CONTRATISTA INICIAL:	UNIÓN TEMPORAL INTERDISEÑOS HC
IDENTIFICACIÓN:	NIT 901.527.695-1



INFORME DE GESTIÓN

Versión: 1

Fecha: junio 29 de 2018

Código: DES Pt01

CONTRATISTA CESION:	CONSORCIO IARL
NIT:	901656827-8
VALOR INICIAL CONTRATO:	\$ 233.651.859,00
PLAZO DE EJECUCIÓN:	3 MESES Y/O HASTA EL 31 DE DICIEMBRE DE 2021.
FECHA DE INICIO:	15 DE OCTUBRE DE 2021
FECHA DE TERMINACIÓN:	31 DE DICIEMBRE DE 2021
FECHA DE SUSPENSIÓN No. 1:	14 DE DICIEMBRE DE 2021
TIEMPO POR EJECUTAR DEL CONTRATO:	31 DIAS
TIEMPO SUSPENSIÓN No. 1:	28 DIAS
FECHA REINICIO A LA SUSPENSIÓN No. 1:	11 DE ENERO DE 2022
FECHA TERMINACIÓN A LA SUSPENSIÓN No. 1:	10 DE ENERO DE 2022
FECHA TERMINACIÓN CONTRATO-SUSPENSIÓN No. 1	10 DE FEBRERO DE 2022.
FECHA DE SOLICITUD PRORROGA No. 1 A LA SUSPENSIÓN No. 1:	07 DE ENERO DE 2022
TIEMPO PRORROGA No. 1 A LA SUSPENSIÓN No. 1:	40 DÍAS
FECHA DE REINICIO PRORROGA No. 1 A LA SUSPENSIÓN No. 1:	21 DE FEBRERO DE 2022.
FECHA TERMINACIÓN PRORROGA No. 1 A LA SUSPENSIÓN No. 1:	20 DE FEBRERO DE 2022
FECHA TERMINACIÓN CONTRATO PRORROGA No. 1 A LA SUSPENSIÓN No. 1:	23 DE MARZO DE 2022.
FECHA DE SUSPENSIÓN No. 2:	09 DE MARZO DE 2022
TIEMPO SUSPENSIÓN No. 2:	30 DIAS
FECHA DE TERMINACIÓN SUSPENSIÓN No. 2:	07 DE ABRIL DE 2022.
FECHA DE REINICIO SUSPENSIÓN No. 2:	08 DE ABRIL DE 2022.
FECHA TERMINACIÓN CONTRATO SUSPENSIÓN No. 2:	22 DE ABRIL DE 2022.
FECHA DE PRÓRROGA No. 1 A LA SUSPENSIÓN N. 2	08 DE ABRIL DE 2022.
TIEMPO DE PRÓRROGA No. 1 A LA SUSPENSIÓN No. 2	45 DÍAS
FECHA DE TERMINACIÓN PRÓRROGA No. 1 A LA SUSPENSIÓN No. 2:	22 DE MAYO DE 2022.



INFORME DE GESTIÓN

Versión: 1

Fecha: junio 29 de 2018

Código: DES Pt01

FECHA DE REINICIO PRÓRROGA No. 1 A LA SUSPENSIÓN No. 2:	23 DE MAYO DE 2022.
FECHA TERMINACIÓN CONTRATO PRORROGA No. 1 A LA SUSPENSIÓN No. 2	06 DE JUNIO DE 2022.
FECHA PRORROGA No. 2 A LA SUSPENSIÓN No. 2:	23 DE MAYO DE 2022.
TIEMPO DE PRORROGA No. 2 A LA SUSPENSIÓN No. 2:	90 DIAS.
FECHA DE TERMINACIÓN PRORROGA No. 2 A LA SUSPENSIÓN No. 2:	20 DE AGOSTO DE 2022.
FECHA DE REINICIO PRORROGA No. 2 A LA SUSPENSIÓN No. 2:	21 DE AGOSTO DE 2022.
FECHA PRORROGA No. 3 A LA SUSPENSIÓN No. 2:	21 DE AGOSTO DE 2022.
TIEMPO DE PRORROGA No. 3 A LA SUSPENSIÓN No. 2:	68 DÍAS.
FECHA TERMINACIÓN PRORROGA No. 3 A LA SUSPENSIÓN No. 2:	27 DE OCTUBRE DE 2022.
FECHA DE REINICIO PRORROGA No. 3 A LA SUSPENSIÓN No. 2:	28 DE OCTUBRE DE 2022.
FECHA SOLICITUD SUSPENSIÓN No. 3:	09 DE NOVIEMBRE DE 2022.
TIEMPO DE SUSPENSIÓN No. 3:	35 DIAS.
FECHA TERMINACIÓN SUSPENSIÓN No. 3	14 DE DICIEMBRE DE 2022.
FECHA REINICIO SUSPENSIÓN No. 3	15 DE DICIEMBRE DE 2022.
NUEVA FECHA TERMINACION CONTRATO	16 DE DICIEMBRE DE 2022.
FECHA DE TERMINACION	16 DE SEPTIEMBRE DE 2023
PRORROGA No. 1	CINCO (05) MESES -15/12/2022
PRORROGA No. 2	CUATRO (04) MESES-16/05/2023
AVANCE	30,00%

Tabla 10. Datos Contractuales Cto 005-2021

Fuente: EMSERCHÍA E.S.P.

- **Contrato de Obra Nro. 004 de 2021**

OBJETO:	Construcción y reposición de colectores de alcantarillado sanitario y pluvial para la separación del sistema combinado de alcantarillado de acuerdo al panorama de obras planteadas en el plan maestro del municipio de Chía y rehabilitación de tramo de alcantarillado variante Chía Cota con calle 2.
CONTRATISTA:	Consorcio Alchía
REPRESENTANTE LEGAL:	Milena Ortiz Zamora



INFORME DE GESTIÓN

Versión: 1

Fecha: junio 29 de 2018

Código: DES Pt01

VALOR INICIAL:	Tres mil seiscientos ocho millones novecientos sesenta y ocho mil cuatrocientos cuatro pesos M/Cte (\$ 3.608.968.404)
VALOR ADICIÓN 1:	Cuatrocientos sesenta y cuatro millones ochocientos cuarenta y ocho mil cuatrocientos cincuenta y siete pesos con noventa centavos M/Cte (\$ 464.848.457,90)
VALOR TOTAL:	Cuatro mil setenta y tres millones ochocientos dieciséis mil ochocientos sesenta pesos con noventa centavos M/Cte (\$ 4.073.816.860,90)
PLAZO INICIAL:	Tres (3) meses once (11) días
PRÓRROGA 1:	Cinco (5) meses
PRÓRROGA 2:	Cuatro (4) meses
PRÓRROGA 3:	Un (1) mes
PRÓRROGA 4:	Tres (3) meses
PLAZO TOTAL:	Dieciséis (16) meses
FECHA DE INICIO:	21 de septiembre de 2021
FECHA DE TERMINACIÓN:	11 de noviembre de 2022
AVANCE FÍSICO:	95%

Tabla 10. Datos Contractuales Cto 004 de 2021
Fuente: EMSERCHÍA E.S.P.

- **Contrato de Interventoría Nro. 004 de 2021**

OBJETO:	Interventoría técnica, administrativa, financiera, contable, ambiental y jurídica para la Construcción y reposición de colectores de alcantarillado sanitario y pluvial para la separación del sistema combinado de alcantarillado de acuerdo al panorama de obras planteadas en el plan maestro del municipio de Chía y rehabilitación de tramo de alcantarillado variante Chía Cota con calle 2.
CONTRATISTA:	Proyectistas Asociados S.A.S.
REPRESENTANTE LEGAL:	Oscar Andrés Plazas Roldán
VALOR INICIAL:	Trescientos veintiséis millones cuatrocientos sesenta mil ciento cincuenta y seis pesos con cincuenta y cuatro centavos (\$ 326.460.156,54)
VALOR ADICIÓN 1:	Ciento sesenta y dos millones trescientos cincuenta y ocho mil trescientos veinticuatro pesos con nueve centavos (\$ 162.358.324,09)
VALOR TOTAL:	Cuatrocientos ochenta y ocho millones ochocientos dieciocho mil trescientos veinticuatro pesos con nueve centavos (\$ 488.818.324,09)
PLAZO INICIAL:	Tres (3) meses once (11) días

PRÓRROGA 1:	Cinco (5) meses
PRÓRROGA 2:	Cuatro (4) meses
PRÓRROGA 3:	Un (1) mes
PRÓRROGA 4:	Tres (3) meses
PLAZO TOTAL:	Dieciséis (16) meses
FECHA DE INICIO:	21 de septiembre de 2021
FECHA DE TERMINACIÓN:	11 de noviembre de 2022
AVANCE FÍSICO:	95%

Tabla 11. Datos Contractuales Cto de Interventoría 004-2021
Fuente: EMSERCHÍA

Registro Fotográfico Obra 004 de 2021



- **Contrato de Obra Nro. 009 de 2023**

OBJETO:	Realizar la rehabilitación de un tramo de alcantarillado localizada en Camino las Juntas, Vereda La Balsa del municipio de Chía, Cundinamarca.
CONTRATISTA:	Medca Urbanismo S.A.S
REPRESENTANTE LEGAL:	Ruperto Medrano Carreño
VALOR:	Ciento diecinueve millones novecientos veintinueve mil novecientos diez pesos con siete centavos (\$119.929.910,07) M/Cte. incluido impuestos que le sean aplicables.
PLAZO INICIAL:	Cuarenta y cinco (45) días
PRÓRROGA 1:	Diecisiete (17) días
PLAZO TOTAL:	Sesenta y dos (62) días
FECHA DE INICIO:	13 de enero de 2023
FECHA DE TERMINACIÓN:	14 de abril de 2023
AVANCE FÍSICO:	100%

Tabla 12. Datos Contractuales Cto 009 de 2023
Fuente: EMSERCHÍA E.S.P.



INFORME DE GESTIÓN

Versión: 1

Fecha: junio 29 de 2018

Código: DES Pt01

- **Contrato de Obra Nro. 002 de 2022**

OBJETO:	Construcción y ampliación de la red de acueducto de la carrera 4 entre calle 2 y calle 1 sur del municipio de Chía, Cundinamarca.
CONTRATISTA:	Medca Urbanismo S.A.S
REPRESENTANTE LEGAL:	Ruperto Medrano Carreño
VALOR INICIAL:	Seiscientos diecinueve millones doscientos siete mil novecientos siete pesos con ochenta y seis centavos (\$ 619.207.907,86) M/Cte. Incluido impuestos que le sean aplicables.
VALOR ADICIÓN 1:	Ciento sesenta y seis millones doscientos sesenta mil cuatrocientos ochenta y seis pesos con treinta y siete centavos (\$ 166.260.486,37) M/Cte. Incluido impuestos que le sean aplicables.
VALOR ADICIÓN 2:	Veintiún millones doscientos ochenta y dos mil trescientos trece pesos con noventa y cinco centavos (\$ 21.282.313,95) M/Cte. Incluido impuestos que le sean aplicables.
VALOR TOTAL:	Ochocientos seis millones setecientos cincuenta mil setecientos nueve pesos con dieciocho centavos (\$ 806.750.0709,18) M/Cte. Incluido impuestos que le sean aplicables.
PLAZO INICIAL:	Tres (3) meses y/o hasta el 31 de diciembre de 2021
PRÓRROGA 1:	Cuarenta y cinco (45) días
PRÓRROGA 2:	Veinte (20) días
PRÓRROGA 3:	Quince (15) días
PLAZO TOTAL:	Tres (3) meses y veintiocho (28) días
FECHA DE INICIO:	23 de noviembre de 2022
FECHA DE TERMINACIÓN:	21 de marzo de 2023
AVANCE FÍSICO:	100%

Tabla 13. Datos Contractuales Cto 002 de 2022
Fuente: EMSERCHÍA E.S.P.

- **Contrato de Interventoría Nro. 002 de 2022**

OBJETO:	Interventoría técnica, jurídica, administrativa, financiera y ambiental y social para la Construcción y ampliación de la red de acueducto de la carrera 4 entre calle 2 y calle 1 sur del municipio de Chía, Cundinamarca.
CONTRATISTA:	Consortio Redes Chía
REPRESENTANTE LEGAL:	Oscar Leonardo Pinzón García
VALOR INICIAL:	Cincuenta y cinco millones quinientos ochenta y cuatro mil novecientos pesos moneda corriente (\$ 55.584.900,00) incluidos impuestos que le sean aplicables



INFORME DE GESTIÓN

Versión: 1

Fecha: junio 29 de 2018

Código: DES Pt01

VALOR ADICIÓN 1:	Catorce millones novecientos veinticuatro mil quinientos cuarenta y cinco pesos. (\$ 14.924.545) M/Cte. Incluido impuestos que le sean aplicables. Del 29 diciembre de 2022
VALOR TOTAL:	Setenta millones quinientos nueve mil cuatrocientos cuarenta y cinco pesos (\$ 70.509.445) M/Cte. Incluido impuestos que le sean aplicables
PLAZO INICIAL:	Tres (3) meses y/o hasta el 31 de diciembre de 2022
PRÓRROGA 1:	Cuarenta y cinco (45) días
PRÓRROGA 2:	Veinte (20) días
PRÓRROGA 3:	Quince (15) días
PLAZO TOTAL:	Tres meses y veintiocho (28) días
FECHA DE INICIO:	23 de noviembre de 2022
FECHA DE TERMINACIÓN:	21 de marzo de 2023
AVANCE FÍSICO:	100%

Tabla 14. Datos Contractuales Cto de Interventoría 002-2022
Fuente: EMSERCHÍA

- **Contrato de Obra Nro. 003 de 2022**

OBJETO:	Construcción y ampliación de la red de acueducto en la zona sur (cra 10 entre variante chía cota y cl. 1 sur entre carrera 4 y carrera 10) del municipio de Chía Cundinamarca.
CONTRATISTA:	Consortio acueductos de la sabana
REPRESENTANTE LEGAL:	Álvaro Edgardo Contreras Suarez
VALOR:	Mil doscientos siete millones doscientos cuarenta y un mil sesenta y tres pesos (\$1.207.241.063,00) moneda corriente, incluido impuestos que le sean aplicables
PLAZO INICIAL:	El plazo de ejecución del contrato será hasta el 31 de diciembre de 2022
PRÓRROGA 1:	Cuatro (04) meses y veinte (20) días
PRÓRROGA 2:	Un (01) mes
PLAZO TOTAL:	Seis (6) meses
FECHA DE INICIO:	21 de diciembre de 2022
FECHA DE TERMINACIÓN:	20 de junio de 2023
AVANCE FÍSICO:	100%

Tabla 15. Datos Contractuales Cto 003 de 2022
Fuente: EMSERCHÍA E.S.P.



INFORME DE GESTIÓN

Versión: 1

Fecha: junio 29 de 2018

Código: DES Pt01

- **Contrato de Interventoría Nro. 001 de 2022**

OBJETO:	Interventoría técnica, jurídica, administrativa, financiera, ambiental y social para la construcción y ampliación de la red de acueducto en la zona sur (Cra 10 entre variante Chía - Cota y Cll 1 sur entre carrera 4 y Carrera 10) del municipio de Chía Cundinamarca.
CONTRATISTA:	IAR Proyectos S.A.S.
REPRESENTANTE LEGAL:	Rafael Alfredo Villar Ospina
VALOR:	Ciento diez millones trescientos setenta y dos mil quinientos pesos moneda corriente (\$110.372.500,00) incluidos impuestos que le sean aplicables.
PLAZO INICIAL:	Será de cinco meses (05)
PRÓRROGA 1:	Cuatro (04) meses y veinte (20) días
PRÓRROGA 2:	Un (01) mes
PLAZO TOTAL:	Seis (06) meses
FECHA DE INICIO:	21 de diciembre de 2022
FECHA DE TERMINACIÓN:	20 de junio de 2023
AVANCE FÍSICO:	100%

Tabla 16. Datos Contractuales Cto de Interventoría 001-2022
Fuente: EMSERCHÍA

3.10. ÁREA DE GESTIÓN, PARTICIPACIÓN, EDUCACIÓN AMBIENTAL Y CIUDADANA – GPEAC

OBJETIVO: Dar cumplimiento con lo establecido en la ley 373 de 1997 referente al PUEAA, Cumplimiento al (Programa de Uso Eficiente del Recurso Agua) de la CAR, con los 7 proyectos establecidos, 17 actividades y 16 metas, así como Resolución 631 de 2015, Sentencia Rio Bogotá, metas establecidas en el plan de desarrollo Municipal: Eje territorio ambiental *Educación y fortalecimiento ambiental comunitario*, Dimensión ambiente natural; meta 59 ,60 y 65,meta establecida en el PEI: Disminuir el IANC (Índice de Agua no contabilizada)cumpliendo la meta propuesta y demás disposiciones legales apoyando con acciones pedagógicas, técnicas y vinculación comunitaria para fomentar actitudes positivas para un uso eficiente y responsable del recurso hídrico.

ALCANCE GENERAL:

Desarrollar conforme a lo establecido en el programa de uso eficiente y ahorro del agua el cual contempla pérdidas de agua, Tecnologías de bajo consumo, Uso de aguas lluvias y reúso de aguas lluvias, protección de zonas de manejo especial, educación ambiental, y demás que se encuentren en vigencia, así como dar alcance a las meta 225 (Realizar cinco mil (5000) acciones de educación ambiental en manejo integral de residuos sólidos, durante el cuatrienio) y 224 Implementar una (1) estrategia para reducir y controlar las pérdidas del índice de agua no contabilizada, durante el cuatrienio) establecidas en el PDM (Plan de Desarrollo Municipal).



INFORME DE GESTIÓN

Versión: 1

Fecha: junio 29 de 2018

Código: DES Pt01

CONSOLIDADO TOTAL DE ACTIVIDADES Y USUARIOS INTERVENIDOS PARA EL PROGRAMA DE PUEAA

ACTIVIDADES REALIZADAS	USUARIOS INTERVENIDOS
292	3973

3.10.1. EDUCACIÓN AMBIENTAL EN AHORRO Y USO EFICIENTE DEL AGUA:

ALCANCE GENERAL:

Desarrollar conforme a lo establecido en el programa de uso eficiente y ahorro del agua aprobado por la CAR según DRSC 1818 y cuya vigencia va del 2017 al 2022, pérdidas de agua, Tecnologías de bajo consumo, Uso de aguas lluvias y reúso de aguas lluvias, protección de zonas de manejo especial, educación ambiental, y demás que se encuentren en vigencia, así como dar alcance a la meta establecida en el PDM: programa 59,60 y 65.

ACTIVIDADES DESARROLLADAS:

ACTIVIDADES REALIZADAS	USUARIOS INTERVENIDOS
191	3979

USUARIOS INTERVENIDOS:

TIPO DE USUARIO	NOMBRE DEL USUARIO	DIRECCIÓN
JAC	Junta de acción comunal parque de rio frio	Calle 14C N° 9a-55. Chía Cundinamarca
oficial	Departamento de Ordenamiento Territorial y Plusvalía	Calle 11 N° 17-00
educativo	IEO José Joaquín Casas	Vereda La Balsa sector Las Juntas, Chía Cundinamarca
educativo	IEO José Joaquín Casas	Vereda La Balsa sector Las Juntas, Chía Cundinamarca
educativo	IEO José Joaquín Casas	Vereda La Balsa sector Las Juntas, Chía Cundinamarca
Resguardo	Gobernador Indígena	Carrera 11 # 11-29, Chía Cundinamarca
Resguardo	Gobernador Indígena	Carrera 11 # 11-29, Chía Cundinamarca
Comercial	Accenorte	peaje de los Andes
Oficial	Yesica Peñuela	calle 11 3 9-22
Oficial	SECRETARIA GENERAL ALCALDÍA	calle 11 3 9-22
educativo	BOSQUES DE SHERWOOD	Cra 2 este # 25-10

LOGROS:

- Se realizó capacitación de apoyo al PRAE
- Se realiza recomendaciones de ahorro de agua a usuarios comerciales
- Apoyo a Secretaria General en capacitaciones de ahorro de agua y programa de austeridad de la alcaldía

COMPROMISOS:

- Generar espacios de conocimiento utilizando las herramientas lúdicas
- Realizar seguimiento de compromisos adquiridos
- Acompañamiento continuo en los PRAE del municipio

SOPORTES FOTOGRÁFICOS:



3.10.2. VISITA Y CONCEPTO TÉCNICO REVISIÓN DE SISTEMAS ABASTECIMIENTO AGUA Y SISTEMAS HIDRÁULICOS

ALCANCE: GENERAL: Cumplimiento de actividades según PUEAA, proyecto reducción de medición y pérdidas de agua, educación ambiental con el fin de evitar que los usuarios presenten inconformidades cuando se presenten arreglos, daños, fugas, daños eléctricos, mecánicos o de cualquier tipo con las estaciones de bombeo, o el servicio de abastecimiento, así como promover en los usuarios la responsabilidad establecida en el CCU, Clausula 49, Anexo técnico, Cláusula 2- Condiciones de Acceso ,2.2 Condiciones de Acceso a los servicios, Numeral 8. *Contar con tanque de almacenamiento de agua cuando la empresa lo justifique...el volumen mínimo para viviendas, deberá ser el que supla las necesidades de consumo promedio durante 24 horas sin servicio.*

ACTIVIDADES REALIZADAS	USUARIOS INTERVENIDOS
22	22

USUARIOS INTERVENIDOS:

TIPO USUARIO	DE	NOMBRE USUARIO	DEL	DIRECCIÓN
comercial		Edificio Sibelius		Km 21 Autopista Norte Vda. Fusca sector La Caro. Chía Cundinamarca



INFORME DE GESTIÓN

Versión: 1

Fecha: junio 29 de 2018

Código: DES Pt01

Residencial	Conjunto Residencial Nativo	Calle 16 N° 1-67, Chía Cundinamarca
Comercial	Restaurante Entre Pues	Kilómetro 10 Carretera Central del Norte Vía Sopo, Chía Cundinamarca
comercial	ARA	Cra 5B #176 lote 26

LOGROS:

- Visita técnica a usuario institucional
- Se generó espacios de capacitación en los temas relacionados con acueducto y alcantarillado
- Se socializo componente de educación en el PUEAA

COMPROMISOS:

- Apoyar iniciativas de ahorro y uso eficiente de agua con componente pedagógico
- Acompañamiento a los usuarios y entes de control que lo soliciten

3.10.3. APOYO Y ACOMPAÑAMIENTO TECNICO, EN EL USO Y REUSO DE AGUAS LLUVIAS E IMPLEMENTACION TECNOLOGICAS DE BAJO CONSUMO.

ALCANCE GENERAL: Implementar las acciones proyectadas en el PUEAA, comprometiéndose a los usuarios con el cumplimiento de los derechos y deberes, así como las reformas normativas del Ministerio de Medio Ambiente y Desarrollo Sostenible y contribuir al ahorro y optimización del recurso hídrico, así como dar alcance a la Meta establecida en el PDM: Decreto 168/2020, Cumplimiento al AUTO DRSC 1818, con los 7 proyectos establecidos, 17 actividades y 16 metas.

ACTIVIDADES REALIZADAS	USUARIOS INTERVENIDOS
3	3

USUARIOS INTERVENIDOS:

NOMBRE DEL USUARIO	VISITA ATENDIDA POR	DIRECCIÓN
Servipesado Chía	Dayana González	Vía Chía Cota
Bright on the road	Yeison Vargas	Plaza el León Vda Fonqueta
Bright on the road	Yeison Vargas	Km Vía Chía-Cota

LOGROS:

- Socialización de apoyo pedagógico en actividades de ahorro
- Revisión de TBC con los que cuenta el usuario

COMPROMISOS:

- Acompañamiento pedagógico en el tema de TBC y aguas lluvias
- Seguimiento de metas de ahorro.

SOPORTE FOTOGRÁFICO



3.10.4. PROGRAMA DE RECONVERSIÓN A TECNOLOGÍAS LIMPIAS EN GESTIÓN DE VERTIMIENTOS-SACA.

De acuerdo a la base de datos relacionados con el incumplimiento de caracterización de vertimientos se realiza visitas técnicas para realizar recomendaciones de ajuste y cumplimiento de acuerdo a la resolución 631/2015, SENTENCIA 25000-23-27-000-2001-90479-01 DE 2014 RÍO BOGOTÁ: La sentencia declara responsables a los habitantes e industrias de la cuenca por la contaminación del río y sus afluentes. También se declaran responsables las autoridades que no han tomado medidas para descontaminarlo y prevenir su contaminación.

ACTIVIDADES REALIZADAS	USUARIOS INTERVENIDOS
76	169

LOGROS:

- Se generó mesa de trabajo con el gestor aliado para fortalecer las campañas propuestas
- Se Definió los puntos limpios a ubicar

COMPROMISOS:

- Programación y generación de capacitaciones a usuarios

- Acompañamiento a prestación del servicio de recolección con el gestor aliado.
- Capacitación en resolución 631 de 2015, vertimientos
- Realizar seguimiento de instalación de trampa de grasas a usuarios
- Realizar seguimiento de compromisos en mejora de procedimientos
- Socialización de la resolución 316/2018 y las responsabilidades como generador
- Revisión de trampa de grasas

SOPORTE FOTOGRÁFICO:

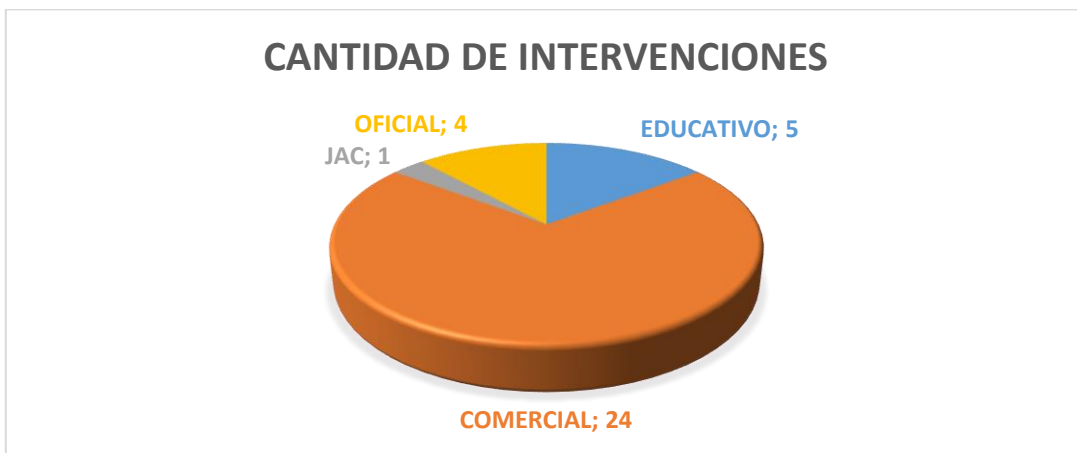
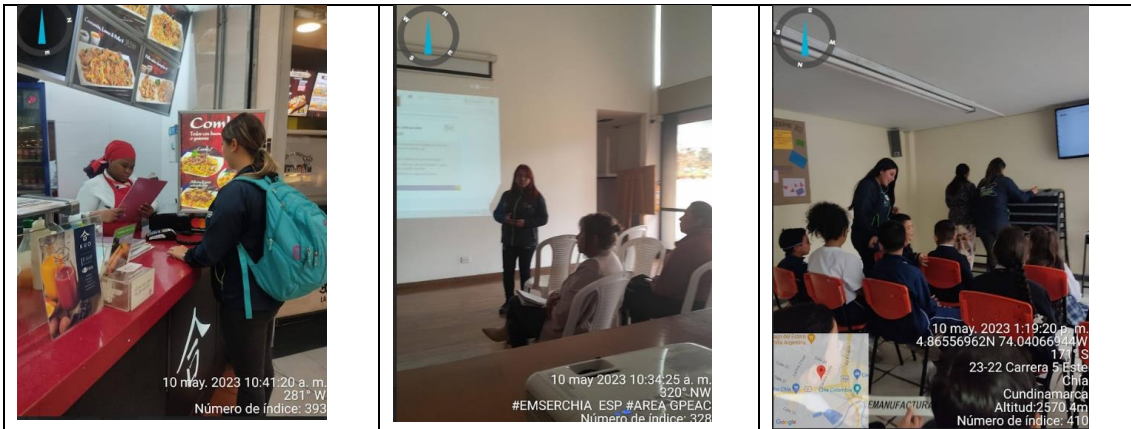

3.10.5. PROGRAMA: MANEJO INTEGRAL DE RESIDUOS SOLIDOS

OBJETIVO: Reducir y minimizar la cantidad de residuos sólidos dispuestos en el relleno sanitario, dando cumplimiento a los objetivos y metas del Plan de Desarrollo Municipal, Meta 225: Realizar cinco mil (5000) acciones de educación ambiental en manejo integral de residuos sólidos, durante el cuatrienio, cumplimiento de las actividades del PGIRS ,Decreto 29 de 2016: programas Y proyectos a cargo de EMSERCHIA ESP., meta PEI 23: Educación y fortalecimiento ambiental institucional, apoyo y acompañamiento a la educación y gestión ambiental, meta 24:Eduacion y fortalecimiento ambiental comunitario. Manejo integral de residuos sólidos Meta 25: Actividades interinstitucionales, así como lo contemplado en decreto 1077 de 2015 Artículo 2.3.2.2.4.1.104



INFORME DE GESTIÓN

Versión: 1

Fecha: junio 29 de 2018

Código: DES Pt01

Relaciones con la comunidad. La persona prestadora deberá desarrollar programas orientados a establecer y fortalecer relaciones con los usuarios del servicio en el marco del Programa de Prestación del Servicio y alineado con Artículo 2.1.2.2.4.2.109 De los deberes de los usuarios, la resolución 2184 de 2019: por la cual se modifica la Resolución 668 de 2016 sobre uso racional de bolsas plásticas y se adoptan otras disposiciones

ALCANCE: Generar estrategia de sensibilización significativa para implementar la separación recolección y disposición de los residuos sólidos en el municipio de Chía lo establecido dentro del PGIRS establecido Acuerdo 29 de 2016 y normativa vigente.

CONSOLIDADO TOTAL DE ACTIVIDADES Y USUARIOS INTERVENIDOS PARA EL PROGRAMA MIRS

ACTIVIDADES REALIZADAS	USUARIOS QUE RECIBIERON LA SOCIALIZACION
551	11119

3.10.6. CAPACITACIONES A COMUNIDAD GENERAL SOBRE EL MANEJO INTEGRAL DE RESIDUOS SÓLIDOS

Programa 6: aprovechamiento- (SMA-EDUCACION-EMSERCHIA ESP)

Proyecto 15: usuarios responsables de los residuos sólidos domiciliarios.

Actividad 43: A1-diseñar y elaborar los materiales educativos y comunicativos según cada tema y ámbito de aplicación. -Actividad 44: A2: Articular e implementar los programas educativos y ambientales de la CAR.

ACTIVIDADES REALIZADAS	USUARIOS QUE RECIBIERON LA CAPACITACION
442	10917

USUARIOS INTERVENIDOS:

TIPO DE USUARIO	NOMBRE DEL USUARIO	VISITA ATENDIDA POR	DIRECCIÓN
oficial	Secretaria de medio ambiente	Paula Zuluaga	Carrera 9 N° 11-70 Chía Cundinamarca
comercial	Edificio Sibelius	Luz Angela Martínez	Km 21 Autopista Norte Vda. Fusca sector La Caro. Chía Cundinamarca
educativo	I.E.O Fusca	Fabio Torres	Vereda Yerbabuena alta sector colegio sede el cerro, Chía Cundinamarca



INFORME DE GESTIÓN

Versión: 1

Fecha: junio 29 de 2018

Código: DES Pt01

educativo	IEO Fusca sede cerro	Fabio Torres	Vereda Yerbabuena alta sector colegio sede el cerro, Chía Cundinamarca
educativo	IEO Fusca sede cerro	Fabio Torres	Vereda Yerbabuena alta sector colegio sede el cerro, Chía Cundinamarca
educativo	IEO La Balsa	Angelica Briceño	Vereda La Balsa sector la virgen vía caobos, Chía Cundinamarca
educativo	IEO Santa María del Rio	Felipe Ojeda	Vereda La Balsa sector Las Juntas, Via Guaymaral, Chía Cundinamarca
educativo	IEO Fusca sede principal	Rosa Abril	Vereda Fusca Cra 7 Km 22 Sector El Peaje Sede Principal, Chía Cundinamarca
educativo	IEO Balaguer	Blanca Ruth Rodríguez	Av. pradilla, Chía Cundinamarca
Residencial	Conjunto Residencial Nativo	Alejandro Castro	Calle 16 N° 1-67, Chía Cundinamarca
educativo	IEO Bojacá	Héctor Gerardo Castro Arévalo	Cl 35 #cra 3 Sector el Pozo Vereda Bojacá
educativo	IEO Bojacá	Héctor Gerardo Castro Arévalo	Cl 35 #cra 3 Sector el Pozo Vereda Bojacá
educativo	IEO Mercedes de Calahorra	Héctor Gerardo Castro Arévalo	Carrera 1 No 302, Chía Cundinamarca
educativo	IEO Mercedes de Calahorra	Héctor Gerardo Castro Arévalo	Carrera 1 No 302, Chía Cundinamarca
educativo	IEO Mercedes de Calahorra	Héctor Gerardo Castro Arévalo	Carrera 1 No 302, Chía Cundinamarca
educativo	IEO Mercedes de Calahorra	Héctor Gerardo Castro Arévalo	Carrera 1 No 302, Chía Cundinamarca
educativo	IEO Mercedes de Calahorra	Héctor Gerardo Castro Arévalo	Carrera 1 No 302, Chía Cundinamarca
Comercial	Restaurante Entre Pues	Doris Jiménez	Kilómetro 10 Carretera Central del Norte Vía Sopo, Chía Cundinamarca
Comercial	Restaurante Entre Pues	Doris Jiménez	Kilómetro 10 Carretera Central del Norte Vía Sopo, Chía Cundinamarca
educativo	I.E, San José Escrivá de Balaguer	Blanca Ruth Rodríguez	Av. pradilla, Chía Cundinamarca
educativo	Estación de Policía Curubito	Capitán Camilo Murcia	Calle 9 # 10-63, Chía Cundinamarca
educativo	IEO José Joaquín Casas	Martha Romero	Av. Bolívar Calle 18 # 00, Chía Cundinamarca
educativo	IEO Laura Vicuña	Adrián González	Carrera 12 # 7
Comercial	Centro Comercial Centro Chía	Juan David Pulido	Av. Pradilla # 9-00 Este, Chía Cundinamarca
Comercial	Proyecto Alquería	Pamela García	Vía Cajicá-Tabio Km5
educativo	IE Colegio Nacional Diversificado	Daniel Briceño	Carrera 6 N° 8-18, Chía Cundinamarca



INFORME DE GESTIÓN

Versión: 1

Fecha: junio 29 de 2018

Código: DES Pt01

oficial	Secretaria General	Dra. Clara Maritza-Ing. Luis	Calle 11 # 9-2, Chía Cundinamarca
educativo	IEO Fonqueta	Gladys Varela	Vereda Fonqueta Via La Valvanera, Chía Cundinamarca
educativo	IEO Fonqueta	Gladys Varela	Vereda Fonqueta Via La Valvanera, Chía Cundinamarca
educativo	IEO Fonqueta	Gladys Varela	Vereda Fonqueta Via La Valvanera, Chía Cundinamarca
educativo	IEO Fonqueta	Gladys Varela	Vereda Fonqueta Via La Valvanera, Chía Cundinamarca
educativo	IEO Fonqueta	Gladys Varela	Vereda Fonqueta Via La Valvanera, Chía Cundinamarca
educativo	IEO Fonqueta	Gladys Varela	Vereda Fonqueta Via La Valvanera, Chía Cundinamarca
educativo	IEO Fonqueta	Gladys Varela	Vereda Fonqueta Via La Valvanera, Chía Cundinamarca
educativo	IEO Fonqueta	Gladys Varela	Vereda Fonqueta Via La Valvanera, Chía Cundinamarca
educativo	IEO Fonqueta	Gladys Varela	Vereda Fonqueta Via La Valvanera, Chía Cundinamarca
educativo	IEO Fonqueta	Gladys Varela	Vereda Fonqueta Via La Valvanera, Chía Cundinamarca
educativo	IEO Fonqueta	Gladys Varela	Vereda Fonqueta Via La Valvanera, Chía Cundinamarca
educativo	IEO Fonqueta	Gladys Varela	Vereda Fonqueta Via La Valvanera, Chía Cundinamarca
educativo	IEO Fonqueta	Gladys Varela	Vereda Fonqueta Via La Valvanera, Chía Cundinamarca
educativo	IEO Fonqueta	Gladys Varela	Vereda Fonqueta Via La Valvanera, Chía Cundinamarca
educativo	Gimnasio Campestre Los Ángeles	Valentina Guerrero	Vereda Fagua, Chía Cundinamarca
educativo	Gimnasio Campestre Los Ángeles	Valentina Guerrero	Vereda Fagua, Chía Cundinamarca
educativo	Institución Educativa Diversificado Chía	Daniel Briceño	Carrera 6 # 8-18, Chía Cundinamarca
educativo	Institución Educativa Diversificado Chía	Daniel Briceño	Carrera 6 # 8-18, Chía Cundinamarca
educativo	Institución Educativa Diversificado Chía	Daniel Briceño	Carrera 6 # 8-18, Chía Cundinamarca
Comercial	Accenorte	Sandra Muñeton	peaje de los Andes
residencial	CONJUNTO RESIDENCIAL NATIVOS	Alejandro Castro	Calle 16 # 1-66
Comercial	ARA	Alejandra Rincón	Cra 5B #176 lote 26
comercial	Plaza de Mercado	Carlos Orjuela	Cra 121 #8-45
residencial	Miriam Piraban	Miriam Piraban	Cra 10 # 2-92

Comercial	ALQUERIA-SECRETARIA EDUCACION	Fredy Murcia	Cra10 # 8-28
Comercial	Centro comercial Centro Chía	Juan David Pulido	Avda. pradilla 9-00 este
Comercial	Centro comercial Centro Chía	Juan David Pulido	Avda. pradilla 9-00 este
Comercial	Centro comercial Centro Chía	Juan David Pulido	Avda. pradilla 9-00 este
Comercial	Centro comercial Centro Chía	Juan David Pulido	Avda. pradilla 9-00 este
Comercial	Centro comercial Centro Chía	Juan David Pulido	Avda. pradilla 9-00 este

LOGROS:

- Visita de verificación de características técnicas de las UTAC
- Verificación de la implementación de la resolución 2184/2019

COMPROMISOS:

- Generar espacios de socialización de horarios de recolección de ordinarios
- Seguimiento de compromisos de implementación de la resolución 2184/2019

SOPORTES FOTOGRÁFICOS:



3.10.7. VISITA A UNIDADES TÉCNICAS DE ALMACENAMIENTO COLECTIVO (UTAC)

ALCANCE: Desarrollar visitas técnicas a los usuarios del municipio de Chía para verificar las condiciones establecidas en el (decreto 2981/2013), decreto 1077 de 2015 Artículo 2.3.2.2.4.1.104 Relaciones con la comunidad. La persona prestadora deberá desarrollar programas orientados a establecer y fortalecer relaciones con los usuarios del servicio en el marco del Programa de Prestación del Servicio y alineado con Artículo 2.1.2.2.4.2.109 De los deberes de los usuarios. Artículo 2.3.2.2.2.2.19 Sistemas de almacenamiento Colectivo de residuos sólidos., Artículo 2.3.2.2.2.2.16 Obligaciones de los usuarios del servicio Público.

ACTIVIDADES REALIZADAS	USUARIOS INTERVENIDOS
53	98

USUARIOS INTERVENIDOS:

TIPO DE USUARIO	NOMBRE DEL USUARIO	DIRECCIÓN
comercial	Edificio Sibelius	Km 21 Autopista Norte Vda. Fusca sector La Caro. Chía Cundinamarca
Residencial	Conjunto Residencial Nativo	Calle 16 N° 1-67, Chía Cundinamarca
comercial	ARA	Cra 5B #176 lote 26

LOGROS:

- Visita de verificación de características técnicas de las UTAC
- Verificación de la implementación de la resolución 2184/2019

COMPROMISOS:

- Generar espacios de socialización de horarios de recolección de ordinarios
- Seguimiento de compromisos de implementación de la resolución 2184/2019

SOPORTE FOTOGRÁFICO:



3.10.8. ATENCIÓN A PUNTOS CRÍTICOS:

ACTIVIDADES REALIZADAS	USUARIOS INTERVENIDOS
51	99

Se apoya los procesos de prestación de recolección de residuos sólidos y las labores de barrido con reporte de puntos críticos ocasionados por los usuarios por

- No respetar los horarios de frecuencia de recolección
- No dejan los residuos frente a sus propiedades o establecimientos



INFORME DE GESTIÓN

Versión: 1

Fecha: junio 29 de 2018

Código: DES Pt01

TIPO DE USUARIO	NOMBRE DEL USUARIO	DIRECCIÓN
Residencial	Condado de San Nicolás	Carrera 2 N° 32-26. Chía Cundinamarca
Residencial	Condado de San Nicolás	Carrera 2 N° 32-26. Chía Cundinamarca
JAC	JAC Mercedes de Calahorra	calle 30 # 1A 65
JAC	JAC Mercedes de Calahorra	calle 30 # 1A 65
Comercial	Frutas y Verduras Mary	Cra 12 # 4
Residencial	German Torres	Cra 14F # 10A-42
oficial	Terminal de transporte de Chía	Cra 14b # 9 16, Chía Cundinamarca
Comercial	BANCO BBVA	Calle 12 # 10-26
Comercial	Panadería Pan Dorado Plus	Cra 12 # 8 esquina
comercial	Billar Baco club	Cra 11 No. 6-23 segundo piso
Comercial	Pizzería Mateos	Cra 11 # 6 esquina

3.10.9. PROGRAMA: MANEJO Y DISPOSICIÓN DE RESIDUOS POST CONSUMO.

OBJETIVO: Reducir y minimizar la cantidad de residuos sólidos dispuestos en el relleno sanitario, dando cumplimiento a los objetivos y metas del Plan de Desarrollo Municipal, Meta 225: Realizar cinco mil (5000) acciones de educación ambiental en manejo integral de residuos sólidos, durante el cuatrienio, cumplimiento de las actividades del PGIRS ,Decreto 29 de 2016: programas Y proyectos a cargo de EMSERCHIA ESP., meta PEI 23: Educación y fortalecimiento ambiental institucional, apoyo y acompañamiento a la educación y gestión ambiental, meta 24:Eduacion y fortalecimiento ambiental comunitario. Manejo integral de residuos sólidos Meta 25: Actividades interinstitucionales, así como lo contemplado en decreto 1077 de 2015 Artículo 2.3.2.2.4.1.104 Relaciones con la comunidad. La persona prestadora deberá desarrollar programas orientados a establecer y fortalecer relaciones con los usuarios del servicio en el marco del Programa de Prestación del Servicio y alineado con Artículo 2.1.2.2.4.2.109 De los deberes de los usuarios.

3.10.10. MANEJO Y DISPOSICIÓN ADECUADO DE PILAS Y LUMINARIAS

ALCANCE: Generar estrategias para minimizar el impacto negativo por la disposición inadecuada de estos residuos, dando cumplimiento a decreto 29/2015 PROGRAMA 8: GESTION DE RESIDUOS ESPECIALES- PROYECTO 22: GESTION DE RESIDUOS VOLUMINOSOS-ACTIVIDAD 71: Gestión de recolección de residuos voluminosos línea blanca –RAEE y llantas, Resolución 1511 de 2010: «Por la cual se establecen los Sistemas De Recolección Selectiva y Gestión Ambiental De Residuos de Bombillas y se adoptan otras disposiciones». Resolución 1297 de 2010: «Por la cual se establece los Sistemas de Recolección Selectiva y Gestión Ambiental de Residuos de Pilas y/o Acumuladores y se adoptan otras disposiciones».

ACTIVIDADES REALIZADAS	USUARIOS QUE RECIBIERON LA SOCIALIZACION
12	26

USUARIOS INTERVENIDOS:

TIPO DE USUARIO	NOMBRE DEL USUARIO	DIRECCIÓN
Oficial	Secretaria de medio ambiente	Calle 11 # 17-00, Chía Cundinamarca
Oficial	Secretaria de medio ambiente	Calle 11 # 17-00, Chía Cundinamarca

SOPORTE FOTOGRÁFICO:



3.10.11. MANEJO Y DISPOSICIÓN ADECUADO DE RAEES.

ALCANCE: Generar estrategias para minimizar el impacto negativo por la disposición inadecuada de estos residuos, apuntando a la disminución de puntos críticos y garantizando una disposición adecuada y responsable con el medio ambiente.

ACTIVIDADES REALIZADAS	USUARIOS QUE RECIBIERON LA SOCIALIZACIÓN
4	4

3.10.12. MANEJO Y DISPOSICIÓN ADECUADO DE LLANTAS

ALCANCE: Organizar y desarrollar estrategia interinstitucional para verificar el cumplimiento de la normatividad de disposición adecuada de estos residuos de acuerdo con la **Resolución 1326 de 2017. Artículo 9: Obligaciones del generador industrial, comercial y de servicios de llantas usadas. Capítulo II De los sistemas de recolección selectiva y gestión ambiental de llantas usadas. Artículo 6 y 7;** Acompañar la recolección de llantas con el gestor autorizado.

ACTIVIDADES REALIZADAS	USUARIOS	LLANTAS RECOLECTADAS
3	3	652

LOGROS:

- Acompañar al gestor en recolección de llantas a usuarios residenciales
- Participar en campaña con la CAR

COMPROMISOS

- Acompañamiento a usuarios residenciales en generación de llantas.
- Fortalecer la educación ambiental con campañas de información área recolección de estos residuos.

USUARIOS INTERVENIDOS:

TIPO DE USUARIO	NOMBRE DEL USUARIO	DIRECCIÓN
Comercial	Accenorte	Calle 11 # 17-00
Residencial	Edgar Barrantes	Calle 11 # 17-00
Comercial	Accenorte	Calle 11 # 17-00

SOPORTE FOTOGRAFICO:



3.11. ASEO

En el Municipio de Chía, Cundinamarca, la prestación del servicio ordinario de aseo, es prestada por la Empresa de Servicios Públicos de Chía EMSECHIA E.S.P., de acuerdo a lo establecido en el Decreto 1077 de 2015, realizando así, las actividades de recolección y transporte, barrido y limpieza de áreas públicas en el área de prestación establecida, correspondiente al Municipio de Chía. Los residuos sólidos son dispuestos en el relleno Sanitario Nuevo Mondoñedo el cual se encuentra ubicado en el Municipio de Bojacá, Cundinamarca, y actualmente es operado por la Empresa de Servicios Públicos "Nuevo Mondoñedo" S.A. E.S.P. y adicionalmente, se cuenta con el servicio de transferencia de residuos, a través del operador Ser Ambiental S.A. E.S.P.

Para la prestación del servicio de aseo contamos con una flota de 21 vehículos mecánicos y 15 carros de barrido manual la cual se relaciona a continuación.

NUMERO	VEHICULOS CATEGORIA	PLACA
1	COMPACTADOR SENCILLO	OSM 064
2	COMPACTADOR SENCILLO	OSM 087
3	COMPACTADOR SENCILLO	OSM094
4	COMPACTADOR SENCILLO	OSM107
5	COMPACTADOR SENCILLO	OSM116
6	COMPACTADOR SENCILLO	OSM117
7	COMPACTADOR SENCILLO	OSM118
8	COMPACTADOR DOBLETROQUE	OSM086
9	COMPACTADOR DOBLETROQUE	OSM060
10	COMPACTADOR DOBLETROQUE	OSM031
11	COMPACTADOR DOBLETROQUE	OSM112
12	COMPACTADOR DOBLETROQUE	OSM113
13	COMPACTADOR DOBLETROQUE	OSM115
14	MINI COMPACTADOR	OSM052
15	MINI COMPACTADOR	OSM125
16	CAMION ESTACAS	OSM059
17	VOLQUETA	OSM127
18	BARREDORA ELGIN	OSM050



INFORME DE GESTIÓN

Versión: 1

Fecha: junio 29 de 2018

Código: DES Pt01

19	MINI BARREDORA JOHNSTON	N/A
20	CAMIONETA	OSM076
21	CAMIONETA	OIL823
22	15 CARROS DE BARRIDO MANUAL	N/A

Tabla 50 Vehículos aseo
Fuente: EMSERCHIA E.S.P

3.11.1. RECOLECCIÓN

Al respecto de la flota vehicular se establecieron por diferentes sectores del municipio unas micro rutas que cubren la prestación de la recolección de residuos ordinarios en el 100% de la zona urbana y rural; relacionándose así:

NÚMERO	NUMICRO	NOMBRE MICRORUTA	JORNADA	FRECUENCIA (VECES / SEMANA)	DÍAS DE LA FRECUENCIA
1	86133	RIOFRIO PRIMAVERA SAN LUIS I	TARDE	3	Lunes- Miércoles, Viernes
2	86134	BARRIO OSORIO AV. PRADILLA	TARDE	3	Lunes- Miércoles, Viernes
3	86135	GRANDES GENERADORES ZONA HISTORICA	TARDE	3	Lunes- Miércoles, Viernes
4	86136	CRA. 12 PLAZA	TARDE	3	Lunes- Miércoles, Viernes
5	86137	CTS DE IBAROS P. DE RIO FRIO ACACIAS	TARDE	3	Martes- Jueves- Sábado
6	86138	SAN LUIS LA LORENA CRA 12 LA PEPITA	TARDE	3	Martes- Jueves- Sábado
7	86139	SANTA LUCIA I CLINICA Chía	TARDE	3	Martes- Jueves- Sábado
8	86140	CAIRO LOS ZIPAS LA VIRGINIA	TARDE	3	Martes- Jueves- Sábado
9	86141	VARIANTE SIATA CRA 10	TARDE	2	Martes- Jueves- Sábado
10	86142	ENTRA VARIAS ENTRA AV PRADILLA	MAÑANA	2	Martes- Viernes
11	86143	EL CAMPIN	MAÑANA	2	Martes- Viernes
12	86144	SAN FRANCISCO 20 DE JULIO Gr	MAÑANA	2	Martes- Viernes
13	86145	CTS. CHILACOS / CHILACOS Gr	MAÑANA	2	Martes- Viernes
14	86146	BOJACA BOCHICA	MAÑANA	2	Miércoles- Sábado
15	86147	ENT. FONQUETA - CERCA DE PIEDRA	MAÑANA	2	Miércoles- Sábado
16	86148	CERCA DE PIEDRA-FONQUETA Gr	MAÑANA	2	Miércoles- Sábado
17	86149	ENTRADAS FAGUA - TIQUIZA	MAÑANA	2	Miércoles- Sábado
18	86150	FAGUA - TIQUIZA Gr	MAÑANA	2	Miércoles- Sábado
19	86151	LA BALSA	MAÑANA	2	Miércoles- Sábado
20	86152	LA BALSA LAS JUNTAS Gr	MAÑANA	2	Martes- Viernes
21	86153	MONGUIBELLO - ENTRADAS LA BALSA	MAÑANA	2	Martes- Viernes
22	86154	ENTRADAS VIA GUAYMARAL - LAS JUNTAS	MAÑANA	2	Martes- Viernes
23	86155	CRA 4 CALLE 7 Y VARIANTE	MAÑANA	2	Lunes- Jueves
24	86156	SAMARIA	MAÑANA	2	Lunes- Jueves
25	86157	CRA. 7 SINDAMANOY Gr	MAÑANA	2	Lunes- Jueves
26	86158	YERBABUENA / FUSCA	MAÑANA	2	Martes- Viernes
27	86159	AUTO NORTE Gr	MAÑANA	2	Martes- Viernes
28	86160	DELICIAS NORTE Y SUR Y AV. PRADILLA Gr	MAÑANA	2	Lunes- Jueves
29	86161	MERCEDES DE CALAHORRA TRES ESQUINAS	MAÑANA	2	Lunes- Jueves
30	86162	NUEVO MILENIO CALATRABA EL 40	MAÑANA	2	Lunes- Jueves
31	86163	ENT. BOJACA BOMBEROS	MAÑANA	2	Lunes- Jueves
32	86164	VÍA CAJICA	MAÑANA	2	Lunes- Jueves
33	86165	ANDRES CEMENTE PARMALAT VITEMCO PLA	MAÑANA	2	Miércoles- Sábado
34	86166	PLAZA MERCADO	MAÑANA	7	Lunes

Tabla 51 Ruta recolección
Fuente: EMSERCHIA E.S.P



Ilustración 31 Vehículos recolección

Fuente: EMSECHIA E.S.P

Para el periodo que comprende del mes de enero a julio del 2023 las toneladas dispuestas en Nuevo Mondoñedo y estación de transferencia corresponden a:

	DISPOSICIÓN FINAL 2023 (TON)		
	MONDOÑEDO	SER AMBIENTAL	TOTAL D.F.
ENERO	3.073,53		3.073,53
FEBRERO	2.736,50		2.736,50
MARZO	2.132,79	941,89	3.074,68
ABRIL	771,48	2.070,32	2.841,80
MAYO	1.667,84	1.560,93	3.228,77
JUNIO	2.072,73	948,68	3.021,41
JULIO	1.249,13	1.842,20	3.091,33
TOTAL	13.704,00	7.364,02	21.068,02
PROMEDIO	1.957,71	1.472,80	1.755,67



Ilustración 32 Registros fotográficos

Fuente: EMSECHIA E.S.P

3.11.2. BARRIDO

ACTIVIDADES REALIZADAS.

A continuación, se evidencia el barrido manual realizado por los operarios de la empresa se servicios públicos EMSERCHIA E.S.P., el cual se presentará discriminado por el total de cuadras de ruta realizadas y total de bolsas utilizadas en los meses de enero a junio del año 2023.

BARRIDO MANUAL PRIMER SEMESTRE 2023				
MES	BOLSAS MANUAL	BARRIDO	CUADRAS MANUAL	BARRIDO
ENERO	12,35		4876	
FEBRERO	32,03		4971	
MARZO	12,03		4817	
ABRIL	9,90		2944	
MAYO	10,93		3692	
JUNIO	15,50		2961	
TOTAL	92,7305		24261	

RESULTADOS FINALES DEL BARRIDO MANUAL

Como resultado de la labor de barrido manual de los meses de enero y hasta el mes de junio del año 2023, se obtiene un total de **24261** cuadras barridas las cuales equivalen a **1940.880** metros lineales de cuneta barrida en la zona urbana del Municipio, como producto de dicha labor se obtuvo un consumo de **92.7305** bolsas.

Consolidado primer semestre Enero a junio del 2023

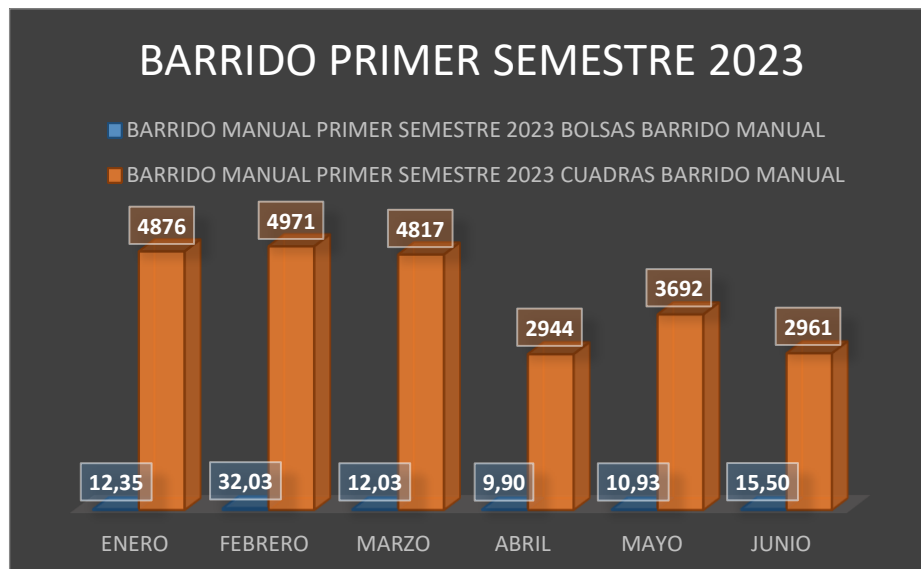

Evidencia fotográfica



3.12. MANTENIMIENTO

Periodo reportado: De: 1 de enero de 2023 A: 30 de junio de 2023

Antecedentes:

1. Estado de la operatividad flotilla.
2. Estado de supervisión de contratos de suministros y prestación de servicios.

Gestiones realizadas:

1. En relación a la operatividad de la flotilla se han realizado:
 - ✓ **Mantenimientos Preventivos (MT-P):** 112 en total, que consisten en cambios de aceite, engrases generales, cambios de llantas, graduaciones de freno y embrague.
 - ✓ **Mantenimientos correctivos (MT-C):** 151 en total, que incluyeron cambios de pasadores, bujes y arreglos de tolvas, cambios de mangueras hidráulico, reparaciones en botellas barrido y compactación, cambios de embrague, anomalías en freno y refrigeración.

A continuación, se realiza una referencia de estos mantenimientos por vehículo durante los meses de enero a junio del año 2023.

				VEHICULO TIPO COMPACTADOR DE BASURA																												
PLACAS	TIPO	MARCA	LINEA	MODELO	ENE		FEB		MAR		ABR		MAY		JUN		JUL		AGO		SEP		OCT		NOV		DIC		ACUMULADO			
					MT-P	MT-C	MT-P	MT-C	MT-P	MT-C	MT-P	MT-C	MT-P	MT-C	MT-P	MT-C	MT-P	MT-C	MT-P	MT-C	MT-P	MT-C	MT-P	MT-C	MT-P	MT-C	MT-P	MT-C	MT-P	MT-C	MT-P	MT-C
OSM064	Compactador sencillo	Chevrolet	FVR	2013	0	0	0	0	0	0	0	0	0	0	0	0	0	0	0	0	0	0	0	0	0	0	0	0	0	0	0	
OSM087	Compactador sencillo	Chevrolet	FVR	2015	1	2	0	0	0	1	1	0	3	1	0	4														5	8	
OSM094	Compactador sencillo	Chevrolet	FVR	2015	1	3	1	0	0	3	0	1	1	1	0	1	1													4	9	
OSM107	Compactador sencillo	Chevrolet	FVR	2017	1	1	3	0	0	1	2	0	2	0	2	1														10	3	
OSM116	Compactador sencillo	Chevrolet	FVR	2018	0	2	0	1	1	1	1	0	0	2	2	4														4	10	
OSM117	Compactador sencillo	Chevrolet	FVR	2018	2	0	0	2	0	2	1	0	2	1	1	4														6	9	
OSM118	Compactador sencillo	Chevrolet	FVR	2018	0	0	1	2	0	1	2	0	0	2	0	3														3	8	
OSM031	Compactador doble troque	Chevrolet	CYZ	2012	4	4	0	1	1	0	1	0	1	4	1	1														8	10	
OSM060	Compactador doble troque	Chevrolet	FVZ	2013	1	0	3	5	2	6	0	2	1	7	0	4														7	25	
OSM086	Compactador doble troque	Chevrolet	FVZ	2015	0	0	0	0	0	0	1	1	3	6	1	0														5	7	
OSM112	Compactador doble troque	Chevrolet	FVZ	2018	2	2	1	1	0	1	1	0	1	1	1	0														6	5	
OSM113	Compactador doble troque	Chevrolet	FVZ	2018	5	1	0	4	0	4	1	0	0	0	1	1														7	10	
OSM115	Compactador doble troque	Chevrolet	FVZ	2018	2	5	1	5	0	0	2	1	0	0	0	0														5	11	
OSM062	Mini Recolector	Chevrolet	NQR	2012	0	0	0	2	0	0	1	1	0	0	0	1	1													1	5	
OSM125	Mini compactador	Chevrolet	FRR	2018	2	0	2	1	2	1	1	2	2	0	1	1														10	5	
					21	20	12	25	6	21	15	8	16	25	10	25	1	1	0	0	0	0	0	0	0	0	0	0	0	0	81	125

MT-P MANTENIMIENTO PREVENTIVO

MT-C MANTENIMIENTO CORRECTIVO



INFORME DE GESTIÓN

Versión: 1

Fecha: junio 29 de 2018

Código: DES Pt01



VEHICULO TIPO CAMIONETA

PLACAS	TIPO	MARCA	LINEA	MODELO	ENE		FEB		MAR		ABR		MAY		JUN		JUL		AGO		SEP		OCT		NOV		DIC		ACUMULADO			
					MT-P	MT-C	MT-P	MT-C	MT-P	MT-C	MT-P	MT-C	MT-P	MT-C	MT-P	MT-C	MT-P	MT-C	MT-P	MT-C	MT-P	MT-C	MT-P	MT-C	MT-P	MT-C	MT-P	MT-C	MT-P	MT-C	MT-P	MT-C
OIL823	Camioneta doble cabina	Chevrolet	LLUV	2003	0	0	0	0	0	0	1	0	1	0	0	0														2	0	
OSM076	Camioneta doble cabina	Mazda	BT-50	2014	0	0	0	0	0	0	0	1	0	1	0	0														0	2	
OSM077	Camioneta doble cabina	Mazda	BT-50	2014	0	0	0	0	3	0	0	0	0	0	0	0														3	0	
OSM078	Camioneta doble cabina	Mazda	BT-50	2014	1	0	0	0	2	0	1	0	0	0	1	1														5	1	
OSM126	Camioneta estacas	Chevrolet	LUV-D.MAX	2018	0	0	0	0	0	0	0	0	0	0	0	0														0	0	
OSM128	Camioneta tipo panel	Chevrolet	N300	2018	0	1	0	1	1	0	0	1	0	1	1															2	4	
					1	1	0	1	6	0	2	2	1	2	2	1	0	0	0	0	0	0	0	0	0	0	0	0	0	0	12	7

MT-P MANTENIMIENTO PREVENTIVO

MT-C MANTENIMIENTO CORRECTIVO



VEHICULO TIPO CAMIÓN, VOLQUETA Y EQUIPO COMBINADO

PLACAS	TIPO	MARCA	LINEA	MODELO	ENE		FEB		MAR		ABR		MAY		JUN		JUL		AGO		SEP		OCT		NOV		DIC		ACUMULADO		
					MT-P	MT-C	MT-P	MT-C	MT-P	MT-C	MT-P	MT-C	MT-P	MT-C	MT-P	MT-C	MT-P	MT-C	MT-P	MT-C	MT-P	MT-C	MT-P	MT-C	MT-P	MT-C	MT-P	MT-C	MT-P	MT-C	MT-P
OSM059	Camion estacas	Chevrolet	NQR	2012	0	1	0	0	1	0	1	0	2	3	0	0														4	4
OSM082	Camion	JAC	HFC1035K	2014	0	0	0	0	1	0	1	0	1	0	0	2														3	2
OSM083	Camion Furgon	JMC	JX	2014	0	0	0	1	0	0	0	1	0	1	0	1														0	4
OSM127	Volqueta doble troque	Chevrolet	FVZ	2018	0	0	0	0	0	0	0	0	0	0	1	0														1	0
OSM045	Vactor	Internacional	WORD STARD	2009	2	0	0	1	0	0	1	1	0	0	1	1														4	3
					2	1	0	2	2	0	3	2	3	4	2	4	0	0	0	0	0	0	0	0	0	0	0	0	0	12	13

MT-P MANTENIMIENTO PREVENTIVO

MT-C MANTENIMIENTO CORRECTIVO



VEHICULO TIPO MAQUINARIA AMARILLA

PLACAS	TIPO	MARCA	LINEA	MODELO	ENE		FEB		MAR		ABR		MAY		JUN		JUL		AGO		SEP		OCT		NOV		DIC		ACUMULADO		
					MT-P	MT-C	MT-P	MT-C	MT-P	MT-C	MT-P	MT-C	MT-P	MT-C	MT-P	MT-C	MT-P	MT-C	MT-P	MT-C	MT-P	MT-C	MT-P	MT-C	MT-P	MT-C	MT-P	MT-C	MT-P	MT-C	MT-P
N/A	Mini cargador	Case	SR200	2011	0	0	0	0	0	0	0	0	1	0	1	1														2	1
N/A	Mini Barredora	Johnston	C101	2019	2	2	0	1	0	0	0	0	0	0	2	0														4	3
N/A	Camra Baja	Buñalo	RBCB-8T	2012	0	0	0	0	0	0	0	0	0	0	0	0														0	0
OSM050	Barredora Azul	Elgin	Pelican	2011	0	0	0	0	0	0	0	0	1	2	0	0														1	2
					2	2	0	1	0	0	0	0	2	2	3	1	0	0	0	0	0	0	0	0	0	0	0	0	0	7	6

MT-P MANTENIMIENTO PREVENTIVO

MT-C MANTENIMIENTO CORRECTIVO

La disponibilidad de los vehículos en el primer semestre 2023 tuvo un promedio del 65%, los daños en algunos repuestos que no son comunes, implicaron demoras considerables para dejar operativos los vehículos. Las malas prácticas ya sea por desconocimiento o por negligencia, la falta de herramientas para las diferentes actividades, la ausencia de formación en reparación de componentes (motores, transmisiones, cajas de velocidades), genero retrasos en las entregas y la acumulación de vehículos en el área de taller, cabe resaltar que para la fecha la flota se encuentra en un mal estado general, las condiciones de los vehículos son bastante malas por la fatiga de material y el desgaste natural de sus componentes, los vehículos tienen un periodo de uso de 6 años y deben darse de baja, en el momento la flota de compactadores tienen vehículos desde el año 2012 que a duras penas pueden andar, se recomienda hacer cambio total de la flota de compactadores.

En el taller contamos con una camioneta doble cabina que es modelo 2003 y el equipo de succión presión,(Vactor) acaba de ser reparado en su sistema de inyección, presenta fallas hidráulicas y eléctricas que muy pronto van a hacer que este equipo quede completamente dañado, se aclara que al momento iniciar el día 27 de Abril con la coordinación de taller únicamente estaban en servicio de manera eficiente 6 carros y 1 que entraba y salía de taller, el resto se encontraban varados, a la fecha de junio 30 se logra estabilizar la flota teniendo un total de 12 vehículos compactadores operativos.



INFORME DE GESTIÓN

Versión: 1

Fecha: junio 29 de 2018

Código: DES Pt01

Supervisión contratos:

En la actualidad se está realizando la supervisión por parte del director operativo a los contratos de:

OBJETO DEL CONTRATO	NÚMERO DE CONTRATO	FECHA DE INICIO	VALOR INICIAL EN PESOS	PORCENTAJE EJECUTADO	SALDO EN PESOS	ESTADO DEL CONTRATO
Suministro de vehículos compactadores para el fortalecimiento de la prestación del servicio de aseo en sus componentes de recolección y transporte, que actual mente presta la empresa de servicios públicos de chía emserchia ESP.	132	01/08/2023	\$ 6.320,999.999	0%	\$ 6.320,999.999	En ejecución
Suministro de repuestos originales y / o homologados, mano de obra, insumos, herramientas, filtros, lubricantes, aditivos para el consumo y consumibles de acuerdo con las características que se requieran para el servicio técnico de mantenimiento preventivo, correctivo, reparaciones menores y mecánica de patio, es decir mantenimiento correctivo a fallos de los vehículos y maquinaria, en los conjuntos de dirección, frenos, motor ,transmisión, diferencial ,suspensión, sistema hidráulico, cabina y chasis. Sistema eléctrico y neumático, a los precios y condiciones del mercado, para los vehículos y maquinaria de propiedad y al servicio de la empresa de	058	01/04/2023	\$513,554.522,20	91.58%	\$ 43,251.927	En ejecución



INFORME DE GESTIÓN

Versión: 1

Fecha: junio 29 de 2018

Código: DES Pt01

servicios públicos de chía emserchia ESP.						
Suministro de llantas, neumáticos, rines, reencauches, disposición final y servicios asociados a las llantas y neumáticos, para el correcto funcionamiento de los vehículos y maquinaria de propiedad de la empresa de servicios públicos de chía Emserchia ESP.	057	01/04/2023	\$ 331,653.000	53,24%	\$ 155,090.320	En ejecución
Suministro de equipos y elementos para las actividades operativas de área de mantenimiento y comercial de la empresa de servicios públicos de chía emserchia ESP	027	14/02/2023	\$ 29,942.456	100%	\$ 0	Liquidado el 31/05/2023
suministro del servicio de revisiones técnico mecánicas y de gases anuales exigidas por el ministerio de transporte a los vehículos pertenecientes a la empresa de servicios públicos de chía emserchia ESP; para circular por las vías públicas y privadas del país	012	23/02/2023	\$8,533.600	12,52%	\$7,465.200	En ejecución

Resultados obtenidos a la fecha:

Al 30 de junio de 2023 la flotilla se encontraba en un 83% de operatividad, el 17% correspondiente a 5 vehículos que se encuentran en proceso por arreglos en sistema hidráulico, sistema eléctrico, sistema de transmisión y motor.

Recomendaciones y/o requerimientos

- ✓ Implementar un programa automatizado con el cual se pueda realizar un mejor seguimiento de cada vehículo, programar la solicitud de los insumos necesarios para los mantenimientos preventivos, y así coordinar actividades con los supervisores de las diferentes áreas para la disponibilidad de los equipos.
- ✓ Compra y actualización de los equipos (escáner) y herramientas necesarias para las actividades realizadas dentro y fuera del taller.



INFORME DE GESTIÓN

Versión: 1

Fecha: junio 29 de 2018

Código: DES Pt01

- ✓ Capacitación del personal de taller en sistema eléctrico de los vehículos, sistemas de suspensión, frenos, motores, cajas de velocidades de tráfico pesado.
- ✓ Elementos de bioseguridad (mono gafas, traje anti fluido).
- ✓ Mantenimiento de equipos de taller: compresor, gatos hidráulicos, gatos para desmontaje de cajas, esmeril de banco y prensa de banco.
- ✓ mantener el personal de mantenimiento (2 mecánicos), con conocimiento en mecánica Diésel, sistemas de suspensión, frenos, transmisiones, cajas, etc., de vehículos de tráfico pesado.
- ✓ Contratar con un taller de mecánica especializada para equipos pesados y mantenimiento de cajas compactadoras que se encarguen de los mantenimientos preventivos y correctivos de los mismos con herramientas especializadas que permitan el monitoreo, diagnóstico, reparación y puesta en marcha de los mismos, para así evitar retrasos y traumatismos en la operación, cabe aclarar que en el taller se deben mantener los mecánicos para poder dar pronta solución a situaciones inesperadas de mecánica básica y preventiva que se presenta en el día a día.
- ✓ Formación y equipamiento para realizar mantenimientos preventivos en sistema hidráulico.
- ✓ Formación y capacitación especializada en el manejo, operación y conducción de este tipo de vehículos.
- ✓ Asignación a un conductor fijo por cada turno para cada vehículo; que siempre sean los mismos conductores los que operen cada vehículo, con el fin de garantizar el seguimiento a las fallas que pueden ocasionarse por su desgaste o por las malas prácticas en la operación de los mismos.

Todas estas recomendaciones y/o sugerencias están enfocadas en reducir las intervenciones correctivas, mejorar la calidad en los mantenimientos y disponibilidad de equipos.

El presente informe se realiza haciendo la claridad que la información fue traída de los eventos registrados en un BD del taller y un informe que se encontraba en el equipo asignado a la coordinación del taller, ya que el coordinador actual inicio labores el día 27 de abril de 2023 y el informe tiene fecha de enero 01 a junio 30 de 2023.

4. DIRECCIÓN ADMINISTRATIVA Y FINANCIERA

4.1. GESTIÓN DOCUMENTAL.

OBJETIVOS

1. Relación de préstamos de documentos del archivo central
2. Contratación gestión Documental
3. Actividades de gestión del área
4. estadísticas de la radicación y envío de las comunicaciones oficiales recibidas y enviadas por la entidad

1. Relación de préstamos de documentos del archivo central

Se realiza un apoyo constante a las áreas que hacen sus diferentes consultas al archivo central de expedientes como: historias laborales, contratos, egresos, nominas etc. Realizando el préstamo de 180 expedientes en el periodo de enero a junio del año 2023.

HV / NOMINAS	35
CONTRATO / PROYECTOS	105
VARIOS	40
TOTAL	180

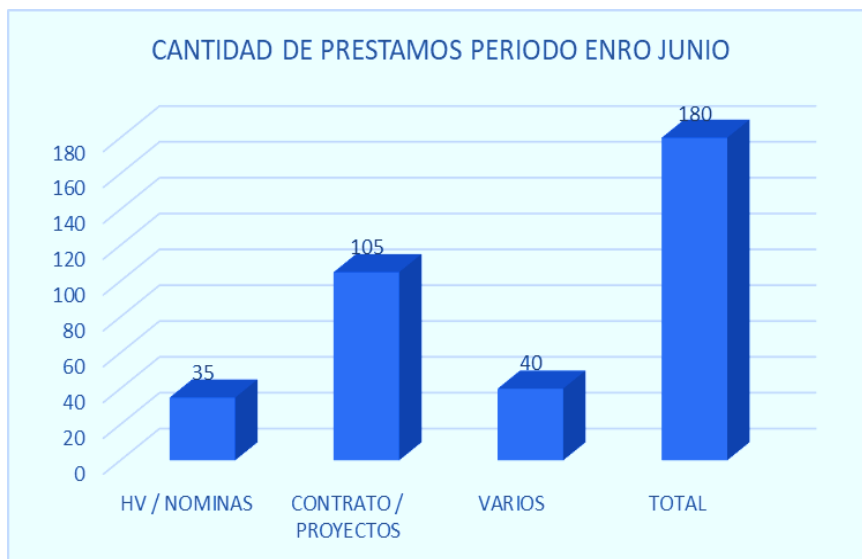



INFORME DE GESTIÓN

Versión: 1

Fecha: junio 29 de 2018

Código: DES Pt01

4.1.1. Supervisión de contratación del área

- Se realiza la supervisión del contrato 060 de 2022 ATI AVANCED TECHNOLOGY S.A.S para el seguimiento de actividades desarrolladas, el cual se realizó prórroga por cuatro meses, para poder completar las actividades del contratadas, verificando la entrega de productos y su terminación el día 28 de abril del año 2023, relacionando el acta final de entrega por el contratista y el acta de terminación del contrato anteriormente mencionado.

Acta de informe final contratista.

ati
INFORME DE EJECUCIÓN DE PROYECTO
Formulario N° 001
Fecha: 20/04/2023

EMPRESA DE SERVICIOS PÚBLICOS DE CHILE - EMSEERCHÍA S.P.A.
EMPRESA DE SERVICIOS PÚBLICOS DE CHILE - EMSEERCHÍA S.P.A.
RUT: 15.111.783-9
Sede: Santiago, Chile
Correo Electrónico: at@emserchia.cl
Sitio Web: www.emserchia.cl

PROYECTO: SERVICIO DE ASISTENCIA TÉCNICA EN EL MANEJO DE LA INFORMACIÓN DOCUMENTAL PARA LA DIRECCIÓN DE FOMENTO DE ACTIVIDADES DOCUMENTALES, SECCIÓN OPERACIONES DEL CENTRO OPERATIVO DE FOMENTO DE ACTIVIDADES DOCUMENTALES, DIVISIÓN DE FOMENTO DE ACTIVIDADES DOCUMENTALES Y BLANQUEO DEL PROGRAMA DE REPOSICIÓN DE LA EMPRESA DE SERVICIOS PÚBLICOS DE CHILE - EMSEERCHÍA S.P.A.

CLIENTE: Empresa de Servicios Públicos de Chile - Emserchía S.p.A.
PROYECTISTA: ATAVANZADA TECNOLOGÍA INFORMACIÓN S.A.S.
PROYECTISTA EN CHILE: ATAVANZADA TECNOLOGÍA INFORMACIÓN S.A.S. - Chile
PROYECTISTA EN CHILE RUT: 15.111.783-9
PROYECTISTA EN CHILE SCL: 151117839
PROYECTISTA EN CHILE NOMBRE COMPLETO: ATAVANZADA TECNOLOGÍA INFORMACIÓN S.A.S. - Chile

FECHA DE EJECUCIÓN DEL PROYECTO: 20/04/2023

OBJETIVO: El presente informe describe el avance de ejecución del proyecto de asistencia técnica en el manejo de la información documental para la Dirección de Fomento de Actividades Documentales, Sección Operaciones del Centro Operativo de Fomento de Actividades Documentales, División de Fomento de Actividades Documentales y Blanqueo del Programa de Reposición de la Empresa de Servicios Públicos de Chile - Emserchía S.p.A.

1. RESUMEN DEL PROYECTO:
A continuación se describen una a una las fases del proyecto, su cumplimiento, cantidad autorizada y cantidad ejecutada, considerando en cada caso el número de ejecuciones del ítem en el campo "Ejecución", en caso de encontrarse grabado en el CA software indicado con esta comunicación.

Tabla 1: Resúmenes del proyecto

Ítem	Descripción	Cantidad Autorizada	Cantidad Ejecutada	Estado
1.1	Asistencia técnica en el manejo de la información documental	1	1	Completado
1.2	Asistencia técnica en el manejo de la información documental	1	1	Completado
1.3	Asistencia técnica en el manejo de la información documental	1	1	Completado
1.4	Asistencia técnica en el manejo de la información documental	1	1	Completado
1.5	Asistencia técnica en el manejo de la información documental	1	1	Completado
1.6	Asistencia técnica en el manejo de la información documental	1	1	Completado
1.7	Asistencia técnica en el manejo de la información documental	1	1	Completado
1.8	Asistencia técnica en el manejo de la información documental	1	1	Completado
1.9	Asistencia técnica en el manejo de la información documental	1	1	Completado
1.10	Asistencia técnica en el manejo de la información documental	1	1	Completado
1.11	Asistencia técnica en el manejo de la información documental	1	1	Completado
1.12	Asistencia técnica en el manejo de la información documental	1	1	Completado
1.13	Asistencia técnica en el manejo de la información documental	1	1	Completado
1.14	Asistencia técnica en el manejo de la información documental	1	1	Completado
1.15	Asistencia técnica en el manejo de la información documental	1	1	Completado
1.16	Asistencia técnica en el manejo de la información documental	1	1	Completado
1.17	Asistencia técnica en el manejo de la información documental	1	1	Completado
1.18	Asistencia técnica en el manejo de la información documental	1	1	Completado
1.19	Asistencia técnica en el manejo de la información documental	1	1	Completado
1.20	Asistencia técnica en el manejo de la información documental	1	1	Completado

ati
INFORME DE EJECUCIÓN DE PROYECTO
Formulario N° 001
Fecha: 20/04/2023

EMPRESA DE SERVICIOS PÚBLICOS DE CHILE - EMSEERCHÍA S.P.A.
EMPRESA DE SERVICIOS PÚBLICOS DE CHILE - EMSEERCHÍA S.P.A.
RUT: 15.111.783-9
Sede: Santiago, Chile
Correo Electrónico: at@emserchia.cl
Sitio Web: www.emserchia.cl

PROYECTO: SERVICIO DE ASISTENCIA TÉCNICA EN EL MANEJO DE LA INFORMACIÓN DOCUMENTAL PARA LA DIRECCIÓN DE FOMENTO DE ACTIVIDADES DOCUMENTALES, SECCIÓN OPERACIONES DEL CENTRO OPERATIVO DE FOMENTO DE ACTIVIDADES DOCUMENTALES, DIVISIÓN DE FOMENTO DE ACTIVIDADES DOCUMENTALES Y BLANQUEO DEL PROGRAMA DE REPOSICIÓN DE LA EMPRESA DE SERVICIOS PÚBLICOS DE CHILE - EMSEERCHÍA S.P.A.

CLIENTE: Empresa de Servicios Públicos de Chile - Emserchía S.p.A.
PROYECTISTA: ATAVANZADA TECNOLOGÍA INFORMACIÓN S.A.S.
PROYECTISTA EN CHILE: ATAVANZADA TECNOLOGÍA INFORMACIÓN S.A.S. - Chile
PROYECTISTA EN CHILE RUT: 15.111.783-9
PROYECTISTA EN CHILE SCL: 151117839
PROYECTISTA EN CHILE NOMBRE COMPLETO: ATAVANZADA TECNOLOGÍA INFORMACIÓN S.A.S. - Chile

FECHA DE EJECUCIÓN DEL PROYECTO: 20/04/2023

OBJETIVO: El presente informe describe el avance de ejecución del proyecto de asistencia técnica en el manejo de la información documental para la Dirección de Fomento de Actividades Documentales, Sección Operaciones del Centro Operativo de Fomento de Actividades Documentales, División de Fomento de Actividades Documentales y Blanqueo del Programa de Reposición de la Empresa de Servicios Públicos de Chile - Emserchía S.p.A.

2. RESUMEN DE EJECUCIÓN DE ACTIVIDADES:
Como resultado de los trabajos de ejecución se elaboraron 3 reportes de avance de ejecución los cuales se detallan en la tabla 2 - Resumen reportes de avance de ejecución.

Tabla 2: Resumen reportes de avance de ejecución

Reporte	Fecha de Emisión	Fecha de Ejecución	Estado
Reporte de Avance de Ejecución	20/04/2023	20/04/2023	Completado
Reporte de Avance de Ejecución	20/04/2023	20/04/2023	Completado
Reporte de Avance de Ejecución	20/04/2023	20/04/2023	Completado

3. SITUACIÓN ECONÓMICA:
Se realizó Revisión económica a los entregables recibidos, en vista de problemas técnicos para facturar con documento y que la oficina contratista del proyecto de asistencia técnica, se ocupó de facturar el monto de dinero, se realizó entre las partes facturar el pago.

Tabla 3: Situación Económica

Concepto	Valor	Estado
Saldo a Favor	0,00	Completado
Saldo a Desfavor	0,00	Completado

4. ANEXOS:
Adjunto a este documento se remite lo siguiente:
• Copia de los reportes de avance de ejecución de los ítems 1 de este documento. En total contiene 303 archivos y 88 carpetas representados en PDF.
• Original de las Tablas de relación documental firmadas, en total 83 páginas.
Este documento fue revisado con el supervisor del contrato y posteriormente se realizó en la oficina de Contratación de la EMPRESA DE SERVICIOS PÚBLICOS DE CHILE EMSEERCHÍA S.P.A. en sus locales ubicados, considerando el recibido de todos los datos y validación de los en la ciudad de Chile, Comodoro.

ati
INFORME DE EJECUCIÓN DE PROYECTO
Formulario N° 001
Fecha: 20/04/2023

EMPRESA DE SERVICIOS PÚBLICOS DE CHILE - EMSEERCHÍA S.P.A.
EMPRESA DE SERVICIOS PÚBLICOS DE CHILE - EMSEERCHÍA S.P.A.
RUT: 15.111.783-9
Sede: Santiago, Chile
Correo Electrónico: at@emserchia.cl
Sitio Web: www.emserchia.cl

PROYECTO: SERVICIO DE ASISTENCIA TÉCNICA EN EL MANEJO DE LA INFORMACIÓN DOCUMENTAL PARA LA DIRECCIÓN DE FOMENTO DE ACTIVIDADES DOCUMENTALES, SECCIÓN OPERACIONES DEL CENTRO OPERATIVO DE FOMENTO DE ACTIVIDADES DOCUMENTALES, DIVISIÓN DE FOMENTO DE ACTIVIDADES DOCUMENTALES Y BLANQUEO DEL PROGRAMA DE REPOSICIÓN DE LA EMPRESA DE SERVICIOS PÚBLICOS DE CHILE - EMSEERCHÍA S.P.A.

CLIENTE: Empresa de Servicios Públicos de Chile - Emserchía S.p.A.
PROYECTISTA: ATAVANZADA TECNOLOGÍA INFORMACIÓN S.A.S.
PROYECTISTA EN CHILE: ATAVANZADA TECNOLOGÍA INFORMACIÓN S.A.S. - Chile
PROYECTISTA EN CHILE RUT: 15.111.783-9
PROYECTISTA EN CHILE SCL: 151117839
PROYECTISTA EN CHILE NOMBRE COMPLETO: ATAVANZADA TECNOLOGÍA INFORMACIÓN S.A.S. - Chile

FECHA DE EJECUCIÓN DEL PROYECTO: 20/04/2023

OBJETIVO: El presente informe describe el avance de ejecución del proyecto de asistencia técnica en el manejo de la información documental para la Dirección de Fomento de Actividades Documentales, Sección Operaciones del Centro Operativo de Fomento de Actividades Documentales, División de Fomento de Actividades Documentales y Blanqueo del Programa de Reposición de la Empresa de Servicios Públicos de Chile - Emserchía S.p.A.

5. RESUMEN DE EJECUCIÓN DE TRABAJOS:
En la siguiente tabla se describen los elementos utilizados en cada una de las tablas.

Tabla 4: Resumen ejecución de trabajos

Trabajo	Fecha de Emisión	Fecha de Ejecución	Estado
Trabajo de Ejecución	20/04/2023	20/04/2023	Completado
Trabajo de Ejecución	20/04/2023	20/04/2023	Completado

ati
INFORME DE EJECUCIÓN DE PROYECTO
Formulario N° 001
Fecha: 20/04/2023

EMPRESA DE SERVICIOS PÚBLICOS DE CHILE - EMSEERCHÍA S.P.A.
EMPRESA DE SERVICIOS PÚBLICOS DE CHILE - EMSEERCHÍA S.P.A.
RUT: 15.111.783-9
Sede: Santiago, Chile
Correo Electrónico: at@emserchia.cl
Sitio Web: www.emserchia.cl

PROYECTO: SERVICIO DE ASISTENCIA TÉCNICA EN EL MANEJO DE LA INFORMACIÓN DOCUMENTAL PARA LA DIRECCIÓN DE FOMENTO DE ACTIVIDADES DOCUMENTALES, SECCIÓN OPERACIONES DEL CENTRO OPERATIVO DE FOMENTO DE ACTIVIDADES DOCUMENTALES, DIVISIÓN DE FOMENTO DE ACTIVIDADES DOCUMENTALES Y BLANQUEO DEL PROGRAMA DE REPOSICIÓN DE LA EMPRESA DE SERVICIOS PÚBLICOS DE CHILE - EMSEERCHÍA S.P.A.

CLIENTE: Empresa de Servicios Públicos de Chile - Emserchía S.p.A.
PROYECTISTA: ATAVANZADA TECNOLOGÍA INFORMACIÓN S.A.S.
PROYECTISTA EN CHILE: ATAVANZADA TECNOLOGÍA INFORMACIÓN S.A.S. - Chile
PROYECTISTA EN CHILE RUT: 15.111.783-9
PROYECTISTA EN CHILE SCL: 151117839
PROYECTISTA EN CHILE NOMBRE COMPLETO: ATAVANZADA TECNOLOGÍA INFORMACIÓN S.A.S. - Chile

FECHA DE EJECUCIÓN DEL PROYECTO: 20/04/2023

OBJETIVO: El presente informe describe el avance de ejecución del proyecto de asistencia técnica en el manejo de la información documental para la Dirección de Fomento de Actividades Documentales, Sección Operaciones del Centro Operativo de Fomento de Actividades Documentales, División de Fomento de Actividades Documentales y Blanqueo del Programa de Reposición de la Empresa de Servicios Públicos de Chile - Emserchía S.p.A.

6. ANEXOS:
Adjunto a este documento se remite lo siguiente:
• Copia de los reportes de avance de ejecución de los ítems 1 de este documento. En total contiene 303 archivos y 88 carpetas representados en PDF.
• Original de las Tablas de relación documental firmadas, en total 83 páginas.
Este documento fue revisado con el supervisor del contrato y posteriormente se realizó en la oficina de Contratación de la EMPRESA DE SERVICIOS PÚBLICOS DE CHILE EMSEERCHÍA S.P.A. en sus locales ubicados, considerando el recibido de todos los datos y validación de los en la ciudad de Chile, Comodoro.

Acta de terminación y liquidación.

ACTA DE TERMINACIÓN Y LIQUIDACIÓN DE CONTRATO
Formulario N° 001
Fecha: 28/04/2023

EMPRESA DE SERVICIOS PÚBLICOS DE CHILE - EMSEERCHÍA S.P.A.
EMPRESA DE SERVICIOS PÚBLICOS DE CHILE - EMSEERCHÍA S.P.A.
RUT: 15.111.783-9
Sede: Santiago, Chile
Correo Electrónico: at@emserchia.cl
Sitio Web: www.emserchia.cl

PROYECTO: SERVICIO DE ASISTENCIA TÉCNICA EN EL MANEJO DE LA INFORMACIÓN DOCUMENTAL PARA LA DIRECCIÓN DE FOMENTO DE ACTIVIDADES DOCUMENTALES, SECCIÓN OPERACIONES DEL CENTRO OPERATIVO DE FOMENTO DE ACTIVIDADES DOCUMENTALES, DIVISIÓN DE FOMENTO DE ACTIVIDADES DOCUMENTALES Y BLANQUEO DEL PROGRAMA DE REPOSICIÓN DE LA EMPRESA DE SERVICIOS PÚBLICOS DE CHILE - EMSEERCHÍA S.P.A.

CLIENTE: Empresa de Servicios Públicos de Chile - Emserchía S.p.A.
PROYECTISTA: ATAVANZADA TECNOLOGÍA INFORMACIÓN S.A.S.
PROYECTISTA EN CHILE: ATAVANZADA TECNOLOGÍA INFORMACIÓN S.A.S. - Chile
PROYECTISTA EN CHILE RUT: 15.111.783-9
PROYECTISTA EN CHILE SCL: 151117839
PROYECTISTA EN CHILE NOMBRE COMPLETO: ATAVANZADA TECNOLOGÍA INFORMACIÓN S.A.S. - Chile

FECHA DE EJECUCIÓN DEL PROYECTO: 28/04/2023

OBJETIVO: El presente informe describe el avance de ejecución del proyecto de asistencia técnica en el manejo de la información documental para la Dirección de Fomento de Actividades Documentales, Sección Operaciones del Centro Operativo de Fomento de Actividades Documentales, División de Fomento de Actividades Documentales y Blanqueo del Programa de Reposición de la Empresa de Servicios Públicos de Chile - Emserchía S.p.A.

7. ANEXOS:
Adjunto a este documento se remite lo siguiente:
• Copia de los reportes de avance de ejecución de los ítems 1 de este documento. En total contiene 303 archivos y 88 carpetas representados en PDF.
• Original de las Tablas de relación documental firmadas, en total 83 páginas.
Este documento fue revisado con el supervisor del contrato y posteriormente se realizó en la oficina de Contratación de la EMPRESA DE SERVICIOS PÚBLICOS DE CHILE EMSEERCHÍA S.P.A. en sus locales ubicados, considerando el recibido de todos los datos y validación de los en la ciudad de Chile, Comodoro.

ACTA DE TERMINACIÓN Y LIQUIDACIÓN DE CONTRATO
Formulario N° 001
Fecha: 28/04/2023

EMPRESA DE SERVICIOS PÚBLICOS DE CHILE - EMSEERCHÍA S.P.A.
EMPRESA DE SERVICIOS PÚBLICOS DE CHILE - EMSEERCHÍA S.P.A.
RUT: 15.111.783-9
Sede: Santiago, Chile
Correo Electrónico: at@emserchia.cl
Sitio Web: www.emserchia.cl

PROYECTO: SERVICIO DE ASISTENCIA TÉCNICA EN EL MANEJO DE LA INFORMACIÓN DOCUMENTAL PARA LA DIRECCIÓN DE FOMENTO DE ACTIVIDADES DOCUMENTALES, SECCIÓN OPERACIONES DEL CENTRO OPERATIVO DE FOMENTO DE ACTIVIDADES DOCUMENTALES, DIVISIÓN DE FOMENTO DE ACTIVIDADES DOCUMENTALES Y BLANQUEO DEL PROGRAMA DE REPOSICIÓN DE LA EMPRESA DE SERVICIOS PÚBLICOS DE CHILE - EMSEERCHÍA S.P.A.

CLIENTE: Empresa de Servicios Públicos de Chile - Emserchía S.p.A.
PROYECTISTA: ATAVANZADA TECNOLOGÍA INFORMACIÓN S.A.S.
PROYECTISTA EN CHILE: ATAVANZADA TECNOLOGÍA INFORMACIÓN S.A.S. - Chile
PROYECTISTA EN CHILE RUT: 15.111.783-9
PROYECTISTA EN CHILE SCL: 151117839
PROYECTISTA EN CHILE NOMBRE COMPLETO: ATAVANZADA TECNOLOGÍA INFORMACIÓN S.A.S. - Chile

FECHA DE EJECUCIÓN DEL PROYECTO: 28/04/2023

OBJETIVO: El presente informe describe el avance de ejecución del proyecto de asistencia técnica en el manejo de la información documental para la Dirección de Fomento de Actividades Documentales, Sección Operaciones del Centro Operativo de Fomento de Actividades Documentales, División de Fomento de Actividades Documentales y Blanqueo del Programa de Reposición de la Empresa de Servicios Públicos de Chile - Emserchía S.p.A.

8. ANEXOS:
Adjunto a este documento se remite lo siguiente:
• Copia de los reportes de avance de ejecución de los ítems 1 de este documento. En total contiene 303 archivos y 88 carpetas representados en PDF.
• Original de las Tablas de relación documental firmadas, en total 83 páginas.
Este documento fue revisado con el supervisor del contrato y posteriormente se realizó en la oficina de Contratación de la EMPRESA DE SERVICIOS PÚBLICOS DE CHILE EMSEERCHÍA S.P.A. en sus locales ubicados, considerando el recibido de todos los datos y validación de los en la ciudad de Chile, Comodoro.

- Se realiza la supervisión del contratista TRANSARCHIVOS LTDA, para verificación y seguimiento de actividades desarrolladas de acuerdo con el contrato 053 de 2023, y se ejecuta la entrega de 3000 cajas expedientes para su custodia, según objeto del contrato.



- Se realiza informe de supervisión del contrato 053 de 2023, se radican cuentas de primer y segundo pago, quedando pendiente tercer pago por envío de factura de contratista para elaboración de informe y posterior pago, quedando al día con la ejecución del contrato.



4.1.2. Actividades de gestión del área

- Procedimiento de archivo: Se adjunta procedimiento de archivo seguido de su aplicación en el archivo central por parte de los funcionarios del área.





- Inventarios:** Se continua con la elaboración del inventario de 1809 cajas a la fecha del archivo central hay 636 y de la custodia externa hay 1173 con un total de unidades documentales del archivo inventariadas de 22.925. hasta el mes de junio de 2023.

INVENTARIO DE CAJAS CON UNIDADES DOCUMENTALES DE LA EMPRESA	
INVENTARIO ARCHIVO CENTRAL LOCAL	INVENTARIO ARCHIVO CENTRAL EN BODEGA EXTERNA BOGOTA
636 cajas	1173 cajas
TOTAL: 1809 cajas con expedientes inventariados	

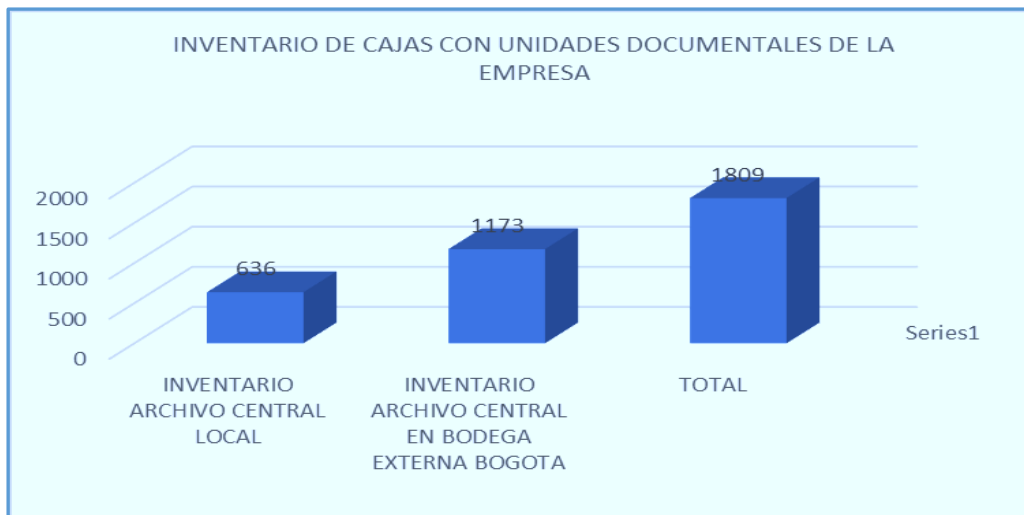

- Inventario documental general de Archivo Central a corte de 30 de junio de 2023, y se lleva registro en el formato FIUD el cual se encuentra en digital y actualizado hasta la fecha.

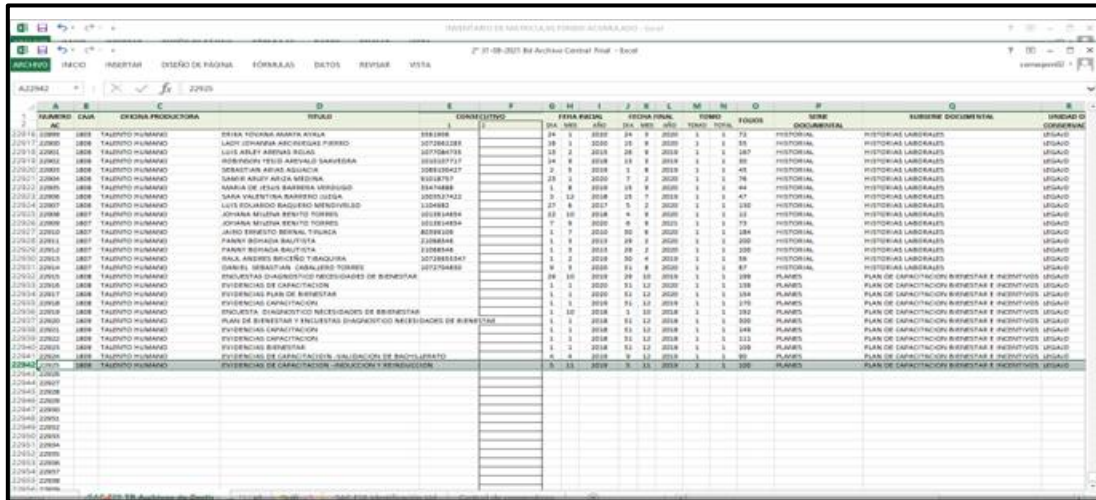
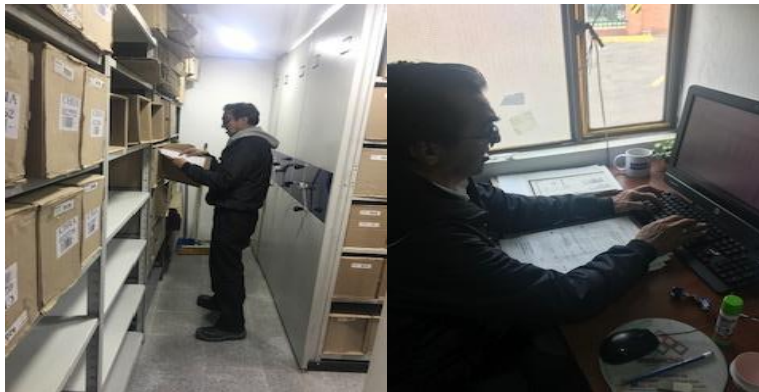
- Inventario documental de matriculas fondo acumulado a corte de 30 de junio de 2023, y se lleva el registro en el formato FUID hasta el número de matrícula 4.447, el cual se encuentra en archivo central.



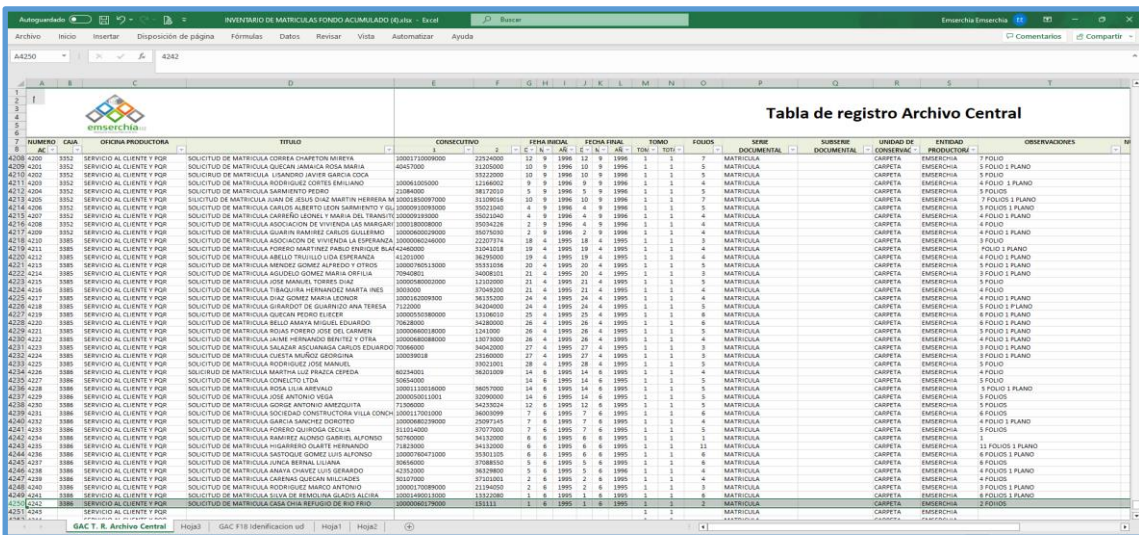

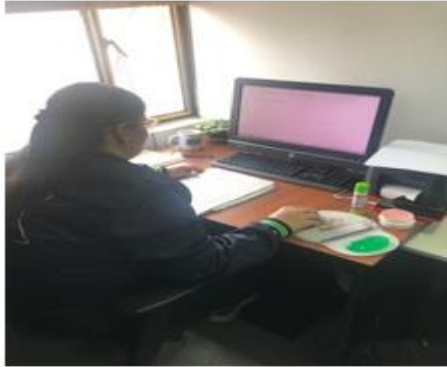
- Tablas de Retención Documental, material de apoyo.

ESTRUCTURA ARCHIVISTICA

FONDO DOCUMENTAL
Conjunto de documentos producidos por una persona natural o jurídica en desarrollo de sus funciones o actividades

SECCION DOCUMENTAL
Las secciones están compuestas por la documentación producida por una unidad administrativa.

SUBSECCION DOCUMENTAL
Las subsecciones están compuestas por la documentación producida por una unidad administrativa de menor jerarquía.

PRINCIPIOS ARCHIVÍSTICOS

PRINCIPIO DE PROCEDENCIA:
Es aquel según el cual cada documento debe estar situado en el fondo documental del que procede

Este concepto debe tenerse en cuenta tanto en la organización de los documentos de archivo, como en la clasificación, ordenación y descripción de los mismos.

SERIE DOCUMENTAL

Conjunto de tipos documentales de estructura y contenido homogéneos, emanados de un mismo órgano o sujeto productor, como consecuencia del ejercicio de sus funciones específicas.

• Historia Laboral
• Contratos

TABLAS DE RETENCIÓN DOCUMENTAL

- Listado de series, con sus correspondientes tipos documentales, a las cuales se asigna el tiempo de permanencia en cada etapa del ciclo vital de los documentos.
- Instrumento Archivístico que permite establecer cuáles son los documentos de una entidad, su necesidad e importancia en términos de tiempo de conservación y preservación y que debe hacerse con ellos una vez finalice su vigencia o utilidad.



- Gestión del Cambio material de apoyo

1. DEFINICIÓN

La gestión del cambio es un enfoque sistemático que se vale de los funcionarios de la entidad, con el fin de minimizar la resistencia que podría afectar los cambios que la organización requiere para su crecimiento y evolución.

5. BUENAS PRACTICAS ARCHIVÍSTICAS.

Las buenas prácticas de Gestión Documental consisten en acciones enfocadas a la gestión, tratamiento y conservación de la información y los documentos, que han sido ya probadas en distintos contextos con resultados positivos.

ORDEN Y ASEO

- No ensuciar los documentos
- No doblar los documentos
- No tachar los documentos
- No manchar los documentos
- No escribir sobre los documentos

Realizar buen uso de las áreas designadas para documentos y archivo.

MAL MANEJO DE INFORMACIÓN.

LEY 1712 DE 2014
Por medio de la cual se crea la Ley de Transparencia y del Derecho de Acceso a la Información Pública Nacional y se dictan otras disposiciones

Principio de gratuidad. Según este principio el acceso a la información pública es gratuito y no se podrá cobrar valores adicionales al costo de reproducción de la información.



INFORME DE GESTIÓN

Versión: 1

Fecha: junio 29 de 2018

Código: DES Pt01

- Conservación Documental: se realiza socialización mediante video, vía Email para su conocimiento.

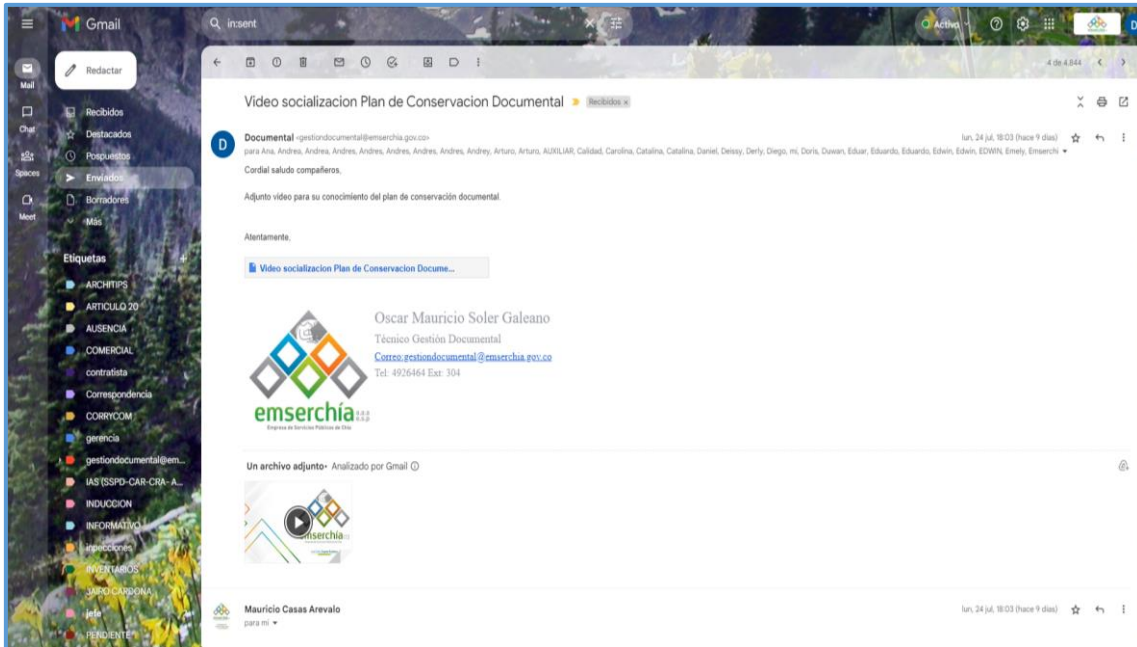

- **Inducciones:** Se realizaron las inducciones a todo el personal nuevo en materia de gestión documental y correspondencia durante la vigencia enero - junio de 2023.



- se habilita espacio de almacenamiento para recibir transferencias documentales en archivo central



- Se realiza actualización del procedimiento Código: GAC P01 en SIG de acuerdo con plan de seguimiento de la Oficina de Control interno y se carga en la plataforma.

Solicitudes

Caracterización

[Procedimientos](#)
[Formatos](#)
[Documentos](#)
[Diagramas](#)
[Instructivos](#)
[Guías](#)
[Plantillas](#)
[Planes y programas](#)

Mostrar registros por página

Buscar

Ver	Nombre	Fecha Actua.	Editar	Eliminar
	GAC P1 Gestion de archivo y correspondencia	2023-06-21		
	GAC P2 Proceso de contingencia radicacion manual en el sistema de correspondencia corrycom	2019-12-30		
	GAC P4 Procedimiento de Gestion de Archivo	2023-02-21		

Mostrando página 1 de 1

Anterior **1** Siguiente

- Se realiza la corrección de Los horarios de entrega de comunicaciones por parte de las dependencias para la radicación de salida en el procedimiento que es de lunes a viernes de 8:00 am a 04:30 pm y Radicación de comunicaciones oficiales entrantes o recibidas en concordancia con el horario de atención presencial al usuario en el CAU y por medio de correo electrónico correspondencia@emserchia.gov.co así: lunes a viernes de 08:00 am a 03:00 pm, se coloca horario en ventanilla para conocimiento.



INFORME DE GESTIÓN

Versión: 1

Fecha: junio 29 de 2018

Código: DES Pt01

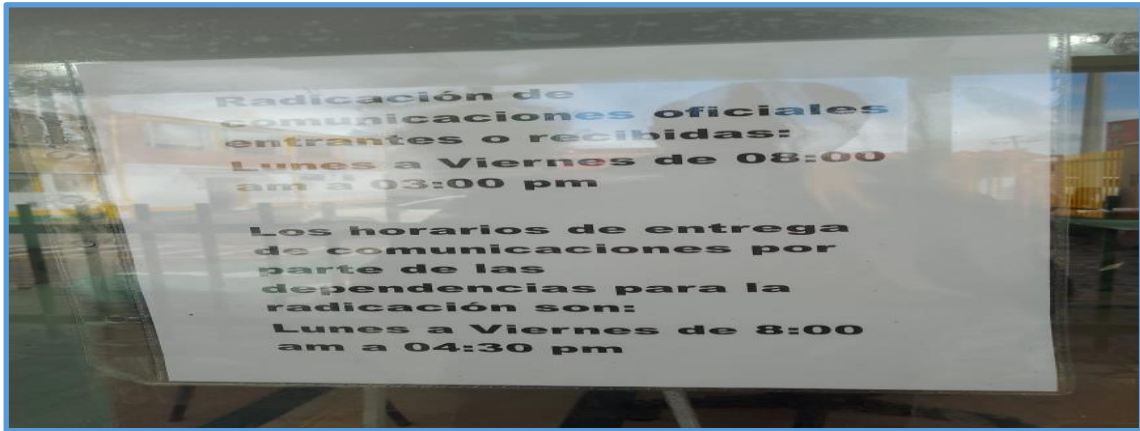

- Se hace envío nuevamente del informe de Tablas de Retención Documental al Consejo Departamental de Archivos ya que se realizaron las correcciones solicitadas al contratista, por lo tanto, se procedió a enviar mediante correo electrónico se radican bajo número 2023078689 el día 09-06-2023.

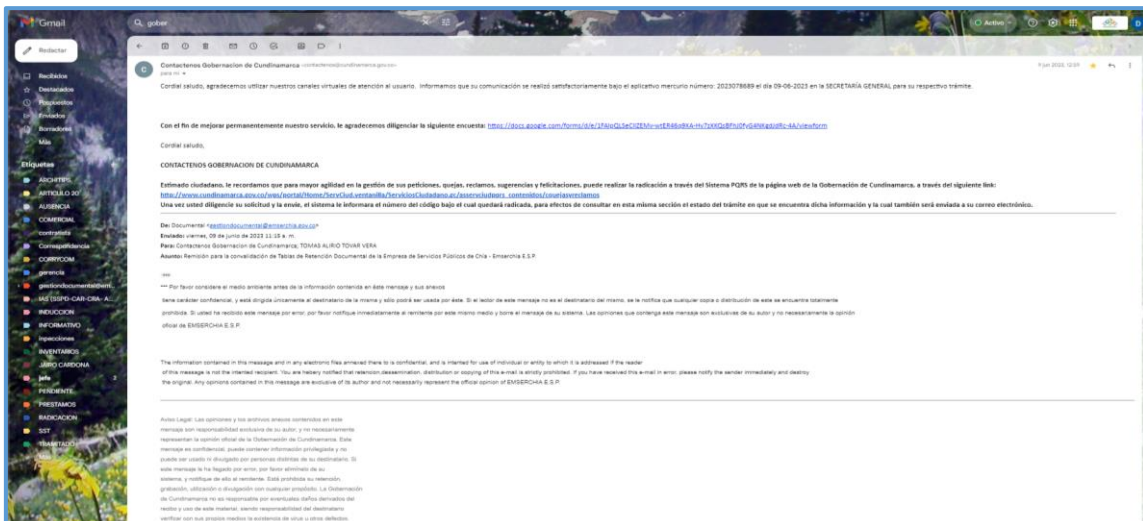
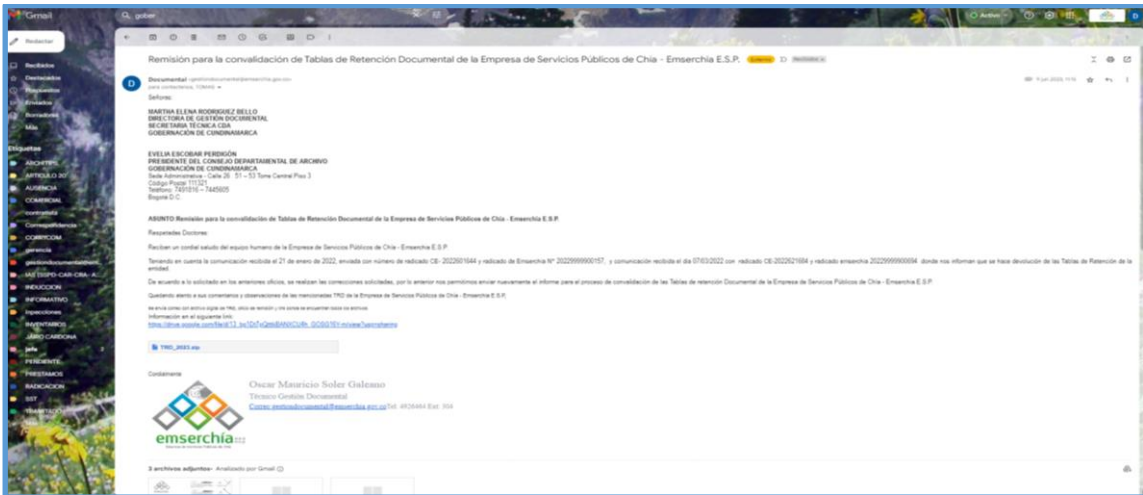

- Se realiza el envío por email de la documentación solicitada el día 15 de junio de 2023 por funcionaria Katherin Bruges delegada para el control fiscal atendiendo el requerimiento.

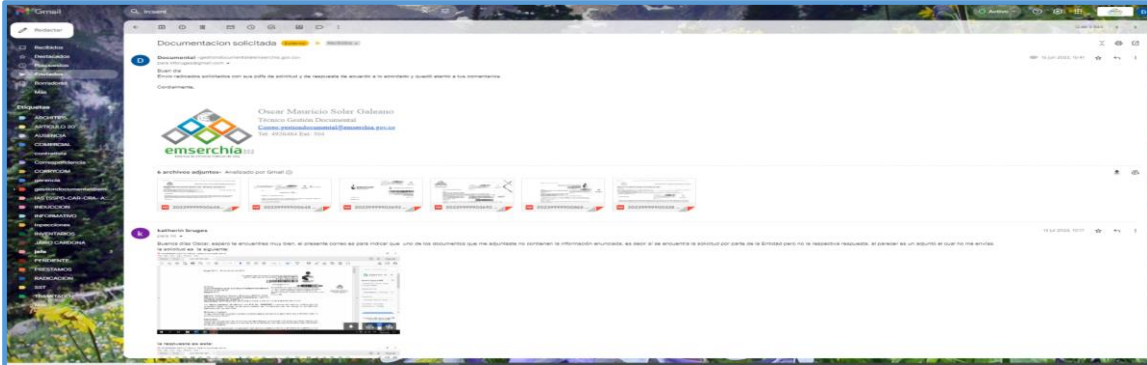

- Se envía la muestra de los siguientes radicados con sus respuestas.

mentos > CONTROL FISCAL

Nombre	Fecha de modificación	Tipo	Tamaño
20229999903693 RTA.pdf	15/06/2023 12:20 p. m.	Documento Adobe Acrobat	1.318 KB
20229999903693 SOLICITUD.pdf	15/06/2023 12:12 p. m.	Documento Adobe Acrobat	3.188 KB
20239999900338 SOLICITUD Y RTA.pdf	15/06/2023 2:24 p. m.	Documento Adobe Acrobat	12.728 KB
20239999900648 RTA.pdf	15/06/2023 3:27 p. m.	Documento Adobe Acrobat	37 KB
20239999900648 SOLICITUD.pdf	15/06/2023 11:40 a. m.	Documento Adobe Acrobat	1.738 KB
20239999900865 SOLICITU Y RTA.pdf	15/06/2023 2:30 p. m.	Documento Adobe Acrobat	1.852 KB

- Se realiza campaña de architips para compartir conceptos de archivos mediante mailing en los meses de enero a abril de 2023.

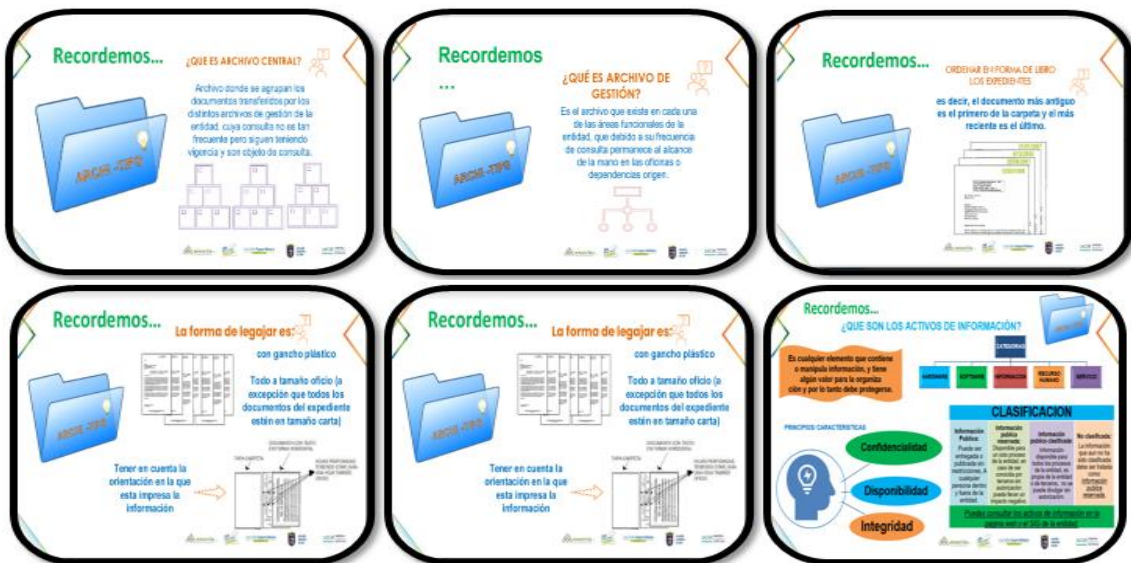



- Se realiza revisión semanal del funcionamiento de los sensores de monitoreo del archivo central como lo son los sensores de humo, el de inundación el de temperatura y humedad y el deshumidificador, realizando el cambio de baterías al sensor de humedad y calibración, dando cumplimiento a una actividad del plan de conservación documental.



- Se realizó la gestión para que por intermedio área de sistemas la revisión de la impresora de stickers que presenta falla, realizando el mantenimiento, quedando en óptimo funcionamiento en el área de correspondencia.





INFORME DE GESTIÓN

Versión: 1

Fecha: junio 29 de 2018

Código: DES Pt01

- Se realiza codificación en el SIG elaboro flujograma para documentar el proceso de eliminación de documentos solicitado para el informe de las TRD de la entidad, el cual está pendiente codificarlo en el SIG.

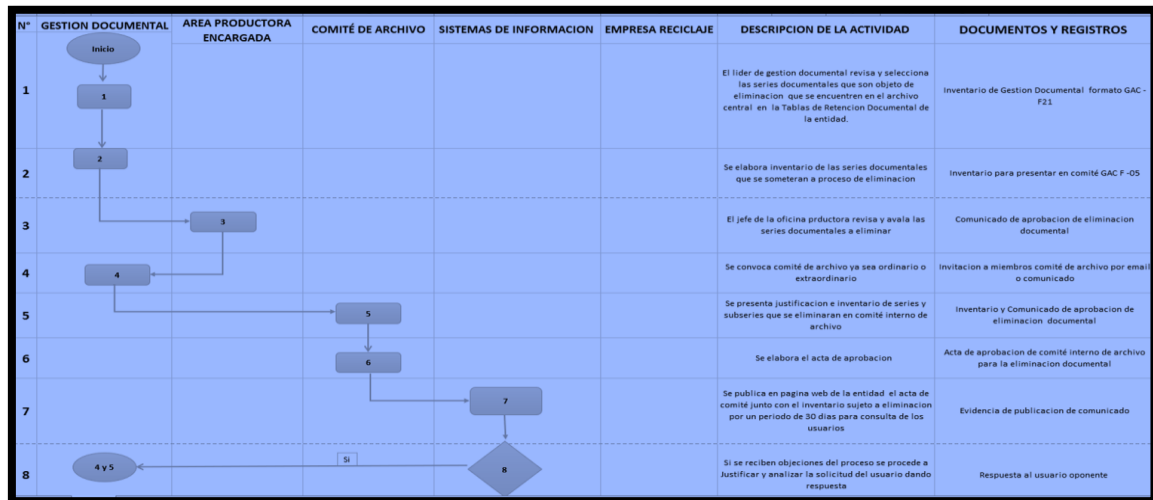

- Indicadores De Gestion PEI:

actividad	desarrollo 2023	total % anual x actividad	avance % x actividad	peso de actividad individual	1° AVANCE 2023	total
Plan de conservacion Documental	Se recibe el producto por por parte del contratista e informe y tabulacion de inspecciones realizadas, se debe programar la presentacion de resultados al comité interno de archivo e implementar las acciones necesarias pendientes.	20%	50 / 100	4,1	2,05	14,85
	Se sigue el funcionamiento de los sensores de archivo central, se realizo mantenimiento con el area de sistemas	10,0%	100%	4,1	4,1	
	Consultar fumigaciones realizadas frente a las planteadas	10,0%	/100	4,1	0	
	Realizar inventario y digitalizacion de las matriculas del fondo acumulado se han realizado 4394	40%	55 / 100	4,1	2,1	
	Aprobar el acto administrativo de conformacion de comité de emergencias, informar a los integrantes PDTE revision de JURIDICA	10%	/100	4,1	2,5	
	Videos y socializacion de conservacion documental se envia via email	10%	/100	4,1	4,1	
Proyecto de Registro y control de comunicaciones especiales	N/A	N/A	N/A	N/A	N/A	N/A
Programa de Documentos Especiales	Se Recibe inventario completo de 3000 planos por parte del contratista ATI, se hizo un reporte de inventario y entrega del 100%	25%	100 / 100	25%	12,5	12,5
Programa de Gestion de documentos electronicos	Se deja presupuesto para ejecucion. Se debe realizar el estudio de contratacion para la elaboracion del documento y proceso contractual	20%	5 / 100	20%	5	5
	Elaboracion del documento	30%	/100	30%	0	
	Entrega y revision del documento por supervisor	20%	/100	20%	0	
	Aprobacion del documento por comité interno de archivo	20%	/100	20%	0	
	Legalizar documento en el SIG	10%	/100	10%	0	
Programa de reprografia	Se recibe el documento por parte del contratista ATI y queda pendiente realizar aprobacion por parte del comité interno de archivo y legalizar en el SIG y planeacion de implementacion y presupuesto 2024	25%	33,33 / 100	25%	8,3	8,3
Programa de auditoria y control	Se debe realizar aprobacion por el comité interno de archivo y codificacion el SIG, primera fase de implementacion	25%	33,33 / 100	25%	8,3	8,3
Programa de Mantenimeinto Locativo	Codificar en el SIG, empezar socializacion y primera fase de implementacion presupuesto 2024-2026	25%	33,33 / 101	25%	8,3	8,3
Proyecto de inventario detallado de los archivos	Elaborar el inventario del archivo central de las transferencias recibidas durante la vigencia 2023, se han inventariado 6/6 trasferencias recibidas de acuerdo a cronograma de entregas.	20%	20/100	20%	12,5	12,8%
	Recibir inventario de gestion completo de cada una de las oficinas se recibe inventario de 6 oficinas de 37	5%	16,5 / 100	5%	0,3	
Plan de Capacitaciones	Se deja presupuesto para ejecucion tramitar 7 capacitaciones al año sobre gestion documental propuesto en el plan de capacitacion y cultura documental	25%	0/100	25%	0	0%
Tablas de Control de Acceso	N/A	N/A	N/A	N/A	N/A	N/A
Inventario de Activos de Informacion	N/A	N/A	N/A	N/A	N/A	N/A

- Se cuentan con 11 indicadores de gestión para la vigencia enero - junio 2023 entre los cuales encontramos que:
- Los cuales son se incrementan los porcentajes y sigue trabajando y gestionando para llegar al 100 % y lograr las metas en los indicadores de gestión PEI de 2023.

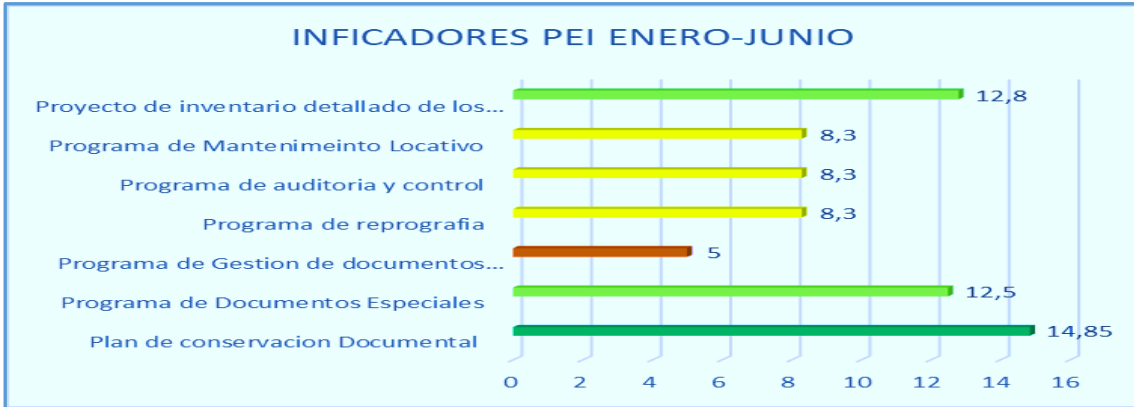

- Se realiza informe de indicadores de gestión y análisis de desempeño, solicitado por la Oficina de Planeación, se envía formato diligenciado y actualizado de los indicadores del área de Gestión Documental.

TABLERO CONTROL DE INDICADORES Y ANÁLISIS DE DESEMPEÑO				Versión: 1 Fecha: Julio 23 de 2018 Código: DES F30	
NOMBRE DEL INDICADOR		Gestión Documental		3 DE PROCE	
OBJETIVO DE CALIDAD DEL ACCIONADO		3. Cumplir las expectativas generadas por nuestros usuarios, creando preferencia.		Apoyo	
FORMULA DE CALCULO DEL INDICADOR		Disponibilidad de Consulta y Conservación del Archivo		Eficiencia	
META		100%		UNIDAD: %	
FRECUENCIA DE MEDICION		MENSUAL		SENTIDO: ASCENDENTE	
AREA		Gestión Documental		AREA RESPONSABLE	
TABLA DE DATOS Y GRÁFICA					
MEDICION		DATOS 1		DATOS 2	
ene-23		25		25	
feb-23		1		1	
mar-23		69		69	
abr-23		2		2	
may-23		48		48	
jun-23		48		48	
jul-23		48		48	
ago-23		48		48	
sept-23		48		48	
oct-23		48		48	
nov-23		48		48	
dic-23		48		48	
ANÁLISIS DEL INDICADOR					
MEDICION		ANÁLISIS DEL INDICADOR		PLAN DE ACCIÓN	
ene-23		Se atendieron todas las solicitudes de consulta realizadas en este mes.			
feb-23		No se atendieron todas las solicitudes de consulta realizadas en este mes.			
mar-23		Se atendieron todas las solicitudes de consulta realizadas en este mes.			
abr-23		Se atendieron todas las solicitudes de consulta realizadas en este mes.			
may-23		Se atendieron todas las solicitudes de consulta realizadas en este mes.			
jun-23		No se atendieron (una) 1 de todas las solicitudes de consulta realizadas en este mes.		Las historias laborales solicitadas no se encontraba en el archivo central por ello fue imposible realizar el préstamo de las mismas.	

- Se inicia seguimiento al cronograma de transferencias documentales para la vigencia 2023 para todas las áreas de la entidad.

N°	AREA	DIRIGIDA A	MES												
			MARZO	ABRIL	MAYO	JUNIO	JULIO	AGOSTO	SEPTIEMBRE	OCTUBRE	NOVIEMBRE	DECEMBRE			
1	GERENCIA	Andrea Castillo / Eduar Moreno	X				X				X				X
2	SUBGERENCIA	Sandra Deyanira Tenjo		X											
3	OFICINA ASESORA DE PLANEACION	Lizeth Rodriguez/Doris Quiñones			X				X					X	
4	BANCO DE PROYECTOS	Emeli Paez/ Doris Quiñones			X				X					X	
5	SISTEMAS DE INFORMACION	Humberto Barajas/ Felipe Cárdenas				X				X					X
6	CALIDAD Y SEGUIMIENTO	Andrey Riaño / Doris Quiñones				X					X				X
7	AMBIENTAL	Andrey Riaño				X			X				X		
8	OFICINA ASESORA DE CONTROL INTERNO	Martha Ávila/ Alexis Castro	X			X				X					
9	CONTROL INTERNO DISCIPLINARIO	Alexis Castro	X			X				X					X
10	DIRECCION JURIDICA Y DE CONTRATACION	Leonidas Guevara/ Zahira		X			X				X				X
11	ASUNTOS JURIDICOS Y PQR			X				X				X			
12	CONTRATACION			X	X			X				X	X		
13	DIRECCION COMERCIAL	Arturo Roa/Fabiola Guerrero		X				X				X			X
14	SUBDIRECCION DE ASUNTOS COMERCIALES	Wilber Hernandez/ Wilber Alberto Molina		X			X				X				
15	SUBDIRECCION DE SERVICIO AL CLIENTE	Hernández	X			X				X					X
16	SISTEMAS DE INFORMACION Y ESTADISTICAS	Yimmy Madarriaga			X				X					X	
17	COORDINACION DE FACTURACION	Arturo Melo / Amanda Sandoval	X			X				X					
18	COORDINACION DE RECAUDO Y CARTERA	Zulima Veloz / Andres Fernandez			X				X				X		
19	COORDINACION DE SERVICIO AL CLIENTE	Andres Rojas	X			X				X					X
20	MICROMEDICION	Derly Ayala / Deissy Parra		X				X			X				
21	PRENSA	Rubén Ríos		X				X				X			
22	AUDIT	Claudia Barboza			X				X				X		

- **Transferencias documentales:** Las transferencias documentales recibidas en la vigencia enero a junio 2023 para un total de 52 unidades documentales y 8 cajas de 2 transferencias así:

FECHA	AREA	# CAJAS	# CARPETAS
24-3-2023	TALENTO HUMANO	6	42
16-5-2023	BANCO DE PROYECTOS	2	10

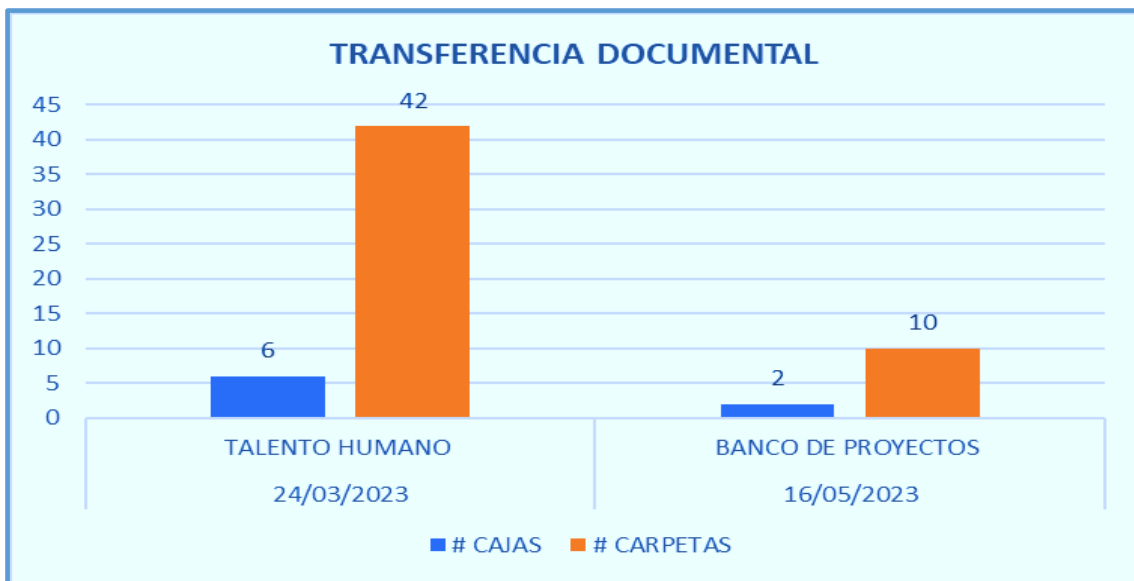

- Se envía información solicitada por la Oficina de Control Interno para proceso de empalme.

1.5 GESTIÓN DOCUMENTAL Y DE ARCHIVO

RESPONSABLE -SEE GOBIERNO- ARCHIVO CENTRAL
RESPONSABLE CADA DEPENDENCIA- ARCHIVO DE GESTIÓN

1.5.1 FORMATO ÚNICO DE INVENTARIO DOCUMENTAL

Entidad: EMSEERCHIA
Nombre de la dependencia: DIRECCION ADMINISTRATIVA Y FINANCIERA (GESTION DOCUMENTAL)
Objeto del inventario: Inventario documental con corte al 31 de Julio de 2023, para entrega de archivos en concordancia con el artículo 15 de la Ley 594 de 2000.

No. de Orden	CÓDIGO	Número de la serie, nombre del expediente, nombre del archivo	Fechas Extremas		Unidad de conservación					No. de folios papeo en Kb	Soporte	Frecuencia de consulta	Observaciones	
			Inicial	Final	Caja	Carpeta	Tomo	Serial CPU	CD					
Inserte las filas necesarias, no borrar el formato agregando columnas														

1.5.2 ESTADO DE TABLAS DE RETENCION DOCUMENTAL ANEXO

Adjuntar

Informe detallado del estado de las tablas de retencion documental (computador archivo de gestión)	X
Informe detallado del PINAR - Plan Institucional de Archivo. (computador archivo de gestión)	X

1.5.3 RELACION DE INFORMACION DIGITAL ANEXO

No.	TITULO	CD	COMPUTADOR	OBSERVACIONES	
1.	FLUJO INVENTARIO DOCUMENTAL ACTUAL		X	Se encuentra en archivo digital en computador asignado y se envia en archivo digital adjunto.	X
2.	DETALLADO DEL ESTADO DE LAS TSD PINAR (FOLIOS)		X	Se encuentra en archivo digital en computador asignado y se envia en archivo digital adjunto.	X
3.	INSTITUCIONAL SE ARCHIVOS		X	Se encuentra en archivo digital en computador asignado y se envia en archivo digital adjunto.	X

Accesibilidad es necesario investigar

- El Comité Archivo de la Empresa de Servicios Públicos de Chía – EMSERCHÍA E.S.P. el cual se realiza 2 veces por año y estará integrado por:
 - Gerente o en suplencia el subgerente
 - Director Administrativo y Financiero (quien lo presidirá) sin suplencia
 - Director Jurídico o de contratación – o en suplencia profesional Jurídico
 - Jefe Oficina Asesora de Planeación o en suplencia profesional de Banco de Proyectos
 - Profesional Universitario Sistemas de Información sin suplencia
 - Técnico Administrativo Gestión Documental (secretario) sin suplencia
 - Jefe Oficina Control Interno (quien tendrá voz, pero no voto)
 - Subdirector de servicio al cliente o en suplencia profesional de servicio al cliente
 - Director Operativo Acueducto y Alcantarillado y Aseo o en suplencia profesional de aseo
 - Subdirector de Talento Humano y Salud y Seguridad en el Trabajo en suplencia profesional de Talento Humano

Estadísticas de la radicación y envío de las comunicaciones oficiales recibidas y enviadas por la entidad

- En el periodo de enero – junio del año 2023 se radicaron un total de **9.608** comunicaciones de salida, **2.193** comunicaciones y pqr's **312** de entrada para un total de **12.113** comunicaciones radicadas.

MES	ENTRADAS	PQRS	SALIDAS	TOTAL, MES
ENERO	378	40	1.721	2.139
FEBRERO	399	51	1.354	1.804
MARZO	441	66	2.217	2.724
ABRIL	393	45	1.345	1.783
MAYO	274	40	1.461	1.775
JUNIO	308	70	1.510	1.888
TOTAL	2.193	312	9.608	12.113

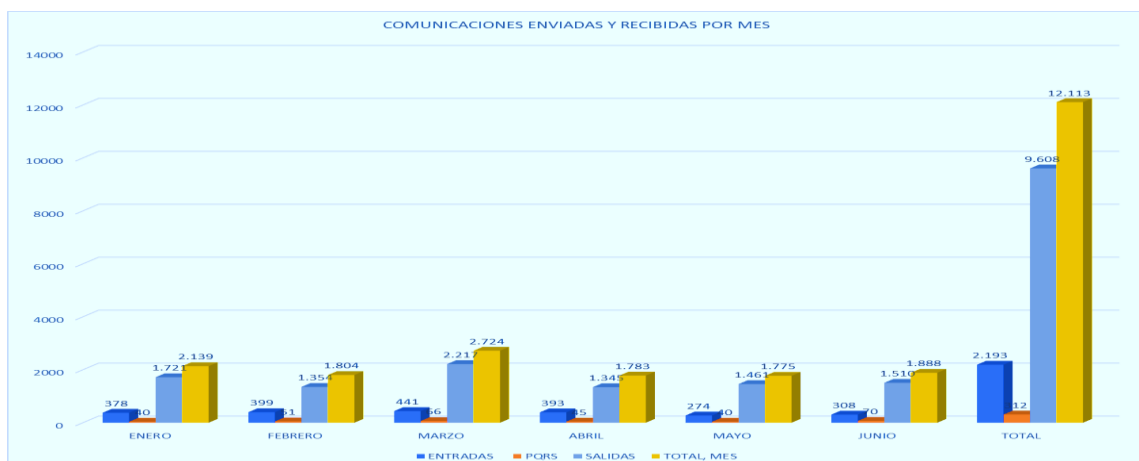



- Se envían informes de Corrycom con radicados vencidos o con falta de cierre en la plataforma, a cada una de las dependencias para el seguimiento de las comunicaciones.

INFORME CORRYCOM JUNIO-JULIO 2023

Presento relación de estado de comunicaciones oficiales en corrycom para la vigencia a junio de 2023, para cada una de las dependencias, para conocimiento y fines pertinentes.

AREA	DEPENDENCIA	FUNCIONARIO	N° DE DOCUMENTOS PENDIENTES POR CERRAR TRAMITE EN CORRYCOM	CANTIDAD DE PETICIONES VENCIDAS
Comerciales	Comerciales	José Prado	0	0
		Diego Cordero	0	0
		Diego Rodríguez	0	0
		José Ramírez	0	0
		Andrés Arce	0	0
		Diego Cota	1	0
		Diego Barco	0	0
		Diego Cordero	0	0
		Diego Cordero	0	0
		Diego Cordero	0	0
DAP	Servicio y Seguridad en el Trabajo	Diego Cordero	0	0
		Diego Rodríguez	0	0
		Diego Cordero	0	0
		Diego Cordero	0	0
		Diego Cordero	0	0
		Diego Cordero	0	0
		Diego Cordero	0	0
		Diego Cordero	0	0
		Diego Cordero	0	0
		Diego Cordero	0	0
Recursos Humanos	Subdirección Recursos Humanos	Diego Cordero	1	0
		Diego Cordero	1	0
		Diego Cordero	1	0
		Diego Cordero	1	0
		Diego Cordero	1	0
		Diego Cordero	1	0
		Diego Cordero	1	0
		Diego Cordero	1	0
		Diego Cordero	1	0
		Diego Cordero	1	0
Servicio Documental	Servicio Documental	Diego Cordero	0	0
		Diego Cordero	0	0
		Diego Cordero	0	0
		Diego Cordero	0	0
		Diego Cordero	0	0
		Diego Cordero	0	0
		Diego Cordero	0	0
		Diego Cordero	0	0
		Diego Cordero	0	0
		Diego Cordero	0	0
TOTAL			5	0

Se recomienda tramitar su respectiva respuesta y/o seguimiento correspondiente en el sistema de correspondencia CORRYCOM. En caso de que ya haya sido resuelto por favor informar en correspondencia para realizar su respectivo cruce en el sistema.

Nota: Hay seguimientos en los cuales se encuentran frases como: (ya se tramitó, se entregó respuesta, etc) pero no se evidencia el soporte de respuesta, por favor cargar el soporte correspondiente que sustente su trámite.

Atentamente:

Oscar Mauricio Solar Galeano
Tercero Gestión Documental
Correo: oscar.mauricio.solar@emserchia.cl
Tel: 56 2 2604 4444 Ext: 404

4.2. ALMACEN GENERAL.

- Se ejecutó el inventario anual correspondiente al año 2022, para llevar a cabo el conteo de bienes de consumo, el cual fue realizado en enero del año 2023 logrando evidenciar los sobrantes y/o faltantes y generando los ajustes pertinentes.
- se realizó una reorganización de los elementos en stock, y la creación de un catálogo de artículos, para mejorar la ubicación, accesibilidad y distribución de los mismos a la hora de responder a los diferentes requerimientos.



INFORME DE GESTIÓN

Versión: 1

Fecha: junio 29 de 2018

Código: DES Pt01

4.2.1. LOGROS ALCANZADOS

- Se coordinó, gestiono, y documento la entrega de elementos como tapabocas, gafas de seguridad, guantes de caucho, guante en vaqueta, dictación, petos, mascarillas especiales para funcionarios que laboran con el vehículo Vector y los funcionarios que trabajan en la PTAR.
- Se organizaron con códigos los estantes de manera adecuada, para así identificar fácilmente los elementos de
- de elementos al personal de la empresa de servicios públicos de Chía EMSERCHIA E.S.P.

4.2.2. DIAGNOSTICO

Se revisaron los Inventarios de Papelería, Cafetería y aseo, Dotaciones al personal, Materiales de acueducto y alcantarillado y Aceites/filtros y grasas, El cual no presenta desabastecimiento de elementos de este tipo para atender todas las necesidades de la empresa y se continúa ejecutando los contratos del año 2023 buscando garantizar la entrega oportuna a las diferentes dependencias.

INTRODUCCION

Desde el Almacén la empresa de servicios públicos de Chía, EMSERCHIA E.S.P ha venido adelantando una labor encaminada a optimizar los recursos dispuestos para asegurar la prestación del servicio y contribuir a la gestión las áreas operativa y administrativa de la empresa.

Adicionalmente se han planteado actividades de mejora que contribuyen al aseguramiento de la custodia de los diferentes elementos que componen el inventario necesario para la operación de la empresa.

OBJETIVOS

Documentar y retroalimentar a la Junta Directiva de la Empresa con información y estadísticas consolidadas de 01 DE ENERO al 30 DE JUNIO, 2023. Lo anterior para facilitar la gestión e implementación de mejoras en el almacén, partiendo de una buena organización y una proyección.

4.2.3. DESARROLLO

1. Elaboración de plan de trabajo:

En aras de dar cumplimiento y seguimiento al objetivo planteado desde el área de Almacén; se implementó como plan de trabajo para la vigencia 2023 el siguiente modelo teniendo como base:

OBJETIVOS		META	ACTIVIDAD	Responsable	P/E	ENERO	FEBRERO	MARZO	ABRIL	MAYO	JUNIO	JULIO	AGOSTO	SEPTIEMBRE	OCTUBRE	NOVIEMBRE	DECEMBRE					
Controlar los bienes de EMSEMERCHIA	Mantener al 80% los inventarios de bienes de consumo y devolutivos con los respectivos controles	Inventario anual	Almacén	P	E													P				
		Inventario cíclico	Contabilidad - Almacén	P	E															P		
		Inventario carro taller - inventario de herramientas detallado	Acueducto-taller- Almacén	P	E															P		
		Mantener Unidos los códigos con SYSMAN	SYSMAN- Almacén	P	E															P		
		Plaqueo bienes inmuebles de la empresa	Almacén	P	E															P		
		Verificación, asignación de elementos devolutivos por persona	sistemas - almacén	P	E															P		
		Reuniones conciliación inventarios y bajas	Comité de bajas	P	E															P		
		Cumplimiento de las necesidades de EMSEMERCHIA	Mantener el control de la recepción de los elementos contratados a un 90%	Contratación y supervisión Cafetería	Almacén	P	E														P	
				Contratación y supervisión Papelería	Almacén	P	E															P
				Contratación y supervisión Bicicletas	Almacén	P	E															P
Contratación y supervisión Acueducto y alumbrado	Almacén/Ingeniero Oscar Sanchez, Jorge Camacho			P	E															P		
Contratación y supervisión Dotación y EPP	Almacén - SST			P	E															P		
Contratación y supervisión botas	Almacén			P	E															P		
Seguimiento a gestión del área de almacén	Cumplimiento del 90% a las actividades de trabajo del área	Seguimiento a mantenimientos locativos	Almacén	P	E														P			
		Informe de gestión	Almacén	P	E															P		
SEGUIMIENTO AL CUMPLIMIENTO						4	6	10	8	5	5	6	1	0	0	0	0	0				
PLANEADO (P)						4	6	10	8	5	5	6	1	0	0	0	0	0	0			
EJECUTADO (E)						0	0	0	0	0	0	0	0	0	0	0	0	0	0			
%						100%	100%	100%	100%	100%	100%	100%	17%	0%	0%	0%	0%	0%				

DESARROLLO DEL PROCESO:

- ✓ Se organizaron, coordinaron, ejecutaron, evaluaron y controlaron los procesos compra, recepción, registro, clasificación, administración, custodia y distribución de bienes para atender los requerimientos as necesidades de la empresa de servicios públicos de chía EMSEMERCHIA E.S.P.
- ✓ Se sigue Actualizando, los bienes obsoletos para que sean aprobados por el comité de inventarios y poderlos incluir en el proceso de baja de bienes muebles (martillo, destrucción).
- ✓ Se programo reunión el día 04 de enero de 2022 donde se dio una explicación del proceso de inventario que realizan los funcionarios en la cual se detallaran los bienes a inventariar y los pasos del proceso a realizar

4.2.4. REUNIÓN DE APERTURA DE INVENTARIO ANUAL



- ✓ Se realizó el inventario físico anual, con corte a 31 de diciembre de 2022 el cual fue realizado desde el 13 al 20 de enero de 2023,



4.2.5. INVENTARIO A ENERO 13 DE 2023

La empresa con corte a 13 de enero de 2023, cuenta con un inventario para consumo, por la suma de **MIL DOSCIENTOS CUARENTA Y NUEVE MILLONES CIENTO DIEZ MIL TRESCIENTOS TREINTA Y NUEVE PESOS CON DIECINUEVE CENTAVOS M/CTE (\$1,249,110,339,16)** de acuerdo al siguiente detalle:

LISTADO DE EXISTENCIAS DE SUMINISTRO 13/01/2023

Código	Nombre	Valor Total
101	Aceites Industriales, Grasas Y lubricantes	\$4,521,698.22
102	Combustibles y Filtros	\$32,790,582.04
103	Medicamentos y elementos de Laboratorio y Sanidad	\$6,682,014.20
110	Útiles de Escritorio, Oficina, Papelería y Almacenamiento de Datos	\$105,915,768.49
111	Viveres, Rancho y Licores	\$10,749,641.67
112	Elementos, Accesorios y Repuestos para Construcción	\$80,710,621.89
113	Elementos de Aseo, Uso doméstico o Personal	\$45,855,111.82
114	Otros Materiales y Suministros	\$5,886,096.89
116	Dotación	\$232,868,372.36
118	Elementos de Operación De Acueducto	\$577,597,505.36
119	Elementos de Operación de Alcantarillado	\$121,524,166.43
120	Elementos para la Prestación del Servicio de Aseo	\$24,008,759.82

Total

\$1,249,110,339.19

- El comité determina la compensación de los bienes que poseen características físicas y técnicas similares y de esta manera se realiza una adecuada depuración del inventario de conformidad al siguiente cuadro. Fuente: Modulo de Almacén SYSMAN a 30 de junio de 2023
- Los resultados presentados para la parte administrativa y el comité de inventarios fue positiva.



INFORME DE GESTIÓN

Versión: 1

Fecha: junio 29 de 2018

Código: DES Pt01

LISTADO DE EXISTENCIAS DE SUMINISTRO 30/06/2023

Código	Nombre	Valor Total
101	Aceites Industriales, Grasas Y lubricantes	\$3,246,924.93
102	Combustibles y Filtros	\$25,609,461.53
103	Medicamentos y elementos de Laboratorio y Sanidad	\$14,529,305.19
110	Útiles de Escritorio, Oficina, Papelería y Almacenamiento de Datos	\$93,610,386.19
111	Viveres, Rancho y Licores	\$64,686,613.09
112	Elementos, Accesorios y Repuestos para Construcción	\$35,355,989.93
113	Elementos de Aseo, Uso doméstico o Personal	\$75,450,257.46
114	Otros Materiales y Suministros	\$9,007,515.89
116	Dotación	\$291,592,374.46
117	Impuesto a las ventas	\$0.00
118	Elementos de Operación De Acueducto	\$720,785,471.95
119	Elementos de Operación de Alcantarillado	\$198,040,019.42
120	Elementos para la Prestación del Servicio de Aseo	\$120,701,524.79
122	Administracion integral de servicio de aseo	\$25,941,285.00

Total

\$1,678,557,129.83

EN DEPOSITO ALMACEN

Enero 2023

Página 1 de 4
martes, agosto 01, 2023

FORMATO S 5

EMPRESA DE SERVICIOS PUBLICOS DE CHIA



Cuentas de almacén a Contabilidad entre 01/ene/2023 Y 31/ene/2023

Cuenta	Nombre Cuenta	Anterior	Entradas	Salidas	Bajas	Ajustes		Saldo Final
						Débito	Crédito	
EN DEPOSITO								
Consumo								
15141307	MATERIALES Y SUMINISTROS	710,845,240.53	14,097,754.01	63,161,063.00	616,514.18	0.00	0.00	661,165,417.28
15141401	ELEMENTOS Y ACCESORIOS ALC	121,524,165.41	174,656,969.09	58,483,404.10	0.00	0.00	0.00	237,697,730.43
15141701	ELEMENTOS Y ACCESORIOS DE A	129,808,208.05	208,377.40	13,112,844.41	0.00	0.00	0.00	116,903,740.87
15142101	DOTACION A TRABAJADORES	232,586,845.07	1,560,045.00	33,637,409.72	67,116.00	0.00	0.00	200,442,364.29
15142301	COMBUSTIBLES Y LUBRICANTES	38,907,766.64	0.00	4,611,022.49	0.00	0.00	0.00	34,296,744.16
15149003	OTROS MATERIALES	16,635,557.80	0.00	2,209,508.69	0.00	0.00	0.00	14,426,049.09
24450501	COMPRA DE BIENES	0.00	0.00	0.00	0.00	0.00	0.00	0.00
	SubTotal	1,250,307,783.50	190,523,145.50	175,215,252.41	683,630.18	0.00	0.00	1,264,932,046.12



INFORME DE GESTIÓN

Versión: 1

Fecha: junio 29 de 2018

Código: DES Pt01

Febrero 2023

Página 1 de 4
martes, agosto 01, 2023

FORMATO S 5



EMPRESA DE SERVICIOS PUBLICOS DE CHIA

Cuentas de almacén a Contabilidad entre 01/feb/2023 Y 28/feb/2023

Cuenta	Nombre Cuenta	Anterior	Entradas	Salidas	Bajas	Ajustes		Saldo Final
						Débito	Crédito	
EN DEPOSITO								
Consumo								
15141307	MATERIALES Y SUMINISTROS	661,165,417.28	0.00	40,469,677.68	0.00	215,736.00	0.00	620,911,475.53
15141401	ELEMENTOS Y ACCESORIOS ALC	237,697,730.43	71,626,100.00	161,231,558.70	0.00	0.00	0.00	148,092,271.72
15141701	ELEMENTOS Y ACCESORIOS DE A	116,903,740.87	120,919,232.00	8,610,765.40	0.00	1,256,239.00	0.00	230,468,446.30
15142101	DOTACION A TRABAJADORES	200,442,364.29	0.00	20,169,039.24	0.00	0.00	0.00	180,273,324.89
15142301	COMBUSTIBLES Y LUBRICANTES	34,296,744.16	48,003,053.00	44,086,819.88	0.00	0.00	0.00	38,212,977.26
15149003	OTROS MATERIALES	14,426,049.09	0.00	3,051,361.33	0.00	794,969.00	0.00	12,169,656.76
24450501	COMPRA DE BIENES	0.00	0.00	0.00	0.00	0.00	0.00	0.00
SubTotal		1,264,932,046.12	240,548,385.00	277,619,222.23	0.00	266,944.00	0.00	1,230,128,152.46

Marzo 2023

Página 1 de 4
martes, agosto 01, 2023

FORMATO S 5



EMPRESA DE SERVICIOS PUBLICOS DE CHIA

Cuentas de almacén a Contabilidad entre 01/mar/2023 Y 31/mar/2023

Cuenta	Nombre Cuenta	Anterior	Entradas	Salidas	Bajas	Ajustes		Saldo Final
						Débito	Crédito	
EN DEPOSITO								
Consumo								
15141307	MATERIALES Y SUMINISTROS	620,911,475.53	0.00	24,079,639.46	0.00	0.00	0.00	596,831,835.86
15141401	ELEMENTOS Y ACCESORIOS ALC	148,092,271.72	22,060,220.00	21,573,472.67	0.00	0.00	0.00	148,579,019.03
15141701	ELEMENTOS Y ACCESORIOS DE A	230,468,446.30	0.00	18,455,223.28	0.00	0.00	0.00	212,013,222.86
15142101	DOTACION A TRABAJADORES	180,273,324.89	0.00	21,107,128.43	0.00	0.00	0.00	159,166,196.38
15142301	COMBUSTIBLES Y LUBRICANTES	38,212,977.26	0.00	2,249,855.55	0.00	0.00	0.00	35,963,121.68
15149003	OTROS MATERIALES	12,169,656.76	0.00	1,628,526.47	0.00	0.00	0.00	10,541,130.27
24450501	COMPRA DE BIENES	0.00	0.00	0.00	0.00	0.00	0.00	0.00
SubTotal		1,230,128,152.46	22,060,220.00	89,093,845.86	0.00	0.00	0.00	1,163,094,526.08

Abril 2023

Página 1 de 4
martes, agosto 01, 2023

FORMATO S 5



EMPRESA DE SERVICIOS PUBLICOS DE CHIA

Cuentas de almacén a Contabilidad entre 01/abr/2023 Y 30/abr/2023

Cuenta	Nombre Cuenta	Anterior	Entradas	Salidas	Bajas	Ajustes		Saldo Final
						Débito	Crédito	
EN DEPOSITO								
Consumo								
15141307	MATERIALES Y SUMINISTROS	596,831,835.86	0.00	10,025,103.33	0.00	0.00	0.00	586,806,732.44
15141401	ELEMENTOS Y ACCESORIOS ALC	148,579,019.03	0.00	8,826,545.99	0.00	0.00	0.00	139,752,473.04
15141701	ELEMENTOS Y ACCESORIOS DE A	212,013,222.86	186,154,763.50	20,794,718.29	0.00	0.00	0.00	377,373,268.00
15142101	DOTACION A TRABAJADORES	159,166,196.38	0.00	7,044,846.60	0.00	0.00	0.00	152,121,349.72
15142301	COMBUSTIBLES Y LUBRICANTES	35,963,121.68	0.00	226,526.02	0.00	0.00	0.00	35,736,595.66
15149003	OTROS MATERIALES	10,541,130.27	0.00	1,386,056.41	0.00	0.00	0.00	9,155,073.85
24450501	COMPRA DE BIENES	0.00	0.00	0.00	0.00	0.00	0.00	0.00
SubTotal		1,163,094,526.08	186,154,763.50	48,303,796.64	0.00	0.00	0.00	1,300,945,492.71



INFORME DE GESTIÓN

Versión: 1

Fecha: junio 29 de 2018

Código: DES Pt01

Mayo 2022

Página 1 de 4
martes, agosto 01, 2023

FORMATO S 5



EMPRESA DE SERVICIOS PUBLICOS DE CHIA

Cuentas de almacén a Contabilidad entre 01/may/2023 Y 31/may/2023

Cuenta	Nombre Cuenta	Anterior	Entradas	Salidas	Bajas	Ajustes		Saldo Final
						Débito	Crédito	
EN DEPOSITO								
Consumo								
15141307	MATERIALES Y SUMINISTROS	586,806,732.44	245,885,526.14	202,226,122.59	0.00	0.00	0.00	630,466,135.84
15141401	ELEMENTOS Y ACCESORIOS ALC	139,752,473.04	0.00	1,217,537.67	0.00	0.00	0.00	138,534,935.37
15141701	ELEMENTOS Y ACCESORIOS DE A	377,373,268.00	11,886,910.00	97,916,085.40	0.00	0.00	0.00	291,344,092.46
15142101	DOTACION A TRABAJADORES	152,121,349.72	369,112,256.72	184,194,460.63	0.00	0.00	0.00	337,039,145.31
15142301	COMBUSTIBLES Y LUBRICANTES	35,736,595.66	13,581,217.00	18,054,943.12	0.00	0.00	0.00	31,262,869.52
15149003	OTROS MATERIALES	9,155,073.85	74,347,069.80	8,542,782.29	0.00	0.00	0.00	74,959,361.33
24450501	COMPRA DE BIENES	0.00	0.00	0.00	0.00	0.00	0.00	0.00
	SubTotal	1,300,945,492.71	714,812,929.66	512,151,931.70	0.00	0.00	0.00	1,503,606,539.83

Junio 2023

Página 1 de 4
martes, agosto 01, 2023

FORMATO S 5



EMPRESA DE SERVICIOS PUBLICOS DE CHIA

Cuentas de almacén a Contabilidad entre 01/jun/2023 Y 30/jun/2023

Cuenta	Nombre Cuenta	Anterior	Entradas	Salidas	Bajas	Ajustes		Saldo Final
						Débito	Crédito	
EN DEPOSITO								
Consumo								
15141307	MATERIALES Y SUMINISTROS	630,466,135.84	278,080,040.12	62,425,147.83	0.00	0.00	0.00	846,121,027.99
15141401	ELEMENTOS Y ACCESORIOS ALC	138,534,935.37	124,790,731.30	65,285,648.30	0.00	0.00	0.00	198,040,018.40
15141701	ELEMENTOS Y ACCESORIOS DE A	291,344,092.46	60,946,571.85	112,154,788.51	0.00	0.00	0.00	240,135,875.76
15142101	DOTACION A TRABAJADORES	337,039,145.31	99,603.00	45,826,900.70	0.00	0.00	0.00	291,311,847.40
15142301	COMBUSTIBLES Y LUBRICANTES	31,262,869.52	12,449,600.00	13,260,596.70	0.00	0.00	0.00	30,451,872.82
15149003	OTROS MATERIALES	74,959,361.33	2,861,950.00	4,127,362.06	0.00	0.00	0.00	73,693,949.26
24450501	COMPRA DE BIENES	0.00	0.00	0.00	0.00	0.00	0.00	0.00
	SubTotal	1,503,606,539.83	479,228,496.27	303,080,444.10	0.00	0.00	0.00	1,679,754,591.63

4.2.6. ACTIVIDADES DE MANTENIMIENTO

emserchía		Microsoft OneDrive												Versión: 1
		CRONOGRAMA MANTENIMIENTO DE INFRAESTRUCTURA												Fecha: Enero 08 de 2018
														Código: GMT F13
Actividad	Enero	Febrero	Marzo	Abril	Mayo	Junio	Julio	Agosto	Septiembre	Octubre	Noviembre	Diciembre		
1	Mantenimiento almacen acueducto 2022													
2	Mantenimiento, general de baños de personal automotor y operarios 2022													
3	Mantenimiento oficinas comercial													
4	Mantenimiento oficinas administrativas y operativas 2022													
5	Mantenimiento terraza													
6	Mantenimiento edificio escaleras zona auditorio, cafetería y suministro e instalación de batería													
7	Mantenimiento Suministro de brazo hidráulico para puertas 2022													
8	suministro e instalación de piso laminado oficina operativa 2022													
9	Podas zonas comunes de la empresa													
10	suministro y aplique de pintura para carpintería metálica de fachada parque automotor en													
11	desmote y suministro e instalación de cubierta en teja Eternit y cabalotes para caseta													
12	Mantenimiento almacen demolición de muro en oficina almacen y arreglo para 2022													

Ejecutado
 Programado

Mantenimiento general preventivo.-

En ejercicio de las labores encomendadas se coordinó, supervisó, y gestionó un programa para la conservación de instalaciones, mediante la realización de revisión y reparación que garanticen su buen funcionamiento y fiabilidad. En las diferentes dependencias de gran importancia para la empresa:

- Mantenimiento almacén y archivo - edificio viejo almacén
- Lavado de patio
- Fumigación
- Podas zonas comunes y arreglo de jardín
- Mantenimiento auditoría.

Procedimiento de mantenimiento preventivo y correctivo:

- Se coordinó la identificación de las partes que la requerían
- Se alisto para cada área los tipos de reparaciones y/o desgastes a atender.
- Se estimaron los tiempos para el mantenimiento
- Se reseñó el listado de proveedores y materiales (referencia de pintura, pisos, grifería, entre otros) para definir la adquisición idónea para realizar las verificaciones o reparaciones necesarias.
- Se programó de manera oportuna la labor, en las diferentes partes

Lavado de patio



Mantenimiento oficinas - edificio nuevo

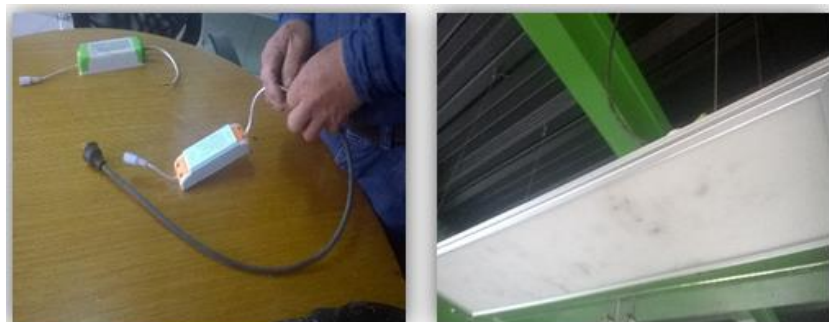

4.3. PRESUPUESTO.

El Presupuesto de Ingresos y gastos para la vigencia fiscal 2023 de la Empresa de Servicios Públicos EMSECHIA E.S.P, Fue aprobado mediante el Acuerdo No. 007 del 31 de octubre de 2022, del período comprendido entre el 01 enero al 31 de diciembre de 2023, por valor de **SESENTA Y CINCO MIL SEISCIENTOS MILLONES TRESCIENTOS SETENTA Y DOS MIL QUINIENTOS CINCUENTA Y DOS PESOS M/CTE (\$65,600,372,552.00).**





INFORME DE GESTIÓN

Versión: 1

Fecha: junio 29 de 2018

Código: DES Pt01

Se han adicionado recursos durante el primer semestre de la vigencia fiscal 2023, quedando un presupuesto final al 31 diciembre de 2023 por la suma de **CIENTO DOS MIL SEISCIENTOS SETENTA Y TRES MILLONES SEISCIENTOS SETENTA Y CUATRO MIL SETECIENTOS DOS CON CINCUENTA Y CINCO CENTAVOS M/CTE (\$ 102.673.674.702,55)** de la Empresa de Servicios Públicos de Chía EMSEERCHIA ES.P.

4.3.1. COMPORTAMIENTO DEL PRESUPUESTO DE INGRESOS

EJECUCION DE INGRESOS	jun-23	jun-22	VARIACIÓN	%
APROPIACION INICIAL	\$ 65,600,372,552	\$ 51,239,973,631	\$ 14,360,398,921	28%
MODIFICACIONES AL PRESUESTO	\$ 37,073,302,151	\$ 35,656,445,426	\$ 1,416,856,725	4%
TOTAL INGRESOS	\$ 102,673,674,703	\$ 86,896,419,057	\$ 7,247,232,373	8%
VALOR RECAUDADO	\$ 50,095,011,012	\$ 53,773,077,070	-\$ 3,678,066,059	-7%
TOTAL RECAUDOS	\$ 50,095,011,012	\$ 53,773,077,070	-\$ 3,678,066,059	12%

Los ingresos para la vigencia fiscal 2023 fueron proyectados con un aumento del 28% con relación al año 2022 el cual equivale a **\$ 14,360,398,921**.

Las modificaciones al presupuesto al 30 de junio de 2023 han tenido un aumento del 4% en relación con el año 2022 por valor de **\$ 1,416,856,725**

Las modificaciones efectuadas para el año 2023 corresponde a los siguientes conceptos los cuales son diferentes en comparación con el año 2022:

DESCRIPCIÓN	AÑO 2023	AÑO 2022	VARIACION	%
Incorporación Cuentas por Pagar Vigencia Anterior	\$ 16,022,783,924	\$ 30,841,238,052	-\$ 14,818,454,128	-48%
Adición - Contrato Interadministrativo No. 125 de 2023	\$ 2,332,573,127	\$ -	\$ 2,332,573,127	-
Adición - Disponibilidad Final del año anterior	\$ 8,219,756,172	\$ 4,815,207,374	\$ 3,404,548,798	71%
Adición - Empréstito	\$ 6,498,188,928	\$ -	\$ 6,498,188,928	-
Adición - Excedentes Financieros determinados para Emserchia E.S.P	\$ 4,000,000,000	\$ -	\$ 4,000,000,000	-
TOTAL	\$ 37,073,302,151	\$ 35,656,445,426	\$ 1,416,856,725	4%

Las Cuentas por pagar incorporadas en la vigencia fiscal 2023 tienen una variación del -48% en referencia al año 2022, debido a que en dicho año los contratos y los compromisos entregados fueron liquidados y/o pagados en mayor porcentaje en comparación con la vigencia anterior.

Para el año 2023 se realizaron diferentes adiciones al presupuesto que en la vigencia anterior no se dieron, los cuales corresponden a:

- Contrato Interadministrativo No. 125 de 2023 cuyo objeto es: Prestación del servicio integral de aseo y actividades de mantenimiento para las instalaciones donde funcionan algunas oficinas y dependencias de la Alcaldía Municipal y, prestación del servicio integral



INFORME DE GESTIÓN

Versión: 1

Fecha: junio 29 de 2018

Código: DES Pt01

de aseo para todas las sedes de las instituciones educativas oficiales - IEO del Municipio de Chía con suministro de equipos.

- Adición derivada por la aprobación de un empréstito para la ampliación de la Flota Vehicular – del componente de Aseo.
- Excedentes financieros fueron determinados para EMSERCHIA E.S.P en el I semestre del año 2023 a diferencia del año anterior el cual se adiciono en el II Semestre del año.

El comportamiento de los Ingresos de la Empresa de Servicios Públicos de Chía EMSERCHIA E.S.P., al 30 de junio de 2023 ascienden en su apropiación inicial y modificaciones en \$ **102,673,674,703** y un ejecutado o recaudado de \$ **50,095,011,012**, el cual equivale 49% sobre los ingresos proyectados, el cual se encuentra acorde con la proyección efectuada.

En cuanto al recaudo percibido en el I semestre del año 2023 se evidencia una disminución del 7% en comparación con el mes de junio del año anterior, lo anterior debido a la disminución en el valor de las cuentas por pagar incorporadas en el presupuesto y así mismo los ciclos de facturación en los meses de mayo y junio de 2023 presentaron atrasos, lo cual influye en las fechas de recaudo del servicio publico de AAA.

En el siguiente resumen se puede evidenciar la composición detallada de la Ejecución de Ingresos.

DESCRIPCIÓN	PRESUPUESTO ESTIMADO VIGENCIA 2023	% PARTICIPACION EN EL INGRESO PPTO
DISPONIBILIDAD SALDOS - Saldo Bancos	\$ 22,724,593,540	22%
Venta de Servicios de Acueducto	\$ 34,507,583,674	34%
Venta de Servicios de Alcantarillado	\$ 17,724,888,417	17%
Venta de Servicios de Aseo	\$ 14,970,905,892	15%
Otros Ingresos Diversos	\$ 50,331,401	0.05%
Rendimientos financieros	\$ 679,236,295	1%
Bancos Comerciales (Empresito CII 29)	\$ 9,114,197,410	9%
De otras entidades del Gobierno (Convenio PTAR II CAR)	\$ 2,658,199,824	3%
Reintegros (Convenio PTAR II CAR - Interventoría)	\$ 243,738,250	0.24%
TOTAL	\$ 102,673,674,703	100%



INFORME DE GESTIÓN

Versión: 1

Fecha: junio 29 de 2018

Código: DES Pt01

RUBRO	DESCRIPCIÓN	PRESUPUESTO ESTIMADO VIGENCIA 2023	RECAUDO ACUMULADO JUNIO 2023	% EJECUTADO	PENDIENTE POR RECAUDAR	%PENDIENTE POR EJECUTAR
1.0.02.01	DISPONIBILIDAD SALDOS - Saldo Bancos	\$ 22,724,593,539.52	\$ 22,724,593,539.52	100%	\$ -	0%
1.1.02.05.001.06.01	Venta de Servicios de Acueducto	\$ 34,507,583,674.00	\$ 12,397,013,876.24	36%	\$ 22,110,569,797.76	64%
1.1.02.05.001.09.01	Venta de Servicios de Alcantarillado	\$ 17,724,888,417.00	\$ 7,715,255,718.42	44%	\$ 10,009,632,698.58	56%
1.1.02.05.001.09.02	Venta de Servicios de Aseo	\$ 14,970,905,892.00	\$ 5,924,636,725.05	40%	\$ 9,046,269,166.95	60%
1.1.02.05.002.09.01	Otros Ingresos Diversos	\$ 50,331,401.00	\$ 26,318,145.00	52%	\$ 24,013,256.00	48%
1.2.05.02	Rendimientos financieros	\$ 679,236,295.00	\$ 977,457,519.47	144%	-\$ 298,221,224.47	-44%
1.2.06.01.001	Bancos Comerciales (Empresito CII 29)	\$ 9,114,197,410.00	\$ -	0%	\$ 9,114,197,410.00	100%
1.2.09.02	De otras entidades del Gobierno (Convenio PTAR II CAR)	\$ 2,658,199,823.63	\$ -	0%	\$ 2,658,199,823.63	100%
1.2.13.01	Reintegros (Convenio PTAR II CAR - Interventoría)	\$ 243,738,250.40	\$ 243,738,250.00	100%	\$ 0.40	0%
TOTAL		\$ 102,673,674,702.55	\$ 50,009,013,773.70	49%	\$ 52,664,660,928.85	51%

El recaudo acumulado a 30 de junio de 2023 se ha ejecutado en un 49% de acuerdo con el presupuesto estimado para la vigencia fiscal 2023 y queda pendiente por recaudar el 51% el cual equivale a \$ 52.664.660.928 el cual se espera recaudar en el II semestre del año.

1.1 COMPORTAMIENTO RECAUDO POR SERVICIOS DESAGREGADO

DESCRIPCION	PRESUPUESTO 2023	RECAUDO A 30 JUNIO 2023	POR RECAUDAR	% RECAUDO
Venta Servicios de Acueducto	\$ 27,167,641,632	\$ 12,377,329,579	\$ 14,790,312,053	46%
<u>Venta de Medidores - Acueducto</u>	\$ 7,339,942,042	\$ 19,684,297	\$ 7,320,257,745	0.3%
Venta Servicios de Alcantarillado	\$ 17,724,888,417	\$ 7,715,255,718	\$ 10,009,632,699	44%
Venta Servicios de Aseo	\$ 9,892,559,450	\$ 4,681,874,948	\$ 5,210,684,502	47%
<u>Cobro Aprovechamiento - Aseo</u>	\$ 2,745,773,315	\$ 459,384,154	\$ 2,286,389,161	17%
<u>Servicio Integral de Aseo</u>	\$ 2,332,573,127	\$ 783,377,623	\$ 1,549,195,504	34%
TOTAL	\$ 67,203,377,983	\$ 26,036,906,320	\$ 41,166,471,663	



INFORME DE GESTIÓN

Versión: 1

Fecha: Junio 29 de 2018

Código: DES Pt01

COMPORTAMIENTO RECAUDO POR SERVICIO

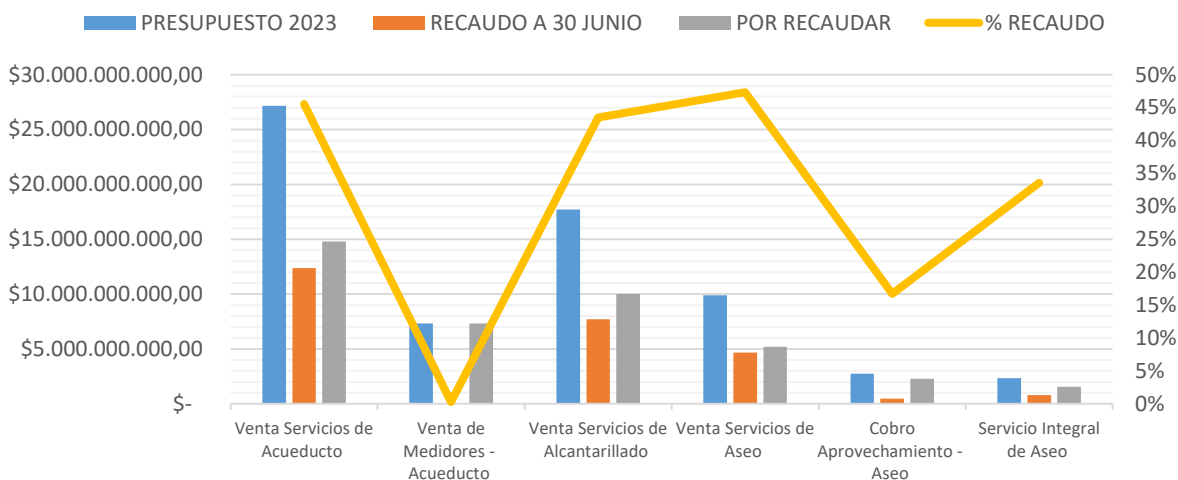

Como se puede apreciar en la gráfica al 30 de junio de 2023 se ha recaudo por el servicio de Acueducto – Tarifa un valor de **\$ 12,377,329,579** el cual equivale al 46% del presupuesto proyectado.

Dentro de las metas PEI que tiene establecidas el área comercial para disminuir el índice de agua no contabilizada y realizar la reposición del 53% de los micromedidores de usuarios que ya cuentan con una edad superior a 8 años se comprende realizar el cambio de 23.000 medidores en el Municipio de Chía, por lo tanto, se proyectó Recaudar por concepto de Venta de Medidores **\$ 7,339,942,042**, sin embargo el porcentaje de recaudo al 30 de junio equivale al 0.3% debido a que a la fecha el contrato de Suministro para la adquisición de los medidores se encuentra en fase precontractual.

El recaudo por la venta del servicio de Alcantarillado fue por **7,715,255,718** el cual corresponde al 44% sobre el valor presupuestado, para el II semestre del año 2023 se espera recaudar el valor de **\$10,009,632,698**

Para el servicio Aseo el valor recaudado fue por **\$ 4,681,879,948** el cual corresponde al 47% sobre el valor presupuestado.

El Aprovechamiento viene directamente del recaudo y pago de los usuarios del concepto de Aprovechamiento, es decir de las Toneladas que reportan las asociaciones de reciclaje.

Todos los recursos que ingresan por dicho concepto se deben girar a las Asociaciones de reciclaje de acuerdo con la autorización de la Superintendencia de Servicios Públicos.

En el mes de febrero de 2023 al suscribirse el contrato interadministrativo No. No. 125 de 2023 para la prestación del servicio integral de aseo se adiciono al presupuesto el valor de **\$ 2.332.573.127** y su recaudo al 30 de junio equivale al 34% lo anterior obedece a los periodos de facturación realizados.

4.3.2. COMPARATIVO EJECUCIÓN DE INGRESOS A JUNIO 2022 – JUNIO 2023

DESCRIPCIÓN	RECAUDO ACUMULADO A JUNIO 2023	RECAUDO ACUMULADO A JUNIO 2022	VARIACION	%
Venta de Servicios de Acueducto	\$ 12,397,013,876	\$ 11,466,891,568	\$ 930,122,308	8%
Venta de Servicios de Alcantarillado	\$ 7,715,255,718	\$ 6,910,841,702	\$ 804,414,016	12%
Venta de Servicios de Aseo	\$ 5,924,636,725	\$ 4,689,523,395	\$ 1,235,113,330	26%
Otros Ingresos Diversos	\$ 112,315,383	\$ 36,319,698	\$ 75,995,685	209%
Rendimientos financieros	\$ 977,457,519	\$ 287,263,588	\$ 690,193,931	240%
TOTAL	\$ 27,126,679,222	\$ 23,390,839,951	\$ 3,735,839,271	16%



Como se puede apreciar en la gráfica el recaudo en el servicio de Acueducto disminuyó referente al año anterior aumento en 8% por valor de **\$ 930.122.308**, así mismo el servicio de Alcantarillado aumentó el valor del recaudo en un 12% por valor de **\$804.414.016**, el recaudo del servicio de aseo también tuvo aumento en comparación con la vigencia anterior del 26% por valor de **\$1.235.113.330**. Los rendimientos financieros a junio de 2023 han superado en un 209 % lo otorgado en la vigencia anterior por un valor **\$ 690.193.931**.

Como se evidencia en la gráfica los ingresos por la prestación de los servicios de AAA los suscriptores han presentado un incremento en consumo, esto se debe al aumento en las nuevas disponibilidades de servicios.



INFORME DE GESTIÓN

Versión: 1

Fecha: Junio 29 de 2018

Código: DES Pt01

4.3.3. COMPORTAMIENTO RECAUDO RECURSOS DE CAPITAL 2023 DETALLADO

DESCRIPCION	PRESUPUESTO 2023	RECAUDO A 30 JUN	POR RECAUDAR	% RECAUDO
Recursos de Contratos Empréstitos Externos CLL 29	\$ 2,616,008,482	\$ -	\$ 2,616,008,482	0%
Recursos de Contratos Empréstitos Externos Compactadores	\$ 6,498,188,928	\$ -	\$ 6,498,188,928	0%
Recuperación de Cartera - CAR	\$ 2,658,199,824	\$ -	\$ 2,658,199,824	0%
Reintegros y otros recursos no apropiados - CAR	\$ 243,738,250	\$ 243,738,250	\$ -	100%

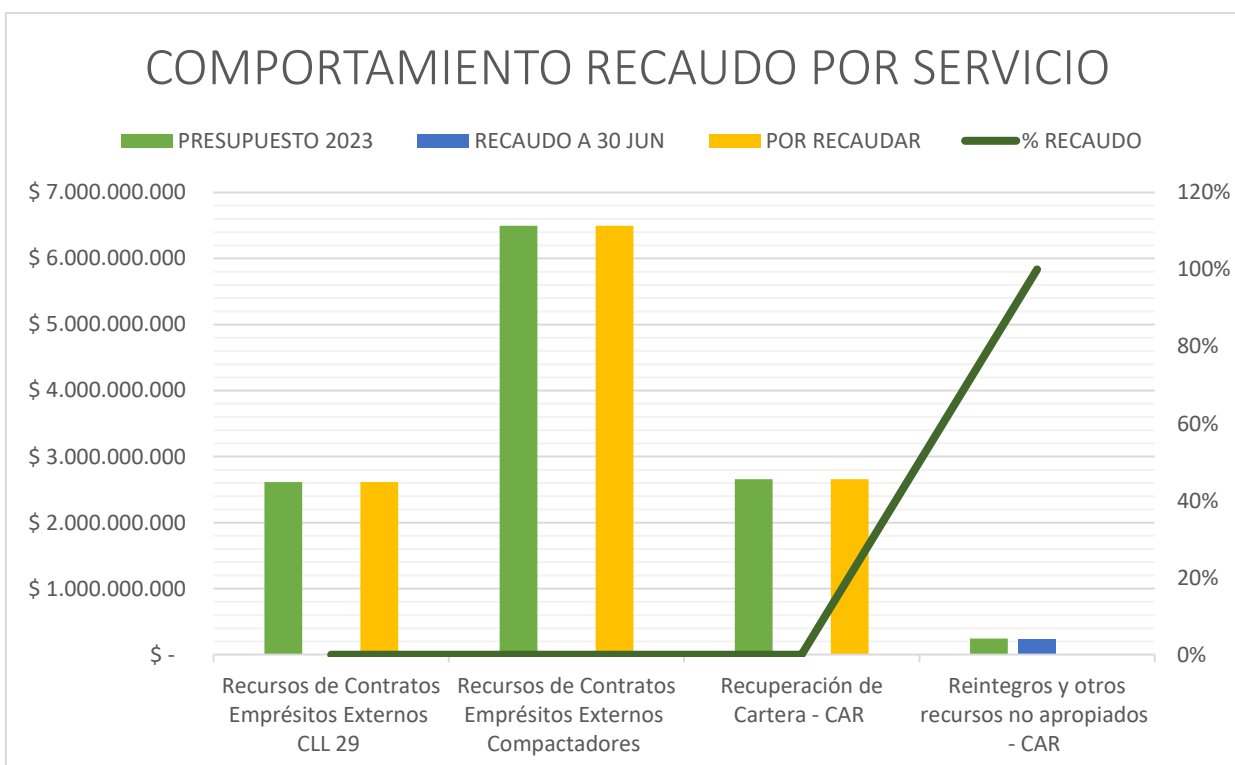

Los Recursos de Contratos de Empréstitos Externos Calle 29 -para la vigencia 2023 aunque se encuentran aprobados por el Banco de Occidente, no han sido tramitados para su desembolso, lo anterior obedece a que los recursos están comprometidos para la obra e interventoría de la construcción de la segunda fase de la calle 29 del municipio de Chía, así mismo la obra aún se encuentra en proceso de revisión técnica operativa por consecuencia de fallas en la 1 fase ejecutada en años anteriores.

Los Recursos del Empréstito para la compra de la flota vehicular – compactadores, al 30 de junio se encuentra en proceso de adjudicación contractual, una vez dicho contrato quede en firme el banco procederá a desembolsar los recursos.

Los Recursos de cartera que existen pendientes de recibir por la Corporación Autónoma Regional de Cundinamarca CAR en concordancia con los aportes pactados mediante el Convenio Interadministrativo de Asociación 1267 de 2015, suscrito entre la Corporación Autónoma Regional de Cundinamarca CAR, el Municipio de Chía y la Empresa de Servicios Públicos de Chía – EMSERCHIA E.S.P, para realizar el proyecto de Construcción de la Planta de Tratamiento de Aguas Residuales del Municipio de Chía- Cundinamarca – PTAR II.

A la fecha existe un saldo de pago pendiente de la CAR derivado del convenio por valor de \$ 2,658,199,824.

4.3.4. RESUMEN DEL COMPORTAMIENTO DE LA EJECUCION DE INGRESOS A 30 JUNIO 2023.

COMPORTAMIENTO EJECUCIÓN ACTIVA AL 30 DE JUNIO 2023

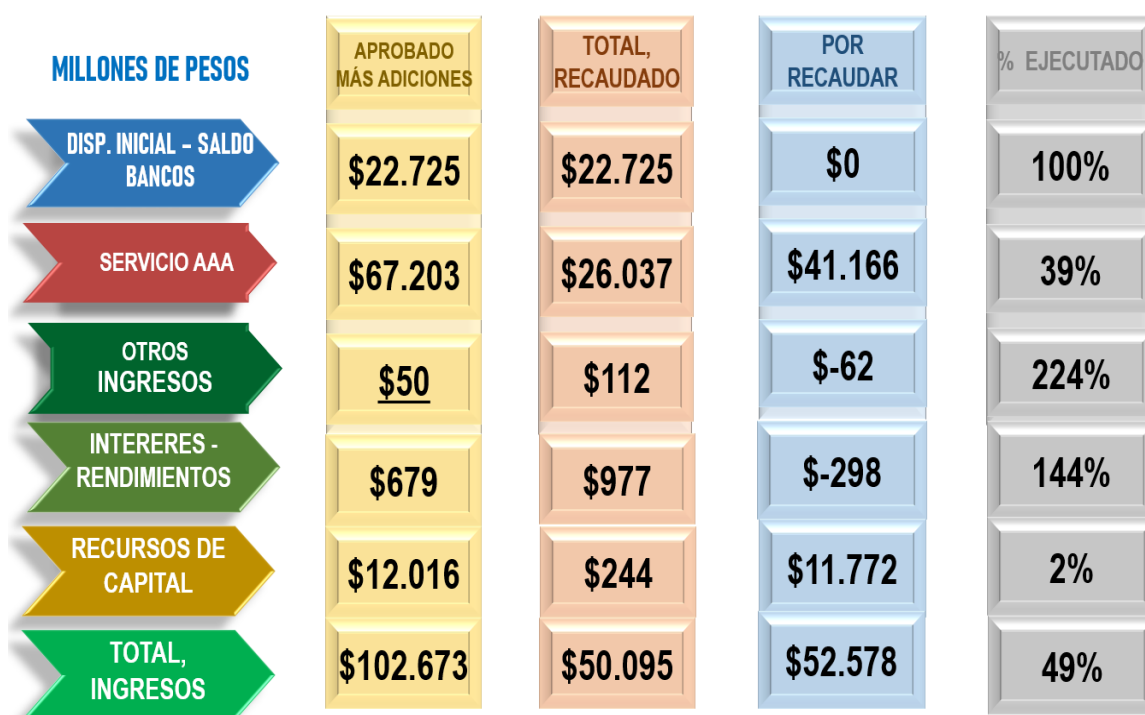

De acuerdo con la grafica de resumen del comportamiento de la ejecución activa se puede concluir lo siguiente:

- *La disponibilidad Inicial – Saldo en Bancos:* se ha recaudado el 100%, corresponde a la liquidación de la Disponibilidad Final del año 2022 adicionada al presupuesto y recaudada, excedentes financieros determinados para EMSERCHIA E.S.P y las cuentas por pagar respaldadas en los saldos bancarios a 31 de diciembre de 2022.



INFORME DE GESTIÓN

Versión: 1

Fecha: Junio 29 de 2018

Código: DES Pt01

- Los servicios de *Acueducto, Alcantarillado y Aseo* se recaudaron en un 39% sobre el valor presupuestado para la vigencia fiscal 2023
- De la proyección estimada de recaudo de los Otros ingresos se ha recaudo el 224% sobre el valor presupuestado para el año 2023.
- Los rendimientos financieros fueron recaudados en un 144% sobre lo proyectado para la vigencia fiscal 2022, es decir que ha recaudado de más el valor de **\$ 298,221,224**, esto se debe porque desde la vigencia fiscal 2022 la dirección Financiera ha venido realizando estrategias mediante la Negociación de Tasas Preferenciales con diferentes bancos y la entidad Scotiabank Colpatría ofreció a EMSERCHIA E.S.P una tasa de 11% efectivo Anual de Rentabilidad preferencial garantizada durante cada mes, sin riesgos de pérdida de capital por mantener recursos en la cuenta Bancaria.
- Los recursos de capital han sido recaudados en un 2% sobre lo proyectado, es importante tener presente que dentro de este rubro se contempla el Créditos externos - Empréstitos que no han sido desembolsados al 30 de junio 2023.
- De la ejecución activa se puede concluir que se ha ejecutado en un 49% de la misma y va acorde con la planeación proyectada.

4.3.5. COMPORTAMIENTO DEL PRESUPUESTO DE GASTOS

El comportamiento de los gastos de la Empresa de Servicios Públicos de Chía EMSERCHIA E.S.P., al 30 de junio de 2023 ascienden en su apropiación inicial y modificaciones en **CIENTO DOS MIL SEISCIENTOS SETENTA Y TRES MILLONES SEISCIENTOS SETENTA Y CUATRO MIL SETECIENTOS DOS CON CINCUENTA Y CINCO CENTAVOS M/CTE (\$ 102.673.674.702,55)**

EJECUCION DE GASTOS	jun-23	jun-22	VARIACIÓN	%
APROPIACION INICIAL	\$ 65,600,372,552	\$ 51,239,973,631	\$ 14,360,398,921	28%
MODIFICACIONES AL PRESUESTO	\$ 37,073,302,151	\$ 35,656,445,426	\$ 1,416,856,725	4%
TOTAL INGRESOS	\$ 102,673,674,703	\$ 86,896,419,057	\$ 15,777,255,646	18%
COMPROMISOS AL PPTO	\$ 56,283,656,125	\$ 52,974,991,588	\$ 3,308,664,537	6%
OBLIGACIONES CAUSADAS EN CONTABILIDAD	\$ 29,277,157,041	\$ 30,250,042,347	-\$ 972,885,306	-3%
PAGOS EJECUTADOS EN TESORERIA	\$ 28,975,193,808	\$ 29,415,492,689	-\$ 440,298,881	-1%
TOTAL PPTO GASTOS EJECUTADO	\$ 56,283,656,125	\$ 52,974,991,588.00	\$ 3,308,664,537	6%



INFORME DE GESTIÓN

Versión: 1

Fecha: Junio 29 de 2018

Código: DES Pt01

Los gastos presupuestados para la Vigencia 2023 fueron proyectados con un aumento del 28% con relación al año 2022 el cual equivale a **\$ 14,360,398,921**.

Las modificaciones al presupuesto a 30 de junio de 2022 han tenido un aumento del 4% en relación con el año 2022 el cual equivale a **\$ 1,416,856,725**.

El comportamiento de los Gastos de la Empresa de Servicios Públicos de Chía EMSECHIA E.S.P., al 30 de junio de 2023 ascienden en su apropiación inicial y modificaciones en **\$ 102,673,674,703** y un valor comprometido de **\$ 56,283,656,125**, el cual equivale 55% sobre el presupuesto de gastos proyectados.

Los compromisos aprobados por la gerencia en el presupuesto de gastos ascienden en **\$ 56,283,656,125** en comparación al año anterior los cuales fueron de **\$ 52,974,991,588** con un aumento del 6% el cual equivale a **\$ 3,308,664,537**.

Al cierre del I Semestre del año 2023 se ha comprometido el 55% del presupuesto total de gastos y en comparación con el año anterior para el mismo periodo se había comprometido el 61% del presupuesto.

Las obligaciones causadas por el área de contabilidad en comparación con año 2022 disminuyo en un 3% y equivale a **\$ 972,885,306**

Dichas obligaciones causadas sobre los compromisos entregados a 30 de junio de 2023 equivalen al 52% es decir que aun falta causar el 48%, dichos compromisos entregados, los cuales se esperan causar en el II Semestre del año 2023 de acuerdo con el cronograma del plan de pagos establecidos en cada contrato.

Los pagos efectuados por el área de tesorería han disminuido en un 1% referente al año anterior.

Los pagos efectuados sobre las obligaciones causadas equivalen al 98% es decir que solo quedan de las obligaciones causadas pagar el 2%, por lo cual se puede concluir que se tuvo un excelente habito de pago.

En el siguiente resumen se puede evidenciar la composición de la Ejecución de Gastos:

	DESCRIPCIÓN	PRESUPUESTO ESTIMADO VIGENCIA 2023	% PARTICIPACION EN EL PPTO GASTOS	% PARTIC.
PRESUPUESTO GASTOS 2023	Funcionamiento	\$ 7,644,230,505	7%	84%
	Servicio de la deuda pública	\$ 1,962,656,987	2%	
	Inversión	\$ 25,895,397,082	25%	
	Gastos de Operación	\$ 51,148,606,205	50%	
ADICION CXP VIGENCIAS ANTERIORES	Reservas de Caja CXP	\$ 76,978,394	0.07%	16%
	Reserva de Apropiación CXP	\$ 6,073,147,289	6%	
	Pasivo exigible	\$ 9,872,658,240	10%	
	TOTAL	\$ 102,673,674,703	100%	100%

Como se puede evidenciar en el cuadro anterior, el presupuesto de gastos el cual está conformado por (*Gastos de Funcionamiento, Servicios de la Deuda, Inversión y gastos de operación*) tienen un porcentaje de participación dentro del presupuesto del 84%, mientras que las Cuentas por Pagar y Pasivos exigibles de vigencias anteriores tienen el 16%.



INFORME DE GESTIÓN

Versión: 1

Fecha: Junio 29 de 2018

Código: DES Pt01

El rubro más significativo dentro del presupuesto son los *Gastos de Operación*, los cuales tienen un presupuesto apropiado de \$ **51.148.606.205** y equivale al 50%, allí se encuentran estimado los contratos y gastos derivados de la operación de EMSERCHIA ESP.

Los gastos de Inversión tienen una participación del 25% dentro del presupuesto, y los gastos de funcionamiento el 7%.

Los gastos derivados de Servicio a la Deuda Pública tienen una participación del 2%.

La distribución del presupuesto de gastos de la Empresa de Servicios Públicos de Chía se encuentra aprobada por la Junta Directiva.

4.3.6. COMPORTAMIENTO DE LAS OBLIGACIONES EN EL PRESUPUESTO DE GASTOS

DESCRIPCIÓN TIPO DE GASTO	COMPROMISOS ENTREGADOS A JUNIO 2023	OBLIGACIONES CAUSADAS A JUNIO 2023	%
Funcionamiento	\$ 3,608,334,251	\$ 2,612,000,127	72%
Servicio de la deuda pública	\$ 441,366,884	\$ 441,366,884	100%
Inversión	\$ 8,770,429,417	\$ 2,028,067,892	23%
Gastos de operación comercial	\$ 27,448,474,824	\$ 17,184,634,124	63%
Reservas de Caja CXP	\$ 76,978,394	\$ 76,978,394	100%
Reserva de Apropiación CXP	\$ 6,065,414,115	\$ 5,534,546,181	91%
Pasivo exigible	\$ 9,872,658,240	\$ 1,399,563,439	14%
TOTAL	\$ 56,283,656,125	\$ 29,277,157,041	52%

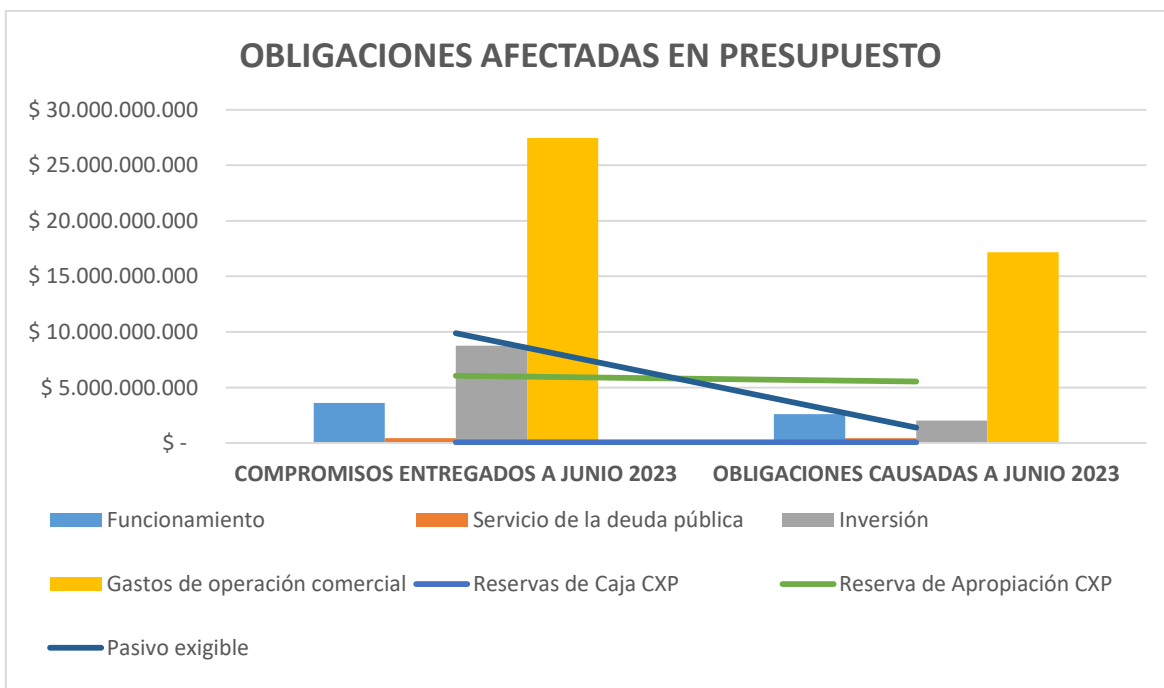



INFORME DE GESTIÓN

Versión: 1

Fecha: Junio 29 de 2018

Código: DES Pt01

Como se puede observar en la gráfica, los gastos de Servicio a la Deuda tienen el mismo dato en el valor comprometido y causado, lo anterior obedece a que de manera mensual llegan los extractos de la Deuda existente y con dicho documento se genera el Registro presupuestal y así mismo la orden de pago contable.

Los gastos de funcionamiento causados frente a los compromisos efectuados en el presupuesto tienen una participación del 72%

Los gastos de operación Comercial son los que más se han causado el área de contabilidad porque así mismo los compromisos presupuestales entregados tiene una participación del al 59% dentro del presupuesto, no obstante al revisar las obligaciones causadas frente a los compromisos entregados se evidencia que solo tienen una participación del 63%, esto obedece a que la mayoría de los contratos de la Empresa son afectados en el presupuesto de Operación comercial los cuales tiene que ver con la operación de EMSERCHIA E.S.P

Por otra parte, las Cuentas por Pagar (Reservas de Caja) son aquellas que se incorporaron en la vigencia 2023 ya debidamente causadas en contabilidad desde la vigencia anterior y solo hace falta su pago, por cual su valor es el mismo.

Las Cuentas por Pagar (Reservas de Apropriación) son aquellas que se incorporaron en la vigencia 2023 derivada de contratos que a 31 de diciembre de 2022 no se liquidaron y por ende el saldo del contrato se encuentra respaldado por el compromiso presupuestal, así mismo durante el I semestre del año 2023 se causaron el 91% del valor comprometido.

4.3.7. COMPORTAMIENTO DE LAS PAGOS EN EL PRESUPUESTO DE GASTOS

DESCRIPCIÓN TIPO DE GASTO	COMPROMISOS ENTREGADOS A JUNIO 2023	PAGOS REALIZADOS A JUNIO 2023	%
Funcionamiento	\$ 3,608,334,251	\$ 2,610,973,145	72%
Servicio de la deuda pública	\$ 441,366,884	\$ 441,366,884	100%
Inversión	\$ 8,770,429,417	\$ 2,028,067,892	23%
Gastos de operación comercial	\$ 27,448,474,824	\$ 17,139,406,063	62%
Reservas de Caja CXP	\$ 76,978,394	\$ 76,978,394	100%
Reserva de Apropriación CXP	\$ 6,065,414,115	\$ 5,534,546,181	91%
Pasivo exigible	\$ 9,872,658,240	\$ 1,143,855,249	12%
TOTAL	\$ 56,283,656,125	\$ 28,975,193,808	51%

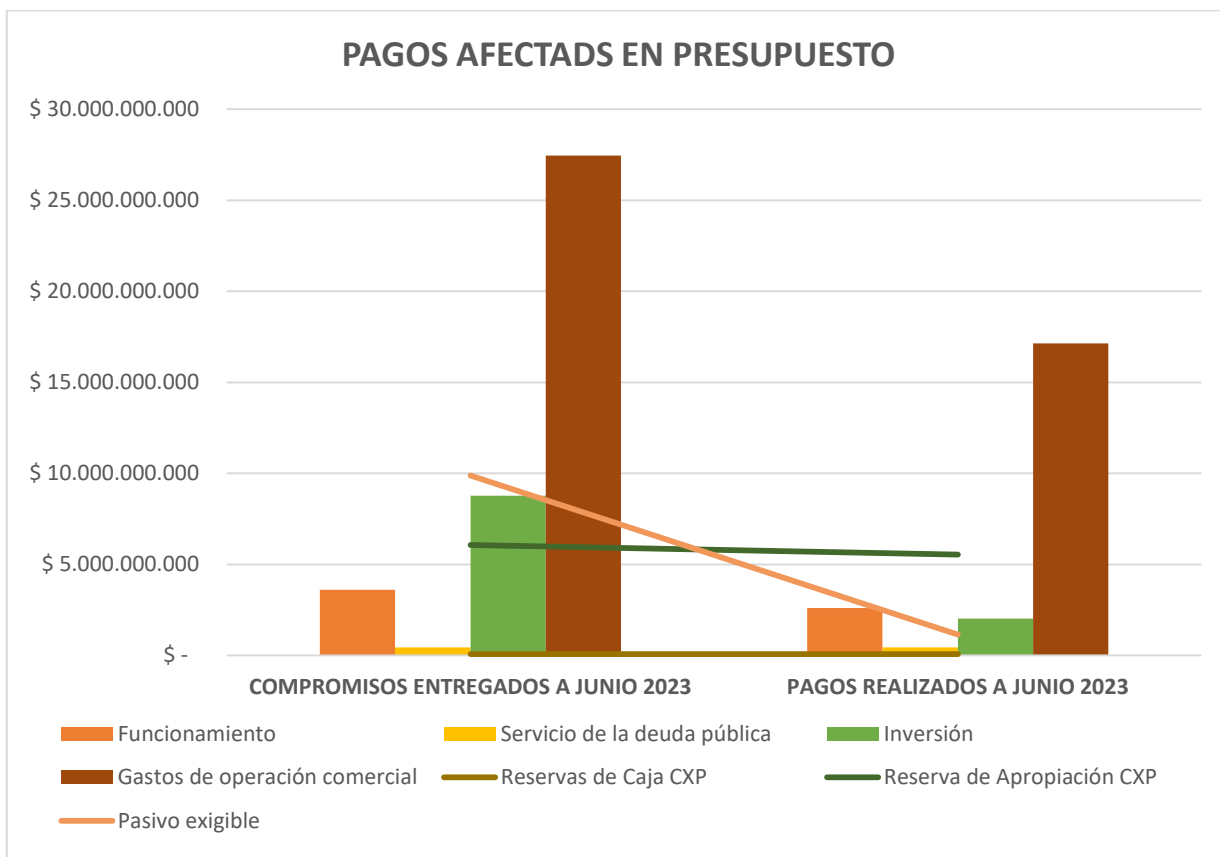

Los pagos efectuados sobre los compromisos presupuestales entregados están acordes con las causaciones contables realizadas y su ejecución es del 51%.

Sobre los compromisos presupuestales entregados para los rubros de funcionamiento se ha pagado un 72%.

Los pagos derivados de los Gastos de Servicio a la Deuda se han ejecutado en un 100% debido a que cada mes se entrega compromiso presupuestal y se realiza el pago correspondiente.

Los gastos de inversión tienen un porcentaje de ejecución sobre los compromisos entregados del 23% esto tiene que ver con la forma de pago pactada contractualmente la cual influye en la ejecución presupuestal.

Los gastos de operación tienen un porcentaje de ejecución sobre los compromisos del 62% esto tiene que ver con la forma de pago pactada contractualmente la cual influye en la ejecución presupuestal.

4.3.8. RESUMEN COMPORTAMIENTO DE LA EJECUCION DE GASTOS

COMPORTAMIENTO EJECUCIÓN PASIVA AL 30 JUNIO 2023

MILLONES DE PESOS	APROBADO MÁS ADICIONES	COMPROMISO	OBLIGACIONES	PAGOS	% EJECUTADO
GASTOS FUNCIONAMIENTO	\$7.664	\$3.608	\$2.612	\$2.611	47%
SERVICIO A LA DEUDA	\$1.962	\$441	\$441	\$441	22%
GASTOS DE INVERSION	\$25.895	\$8.770	\$2.028	\$2.028	34%
GASTOS DE OPERACIÓN	\$51.149	\$27.449	\$17.185	\$17.140	54%
CXP Y PASIVOS EXIGIBLES	\$16.023	\$16.015	\$7.011	\$6.755	100%
TOTAL GASTOS	\$102.673	\$56.283	\$29.277	\$28.975	55%

De acuerdo con la gráfica de resumen del comportamiento de la ejecución pasiva se puede concluir lo siguiente:

- *Los gastos de Funcionamiento* se han ejecutado en un porcentaje del 47% en relación con el presupuesto proyectado para la vigencia 2023 y las obligaciones causadas y pagos realizados están acordes con los compromisos presupuestales adscritos.
- *Los gastos de Servicio a la Deuda* se han ejecutado en un porcentaje del 22% sobre el valor presupuestado, lo cual indica que existe un 78% por ejecutar, en dicho porcentaje están contempladas las cuotas del crédito que la gerencia se encuentra en proceso de trámite para la Adquisición de flota vehicular del componente de aseo.
- *Los gastos de operación* se han ejecutado en un porcentaje del 54% en relación con el presupuesto proyectado para la vigencia 2023 y las obligaciones causadas y pagos realizados están acordes con los compromisos presupuestales adscritos.
- *Las Cuentas por pagar y pasivos exigibles* se han comprometido en un porcentaje del 100%.
- De la ejecución pasiva se puede concluir que se ha ejecutado el 55% y va acorde con la planeación proyectada.

4.3.9. DISPONIBILIDADES Y REGISTROS ENTREGADOS

GESTIÓN PRESUPUESTAL

DISPONIBILIDADES Y REGISTROS ENTREGADOS



Al 30 de junio de 2023 se entregaron 462 Certificados de Disponibilidad Presupuestal y 536 Registros Presupuestales detallados según la gráfica anterior.

Los registros Presupuestales Expedidos al 30 de junio de 2023 ascienden a \$ **56,283,656,125**.

4.3.10. INDICADORES EN LA EJECUCIÓN PRESUPUESTAL DE INGRESOS

CÁLCULO DE EFICIENCIA EN EL INGRESO

PAGOS EJECUTADOS	\$ 28,975,193,808	58%
TOTAL, INGRESOS RECAUDADOS	\$ 50,095,011,012	

En la ejecución de gastos en lo que corresponde a pagos efectuados durante el I semestre la vigencia fiscal 2023 podemos decir que se ejecutó un 58% respecto los recaudos de la empresa. Lo cual significa que los pagos no fueron mayores a los recaudos.

EFICIENCIA PRESUPUESTAL DE INGRESOS:

Determina la eficiencia presupuestal de un período, un mayor porcentaje indica mayor eficiencia y ejecución de ingresos.



INFORME DE GESTIÓN

Versión: 1

Fecha: Junio 29 de 2018

Código: DES Pt01

TOTAL INGRESOS RECAUDADOS	\$ 50,095,011,012	49%
TOTAL INGRESOS PRESUPUESTADOS	\$ 102,673,674,703	

En la ejecución de Ingresos existe eficiencia presupuestal para el I semestre del año 2023, ya que el resultado esperado indica que existió 49% de eficiencia presupuestal en los ingresos.

4.3.11. INDICADORES EN LA EJECUCIÓN PRESUPUESTAL DE GASTOS

EFICIENCIA EN EL COMPROMISO EJECUTADO

TOTAL GASTOS EJECUTADOS	\$ 56,283,656,125	55%
TOTAL GASTOS PRESUPUESTADOS	\$ 102,673,674,703	

Este resultado muestra una adecuada ejecución del gasto en el periodo evaluado frente al estimativo total. Lo anterior nos indica que se ha ejecutado de acuerdo con la necesidad de los servicios.

ECONOMÍA EN LOS GASTOS

GASTOS DE FUNCIONAMIENTO PRESUPUESTADOS	\$ 7,644,230,505	7%
TOTAL GASTOS PRESUPUESTADOS	\$ 102,673,674,703	

GASTOS DE FUNCIONAMIENTO EJECUTADOS	\$ 3,608,334,251	4%
TOTAL GASTOS PRESUPUESTADOS	\$ 102,673,674,703	

GASTOS DE FUNCIONAMIENTO EJECUTADOS	\$ 3,608,334,251	7%
TOTAL INGRESOS RECAUDADOS	\$ 50,095,011,012	

Este resultado nos muestra que, del total de los gastos, para funcionamiento se ha ejecutado el 4%; mostrando con ello aplicación de políticas económicas en el manejo de los recursos para el normal desarrollo de las labores en la Empresa. También frente al recaudo efectivo de ingresos por concepto de recursos de libre destinación, el recaudo fue suficiente para cancelar el funcionamiento sin superar el límite establecido en la ley 617 de 2000.



INFORME DE GESTIÓN

Versión: 1

Fecha: Junio 29 de 2018

Código: DES Pt01

MAGNITUD DE LA INVERSIÓN:

GASTOS DE INVERSION PRESUPUESTADOS	\$ 25,895,397,082	25%
TOTAL GASTOS PRESUPUESTADOS	\$ 102,673,674,703	

Este Indicador determina la participación de la Inversión dentro de los gastos totales; es decir, que durante el I Semestre de vigencia fiscal 2023 la Inversión tiene una participación del 25%.

CAPACIDAD DE LA EJECUCIÓN DE PROYECTOS DE INVERSIÓN:

GASTOS DE INVERSION EJECUTADOS	\$ 8,770,429,417	16%
TOTAL GASTOS EJECUTADOS	\$ 56,283,656,125	

Este Indicador nos determina la participación de la Inversión ejecutada dentro de los gastos ejecutados durante I semestre del año 2023 el cual equivale al 16%.

4.3.12. ACTIVIDADES REALIZADAS ENERO A JUNIO DE 2023

El proceso presupuestal es uno de los aspectos más importantes para toda Empresa, pues de él depende que se tenga una visión clara para la toma de decisiones administrativas y así contribuir con el logro de los objetivos de la entidad. Por este motivo, EMSERCHIA E.S.P. implemento el nuevo Catálogo Integrado de Clasificación Presupuestal, en cumplimiento de la Resolución No. 0040 de la Contraloría General de la Nación: ARTICULO 4º. APLICACIÓN: La aplicación del Régimen de Contabilidad Presupuestal Pública (RCPP) y el Catálogo integrado de clasificación Presupuestal (CICP) se exige para la programación y ejecución del presupuesto.

- Se inicia el presupuesto de la Vigencia Fiscal 2023 con la parametrización del sistema Sysman y el respectivo ingreso de la apropiación inicial del presupuesto aprobado.
- Se organiza el presupuesto por cada una de las áreas de EMSERCHIA E.S.P., para llevar el respectivo control.
- Se realiza la Parametrización de las equivalencias presupuestales en las cuentas de ingresos y gastos en Sysman.
- Se realiza la Expedición de CDP Y REGISTROS PRESUPUESTALES durante el I semestre del año 2023.
- Se Presentaron Informes a Entes de Control SIA OBSERVA (MENSUAL) CASCADA DE RECURSOS Y DISPONIBILIDADES RUBRO POR RUBRO CADA MES.
- Se presento el CHIP de manera trimestral (enero febrero y marzo) (Abril, mayo y junio) respectivamente.
- Se registró uno a uno los rubros en el SIA OBSERVA del Presupuesto de la Vigencia Fiscal Enero a junio 2023.



INFORME DE GESTIÓN

Versión: 1

Fecha: Junio 29 de 2018

Código: DES Pt01

- Se atendió a todos los formatos e informes requeridos por entes de control – PLAN ANUAL DE CUENTAS SIA OBSERVA en total 12 formatos desarrollados por el área de Presupuesto.
- Se realiza conciliación mensual de recaudo para validar que Contabilidad, tesorería y presupuesto presentan las mismas cifras de recaudo.
- Se realiza consultas sobre el manejo del giro de los excedentes financieros a los asesores.
- Se atienden solicitudes para entrega de información presupuestal a la calificadora de Riesgo Value & Risk Rating.
- Se entrega información presupuestal requerida por el área de Planeación de Emserchía específicamente sobre la ejecución de los Rubros de Inversión.
- Se realiza el proceso de revisión de la información presupuestal del último trimestre y el consolidado de año para la presentación de los informes a la Contaduría general de la nación – INFORMES CUIPO.
- Se consolida la Información y se coteja con Tesorería y Contabilidad para presentación de Informe de Gestión, presentación del Superávit.

4.4. GESTIÓN FINANCIERA

La Dirección Administrativa y Financiera es creada en la Empresa de Servicios Públicos de Chía EMSECHÍA E.S.P., mediante el Acuerdo No 05 de 2013 con fundamento en el fallo proferido por el Tribunal Administrativo de Cundinamarca el cual declaró nulidad de la escritura pública No 3629 de 02/04/2003 a la sociedad Hydros Chía S en C A, por lo cual EMSECHÍA E.S.P., asume la prestación directa de los servicios públicos de acueducto y alcantarillado.

Mediante Acuerdo N.º 010 del mes de octubre de 2017, se modifica y adopta la Estructura Administrativa de la Empresa de Servicios Públicos de Chía –EMSECHIA E.S.P., y se dictan otras disposiciones.

La información contenida en los Estados Financieros involucra características cuantitativas y cualitativas para la toma de decisiones que deben realizar los usuarios en un determinado momento; para lograrlo, la Administración de la entidad elaboró el manual de Políticas Contables como guía en el proceso de reconocimiento, medición y presentación de las transacciones financieras y económicas que sirven de base para la elaboración de los Estados Financieros.

La Empresa en su Gestión Contable y Financiera aplica Marco Normativo para empresas que no cotizan en el mercado de valores y que no captan dinero del público, según lo establecido en la Resolución 414 de 2014 y sus modificatorias, expedido por la Contaduría General de la Nación para brindar la información suficiente y razonable, estableciendo políticas, procedimientos y normatividad vigente sobre la situación económica de la Empresa de Servicios Públicos de Chía EMSECHIA E.S.P.

Desde el punto de vista tributario, EMSECHIA E.S.P., es contribuyente del impuesto a la renta y complementarios, agente retenedor de impuestos de renta e industria y comercio y se rige por el



INFORME DE GESTIÓN

Versión: 1

Fecha: Junio 29 de 2018

Código: DES Pt01

Estatuto Tributario Nacional cuya última reforma estructural fue dictada por el Gobierno Nacional con la Ley 1943 de 2018. Adicionalmente, a nivel municipal se rige por el Estatuto de Rentas expedido mediante Acuerdo No. 107 del 29 de diciembre de 2016 y Acuerdo 114 del 19 de abril de 2017.

Propósito

Asegurar la disponibilidad y el óptimo uso de los recursos financieros para la operación de EMSERCHIA E.S.P., asegurando el cumplimiento de los requisitos legales y reglamentarios para la Gestión Financiera.

Alcance

Desde la Planeación Financiera, hasta la generación de los Estados de Resultados Financieros, la evaluación del desempeño del proceso y su mejora continua.

Objetivos

- Este Informe de Gestión y Resultados tiene por objeto presentar a la Administración y usuarios en general; La información más relevante contenida en los Estados Financieros comparativos a 30 de junio 2023-2022, la base para su elaboración es la información contable de EMSERCHIA E.S.P., en donde se detallan todas las transacciones, hechos y operaciones en desarrollo de su gestión misional, realizada por cada una de las áreas y los procesos que integran a la empresa.
- Dar seguimiento a las actividades y tareas propuestas en la planeación inicial de la empresa, reconociendo las nuevas situaciones que se van presentando en el desarrollo normal de las operaciones de Acueducto, Alcantarillado y Aseo.
- Establecer las situaciones que puedan comprometer de manera significativa el patrimonio de la empresa, o las operaciones que son relevantes en los resultados financieros, de tal modo que se puedan adoptar estrategias oportunas, para optimizar la destinación de los recursos.

Actividades

- Definir la alineación de la Gestión de la División Administrativa y Financiera con el direccionamiento estratégico.
- Definir los métodos para la gestión y operación del proceso de Gestión Financiera y las metas e indicadores para evaluar su desempeño.
- Identificar y evaluar las oportunidades y los riesgos que pudieran afectar el cumplimiento de los resultados del Proceso de Gestión Financiera.
- Determinar los recursos necesarios para la operación del proceso Gestión de Financiera.
- Programar y coordinar recursos para la operación de la Gestión de Financiera.

- Realizar el Seguimiento y Control para la asignación de Presupuesto de Proyectos por Vigencia.
- Realizar el Seguimiento y Control para la asignación de Presupuesto de Operación de EMSERCHIA E.S.P.
- Realizar el seguimiento y control para la Asignación de Disponibilidad Presupuestal.
- Realizar el Seguimiento y Control para el Registro Presupuestal.
- Realizar el Seguimiento y Control para la asignación de Presupuesto de Anteproyectos por Vigencia.
- Realizar actividades para asegurar y mantener la disponibilidad de recursos (Conciliación de Recauda).
- Programar y realizar pagos a: Proveedores y contratistas, Obligaciones tributarias, Nómina y gastos administrativos y fiscales.
- Realizar los registros contables (Conciliación Bancaria).
- Generar los Informes Financieros y contables.
- Realizar el seguimiento y control a la ejecución presupuestal.
- Generar y presentar informes a entes de control.
- Evaluar el desempeño del proceso Gestión de Recursos.
- Desarrollar la mejora de la Gestión de Recursos.

4.4.1. PRESENTACION DE LA SITUACION FINANCIERA

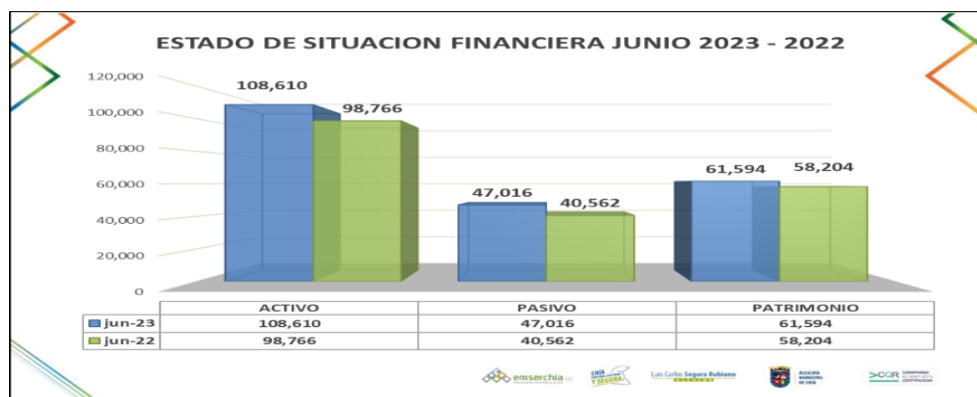

ACTIVO COMPARATIVO 2023 - 2022 (En miles de pesos)						
Concepto	Junio 2023	%	Junio 2022	%	Variación Absoluta (\$)	Variación Relativa (%)
ACTIVOS	108,610,170.11	100%	98,766,171.22	100%	9,843,998.89	9.97%
ACTIVO CORRIENTE	33,928,031.10	31.24%	31,625,863.12	32.02%	2,302,167.98	7.28%
Efectivo y equivalentes de efectivo	22,749,600.25	20.95%	25,070,535.08	25.38%	- 2,320,934.83	-9.26%
Inversiones e Instrumentos derivados	340,230.44	0.31%	112,724.69	0.11%	227,505.75	100.00%
Cuentas por cobrar	6,757,638.12	6.22%	3,908,041.89	3.96%	2,849,596.23	72.92%
Menos Deterioro de Cartera	- 1,442,751.80	-1.33%	- 1,485,018.83	-1.50%	42,267.03	-2.85%
Otras cuentas por cobrar	1,381,411.29	1.27%	1,369,054.58	1.39%	12,356.71	0.90%
Anticipo de saldo a favor de impuestos y contribuciones	17,267.35	0.02%	15,994.89	0.02%	1,272.46	7.96%
Otros Derechos y Garantías	894,571.69	0.82%	620,128.30	0.63%	274,443.39	44.26%
Inventarios	1,678,557.02	1.55%	1,369,032.59	1.39%	309,524.43	22.61%
Activos por impuestos corrientes	1,551,506.74	1.43%	645,369.94	0.65%	906,136.80	140.41%
ACTIVO NO CORRIENTE	74,682,139.01	68.76%	67,140,308.10	67.98%	7,541,830.91	11.23%
Propiedades, planta y equipo	74,412,408.57	68.51%	66,947,225.00	67.78%	7,465,183.57	11.15%
Activos Intangibles	155,484.51	0.14%	109,998.87	0.11%	45,485.64	41.35%
Activo por impuestos diferidos	114,245.92	0.11%	83,084.23	0.08%	31,161.69	37.51%

4.4.2. ACTIVOS

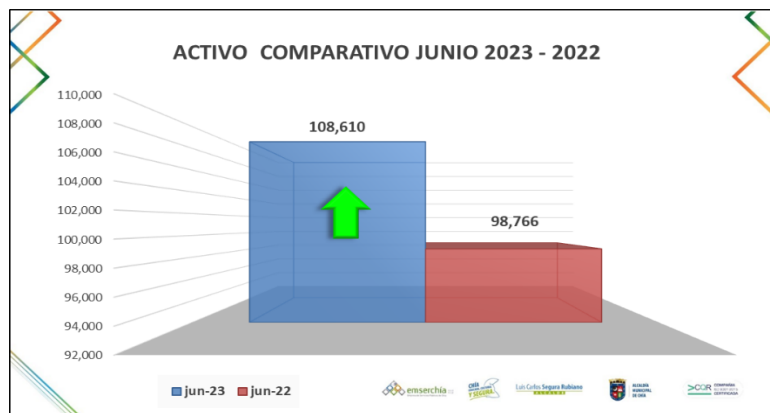

Los activos de EMSERCHIA E.S.P., están representados por todos los recursos controlados por la empresa, de los cuales se espera obtener beneficios futuros para desarrollar la operación de los servicios públicos y optimizar las inversiones.

Los activos totales aumentaron en 2023 a \$108.610 millones, con un incremento de 9.97%, es decir \$9.844 millones con respecto al año anterior, las partidas más representativas corresponden al “Efectivo y Equivalentes del Efectivo” que presentan un decremento del 9.26%, es decir -\$2.321 millones para el 2023 con relación al mismo periodo del año 2022, un incremento de las “Cuentas por Cobrar” en un 72.92%, es decir \$2.850 millones con respecto al 2022, un incremento en la cuenta de Inversiones e Instrumentos derivados del 201.82%, es decir \$228 millones, un incremento en los “Activos por Impuestos Corrientes” con un 140.41%, es decir \$906 millones. Principalmente la concentración de los recursos por el recaudo de la facturación de los servicios públicos y complementarios resultado de la operación de la entidad está concentrado en tres cuentas, la primera en el Banco Davivienda Cta. de ahorro No 004100140757 con un saldo de \$427.235.878.72, otra en el Banco de Bogotá Cta. de Ahorro No 264459181 con un saldo de \$5.040.071.105.36 y la otra en Banco de Bogotá Cta. Corriente No. 264403684 con un saldo de \$352.177.009.95.



INFORME DE GESTIÓN

Versión: 1

Fecha: Junio 29 de 2018

Código: DES Pt01

4.4.2.1. ACTIVO CORRIENTE

El activo corriente se define como aquel fácilmente convertible en dinero, en un periodo inferior a un año y por ende se trata de una fuente de financiación en las operaciones y proyectos de la empresa.

ACTIVO CORRIENTE COMPARATIVO 2023 - 2022 (En miles de pesos)						
Concepto	Junio 2023	%	Junio 2022	%	Variación Absoluta (\$)	Variación Relativa (%)
ACTIVO CORRIENTE	33,928	31.24%	31,626	32.02%	2,302	7.28%
Efectivo y equivalentes de efectivo	22,750	20.95%	25,071	25.38%	- 2,321	-9.26%
Inversiones e Instrumentos derivados	340	0.31%	113	0.11%	228	201.82%
Cuentas por cobrar	6,758	6.22%	3,908	3.96%	2,850	72.92%
Menos Deterioro de Cartera	- 1,443	-1.33%	- 1,485	-1.50%	42	-2.85%
Otras cuentas por cobrar	1,381	1.27%	1,369	1.39%	12	0.90%
Anticipo de saldo a favor de impuestos y contribuciones	17	0.02%	16	0.02%	1	7.96%
Otros Derechos y Garantías	895	0.82%	620	0.63%	274	44.26%
Inventarios	1,679	1.55%	1,369	1.39%	310	22.61%
Activos por impuestos corrientes	1,552	1.43%	645	0.65%	906	140.41%

En junio de 2023 los activos corrientes ascienden a la suma de \$33.928 millones, aumentando en 7.28%, respecto al mismo mes en la vigencia 2022.

En las cuentas que componen el “Efectivo y Equivalentes del Efectivo”, la cifra más representativa es la cuenta 1110 Depósitos en Instituciones Financieras ya que para la vigencia del 2023 cerro con un saldo de \$22.747, donde se continúan depositando el recaudo por servicios públicos.

De igual forma se cuenta con los recursos recibidos en administración de los convenios interadministrativos de Asociación entre EMSERCHIA E.S.P., el Municipio de Chía y la CAR, los cuales se llevan a las cuentas 1110 de Ahorro en Instituciones Financieras, ya que estos depósitos son de uso relativamente inmediato.

Finalmente, los recursos de las cuentas 1110 Depósitos en Instituciones Financieras donde se tienen cuentas corrientes y de ahorros, se mantienen disponibles para el pago de las obligaciones, y cubrir los diferentes gastos y proyectos de inversión de la Empresa. Todas las cuentas se encuentran debidamente conciliadas y durante la vigencia 2023 los rendimientos estuvieron en una tasa de interés promedio del 0.53% mensual vencida.

Las “Cuentas por cobrar” por la prestación de los servicios registran los derechos adquiridos por la empresa originados en la prestación de los servicios públicos domiciliarios de acueducto, alcantarillado y aseo, y cierran a 30 de junio de la vigencia 2023 con \$6.426 millones, presentan un porcentaje de incremento de 65.07% entre el 2023 y 2022 equivalente a \$2.533 millones. Están las otras cuentas por cobrar por \$1.382 millones y el deterioro de la cartera alrededor de -\$1.442 millones, más anticipos y saldos a favor por \$17 millones.



INFORME DE GESTIÓN

Versión: 1

Fecha: Junio 29 de 2018

Código: DES Pt01

En cuanto a la edad de la cartera con corte a junio 2023 se evidencia un aumento en la cartera No vencida del 12.82% de acuerdo con los tiempos de facturación, es decir que corresponde a lo que se encuentra en circulación, la cartera vencida mayor a 180 días tiene el porcentaje más alto de recuperación bajando al 17% y con una disminución en las cuentas por cobrar de \$113 millones en promedio gracias a los diferentes métodos de comunicación y acercamiento hacia el usuario implementados por la empresa, como la de enviar comunicados de aviso de suspensión, de terminación de contrato después de tres periodos de mora, logrando mantener la mejora en la efectividad del recaudo.

CARTERA POR EDADES JUNIO 2023 - 2022				
Edades	Total Junio 2023	%	Total Junio 2022	%
Cartera No vencida	4,237,527,967.94	72%	2,294,825,075.00	60%
Cartera Vencida 1 a 60 días	348,538,130.00	6%	221,683,912.00	6%
Cartera Vencida 61 a 120 días	192,196,626.00	3%	87,993,507.00	2%
Cartera Vencida 121 a 180 días	88,081,106.00	2%	148,645,540.00	4%
Cartera Vencida Mayor a 181 días	978,945,887.00	17%	1,092,190,686.00	28%
Total	5,845,289,716.94	100%	3,845,338,720.00	100%

Se debe tener en cuenta la información suministrada de la división de recaudo y cartera:

Gestión de Cartera. La gestión de cartera se encuentra documentada en procedimientos con el fin de dar cumplimiento a los aspectos regulatorios y consisten en:

- ✓ Gestión de suspensiones y reinstalaciones siendo parte del cobro persuasivo
- ✓ Envío de comunicados de cobro de cartera vencida
- ✓ Gestión de acuerdos de pagos
- ✓ Gestión y consolidación de cultura de pago, que implican estrategias de pago dentro de los plazos oportunos ofreciendo bastantes opciones y/o alternativas de pago y limitación de alternativas para pagos fuera de fecha.

4.4.2.2. ACTIVO NO CORRIENTE

Comprenden los bienes fijos para la operación de servicios públicos y los activos recuperables a largo plazo, como la propiedad planta y equipo y los otros activos, menos la depreciación acumulada.

Estos activos, que ascienden a la suma de \$74.682 millones al mes de junio de 2023, representando el 68.76% del total de los activos, lo que indica que la mayor parte de los bienes de la empresa, son activos dedicados a la operación de servicios Públicos.

La depreciación se calculó por el método lineal durante la vida útil de cada bien, de acuerdo con las políticas y marco normativo Resolución 414 de 2014.

La propiedad, planta y equipo, asciende a \$74.412 millones, en donde se registra el valor de la maquinaria, equipo de cómputo, muebles y enseres, equipo de transporte y redes de Acueducto y Alcantarillado.

Se continúa realizando el ajuste a la depreciación acumulada en las placas 2505, 2507 y 2496 por las obras terminadas durante el 2019, 2020 y 2021, por el reconocimiento de la depreciación en Emserchía por el valor de sus aportes en las obras Red de alcantarillado de aguas residuales calle 29, Renovación de redes acueducto en tubería de asbesto cemento y Reposición de redes de acueducto en el sector occidental (Cerca de Piedra, Fonquetá, Tiquíza y Fagua).

Los otros activos incorporan el saldo de los activos intangibles por \$155 millones y activos por impuestos diferidos en la suma de \$114 millones donde se tienen en cuenta las diferencias temporarias entre las bases fiscales con las bases contables.

ACTIVO COMPARATIVO 2023 - 2022 (En miles de pesos)						
Concepto	Junio 2023	%	Junio 2022	%	Variación Absoluta (\$)	Variación Relativa (%)
ACTIVO NO CORRIENTE	74,682	68.76%	67,140	67.98%	7,542	11.23%
Propiedades, planta y equipo	74,412	68.51%	66,947	67.78%	7,465	11.15%
Activos Intangibles	155	0.14%	110	0.11%	45	41.35%
Activo por impuestos diferidos	114	0.11%	83	0.08%	31	37.51%

4.4.3. PASIVOS

Este elemento del estado de situación financiera asciende a la suma de \$47.016 millones con un incremento del 16% con respecto al año inmediatamente anterior y registra los compromisos por pagar a terceros, por concepto de obligaciones financieras, cuentas por pagar por adquisición de bienes y servicios, gastos asociados a la nómina y beneficios a empleados, impuestos, ingresos a favor de terceros y recursos recibidos en administración con destinación específica.





INFORME DE GESTIÓN

Versión: 1

Fecha: Junio 29 de 2018

Código: DES Pt01

PASIVO COMPARATIVO 2023 - 2022 (En millones de pesos)						
CONCEPTO	jun-23	%	jun-22	%	VARIACIÓN ABSOLUTA	VARIACIÓN RELATIVA
PASIVO	47,015.80	100%	40,562.34	100%	6,453.46	100%
Corrientes	34,420.73	73%	27,554.89	68%	6,865.84	106%
Prestamos por pagar parte corriente	70.42	0%	422.50	1%	- 352.08	-5%
Cuentas por Pagar	7,405.08	16%	4,504.12	11%	2,900.96	45%
Anticipo a convenios	22,665.92	48%	20,536.05	51%	2,129.87	33%
beneficios empleados	2,078.17	4%	1,557.92	4%	520.25	8%
pasivo por imp corriente	2,201.15	5%	534.30	1%	1,666.85	26%
No corrientes	12,595.08	27%	13,007.45	32%	- 412.38	-6%
Obligaciones Financieras Prestamos por pagar largo plazo	-	0%	492.91	1%	- 492.91	-8%
Subvenciones	8,823.70	19%	8,823.70	22%	-	0%
Pasivos por impuestos Diferidos	3,264.05	7%	3,199.50	8%	64.55	1%
Provisiones	507.33	1%	491.35	1%	15.98	0%

En el total de los pasivos para junio de 2023, las partidas más representativas corresponden a las cuentas por pagar por "Bienes y Servicios" \$319 millones, "Otras Cuentas por Pagar" \$4.650 millones (Excedentes financieros que se deben pagar al Municipio por la distribución de los excedentes correspondientes a la vigencia 2022 y otras cuentas por pagar a proveedores) y las "Subvenciones" \$8.823 millones y otros Pasivos "Avances y Anticipos" \$691 millones, así mismo se ven reflejado el pasivo diferido que corresponde a los recursos para POIR de Acueducto y Alcantarillado por \$21.030 millones.

PASIVO COMPARATIVO 2023 - 2022 (En millones de pesos)						
CONCEPTO	jun-23	%	jun-22	%	VARIACIÓN ABSOLUTA	VARIACIÓN RELATIVA
PASIVO	34,420.73	100%	27,554.89	100%	6,865.84	25%
Corrientes	34,420.73	73%	27,554.89	68%	6,865.84	25%
Prestamos por pagar parte corriente	70.42	0%	422.50	1%	- 352.08	-83%
Cuentas por Pagar	7,405.08	16%	4,504.12	11%	2,900.96	64%
Anticipo a convenios	22,665.92	48%	20,536.05	51%	2,129.87	10%
beneficios empleados	2,078.17	4%	1,557.92	4%	520.25	33%
pasivo por imp corriente	2,201.15	5%	534.30	1%	1,666.85	312%

4.4.3.1. PASIVOS CORRIENTES

Los pasivos corrientes son aquellos cuyo compromiso de pago se debe cancelar en un término menor a un año, y al corte del mes de junio de 2023 estos ascienden a \$34.420 millones. Representan además el 73% del pasivo total, es decir, la mayor parte de los pasivos, tienen obligación de pago a corto plazo.

Las Cuentas por pagar en el Pasivo Corriente están compuestas por \$70 millones Prestamos por Pagar (Parte Corriente), \$7.405 millones de Cuentas por Pagar y Otras Cuentas por Pagar \$22.665 millones entre Avances y Anticipos, Convenios, dentro del pasivo corriente se asumen a las obligaciones adquiridas con proveedores por la adquisición de elementos de consumo directos, utilizados en el desarrollo normal de la prestación de servicios Públicos AAA y actividades complementarias, como la factura de agua en bloque, suministro de materiales, publicaciones vigilancia, actualización software, etc.

Dando cumplimiento a la Ley 2010 de 2019 se realiza la provisión del impuesto de renta \$2.201 millones, a una tarifa del 35%.

Los beneficios a empleados por \$2.078 millones, representa las obligaciones a cargo de la entidad y a favor de los trabajadores originados en virtud de normas legales, tales como cesantías, intereses de cesantías, vacaciones, prima de vacaciones, prima de navidad y bonificaciones.

4.4.3.2. PASIVOS NO CORRIENTES

PASIVO COMPARATIVO 2023 - 2022 (En millones de pesos)							
CONCEPTO	jun-23	%	jun-22	%	VARIACIÓN ABSOLUTA	VARIACIÓN RELATIVA	
No corrientes	12,595.08	27%	13,007.45	32%	- 412.38	-3%	
Obligaciones Financieras Prestamos por pagar largo plazo	-	0%	492.91	1%	- 492.91	-100%	
Subvenciones	8,823.70	19%	8,823.70	22%	-	0%	
Pasivos por impuestos Diferidos	3,264.05	7%	3,199.50	8%	64.55	2%	
Provisiones	507.33	1%	491.35	1%	15.98	3%	

Son los pasivos a largo plazo o con compromiso de pago en un plazo de tiempo superior a doce meses. Las Subvenciones que equivalen a \$8.824 millones. El valor del Pasivo por impuesto Diferido es de \$3.264 y se origina por diferencias entre el valor en libros de los activos y pasivos y su base fiscal, siempre que se espere que estas diferencias generen un aumento en la ganancia fiscal correspondiente a periodos futuros en los cuales el activo se recupere y el pasivo se liquide. Los litigios y demandas en contra de la Empresa por la suma de \$507 millones corresponden a los procesos jurídicos que están vigentes en contra de la Entidad, Laborales, penales y administrativos, con la probabilidad de que la Empresa tenga que desprenderse de recursos que incorporan beneficios económicos para cancelar las obligaciones.

4.4.4. PATRIMONIO

Representa los derechos y excedentes de la empresa, que respaldan las operaciones, y definen la continuidad de esta.



El patrimonio cerró en \$61.210 millones con un incremento del 7.01%. La Utilidad del Ejercicio para el mes de junio de 2023 está en unos \$385 millones aproximadamente, con un decremento en comparación con el mismo periodo del 2022 del -61.63%, la variación más significativa se debe al traslado de recursos aprobados en el Acuerdo No. 005 de 2023 por \$1.836 millones al Municipio de Chía provenientes de los excedentes Financieros soportados en los Estados Financieros de la vigencia 2022-2021, seguida por la aprobación por valor de \$4.000 millones correspondiente a las utilidades del año 2022 constituyéndose en reservas para Emserchía.

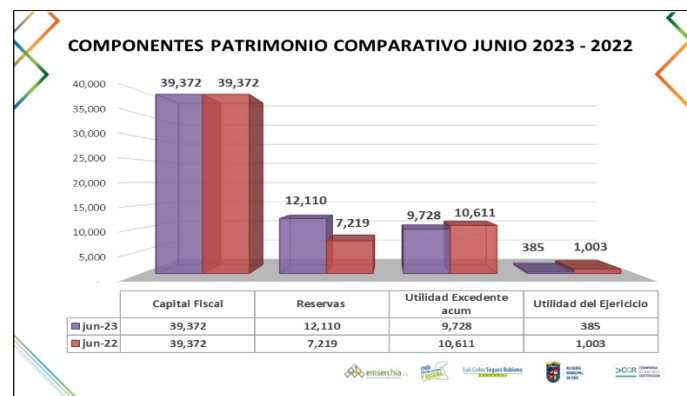

4.4.5. INGRESOS

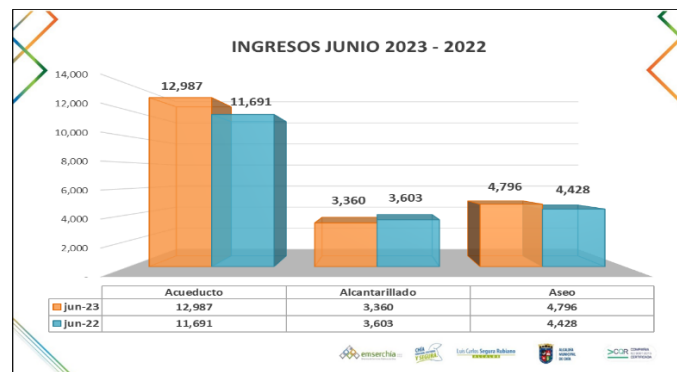

Los ingresos operacionales son aquellos provenientes de la operación del servicio y están determinados por las tarifas, el número de suscriptores y la eficiencia en el recaudo sobre el potencial de facturación, este último resultante de aplicar las tarifas a los suscriptores con los cuales existe un Contrato de Condiciones Uniformes; estos ingresos para el cierre del mes de junio de 2023 ascienden a \$21.143 millones de los cuales el servicio de Acueducto representa el 61.4% del total de los ingresos, seguido por el servicio de aseo con un porcentaje de participación del 22.6% y el servicio de alcantarillado con un 15.8% sobre los ingresos totales que genero la operación. Por otra parte, se percibieron ingresos por la inclusión del servicio integral de aseo, un contrato que se sostiene con el Municipio de Chía y a junio de 2023 se obtuvo ingresos por \$1.090 millones.

En comparación con los ingresos de la vigencia de 2022 por \$19.722 millones, se evidencia un incremento del 7%, es decir \$1.421 millones que corresponden a la variación de los ingresos entre acueducto, alcantarillado y aseo como se puede observar de forma más detallada en el siguiente cuadro y donde además se debe tener presente la disminución durante la vigencia por la provisión del POIR por CMI de acueducto y CMI de alcantarillado.

INGRESOS OPERACIONALES	jun-23	jun-22	VARIACION	%	PARTICIPACION
Acueducto	12,987	11,691	1,296	11%	61.4%
Alcantarillado	3,360	3,603	-243	-7%	15.9%
Aseo	4,796	4,428	368	8%	22.7%
INGRESOS	21,143	19,722	1,421	7%	100%

4.4.6. GASTOS



GASTOS	jun-23	jun-22	VARIACION	%	PARTICIPACION
Acueducto	2,057	1,438	619	43.05%	53.3%
Alcantarillado	1,041	707	334	47.24%	27.0%
Aseo	764	539	225	41.74%	19.8%
GASTOS	3,862	2,684	1,178	43.89%	100%

Los gastos son decrementos en los beneficios económicos, producidos a lo largo del período sobre el que se informa, a modo de salidas o disminuciones del valor de los activos, o bien por la generación o aumento de los pasivos, que dan como resultado decrementos en el patrimonio. Gastos que se encuentran representados por todos los costos generados por las áreas de apoyo a la gestión de la Empresa.

Los gastos ascienden a \$3.862 millones de los cuales el servicio de acueducto representa un 53.3%, el servicio de alcantarillado el 27.0% y el servicio de aseo representa el 19.8%. A continuación, se

presenta en mayor detalle los elementos que componen esos costos por cada una de las actividades de acueducto, alcantarillado y aseo.

Los gastos de administración, de operación y de ventas al cierre de junio de 2023 son de \$3.473 millones, de los rubros más representativos están los sueldos y salarios por \$1.213 millones (toda la carga legal prestacional, Primas, vacaciones, Bonificaciones y pago de retroactivo por incremento salarial del 15.5%, etc.), \$378 millones por prestaciones sociales, Contribuciones efectivas por \$217 millones, \$920 millones en gastos generales (Vigilancia y Seguridad, Materiales y suministros, mantenimientos, reparaciones, servicios públicos, arrendamientos, seguros, combustibles, honorarios y servicios) y gastos por Impuestos, Contribuciones y Tasas por valor de \$634 millones.

En la vigencia 2023 el Decreto Nacional 905 de fecha del 02 de junio del 2023 del presidente de la república, fija los porcentajes a tener en cuenta para el aumento salarial del 2023 (IPC total certificado por el DANE, trece puntos doce por ciento (13.12%) + uno punto cinco por ciento (1.5%), en consecuencia, los salarios y prestaciones establecidos en el presente decreto se ajustarán retroactivo a partir del 1° de enero del presente año. Que mediante Acta No. 003 de fecha veintidós (22) de marzo del año dos mil veintitrés (2023), la Junta Directiva de la Empresa de Servicios Públicos de Chía – EMSEERCHA E.S.P., faculta al Gerente de la Empresa de Servicios Públicos de Chía – EMSEERCHIA E.S.P., para que adopte el incremento salarial del quince punto cinco por ciento (15.5%) a la asignación básica mensual de los empleados públicos y trabajadores oficiales de la planta de personal de la Empresa de Servicios Públicos de Chía – EMSEERCHIA E.S.P a partir del primero (01) de enero de 2023. Que la Gerencia de la Empresa de Servicios Públicos de Chía – EMSEERCHIA E.S.P autorizo realizar el aumento salarial para la vigencia del año 2023 en unos quince puntos cinco por ciento (15.5%), incrementando el gasto por sueldos y salarios, lo que se ve reflejado también en un incremento en la carga de prestaciones sociales y contribuciones efectivas con respecto al 2022.

El valor total del gasto por Deterioro, depreciaciones, amortizaciones y provisiones es de \$281 millones, Otros Gastos Diversos (Financieros) y Extraordinarios por \$89 millones y finalmente \$621 millones por el gasto de provisión Impuesto a la Ganancia corriente y con presentación oficial en el formulario 110 a la DIAN en abril de 2024, por la Declaración de renta y complementarios para personas jurídicas y asimiladas obligados a declarar por la vigencia 2023.

4.4.7. COSTOS





INFORME DE GESTIÓN

Versión: 1

Fecha: Junio 29 de 2018

Código: DES Pt01

COSTOS	jun-23	jun-22	VARIACION	%	PARTICIPACION
Acueducto	8,959	8,269	690	8.34%	48.6%
Alcantarillado	3,503	3,734	-231	-6.19%	19.0%
Aseo	5,977	3,882	2,095	53.97%	32.4%
COSTOS	18,439	15,885	2,554	16.08%	100%

Los costos ascienden a 18.439 millones de los cuales el servicio de acueducto representa un 48.6%, el servicio de alcantarillado el 19.0% y el servicio de aseo representa el 32.4%. A continuación, se presenta en mayor detalle los elementos que componen esos costos por cada una de las actividades de acueducto, alcantarillado y aseo.

4.4.7.1. COSTOS ACUEDUCTO

DETALLE COSTOS ACUEDUCTO 2023		
Cuenta Mayor	Nombre	Total
APORTES SOBRE LA NÓMINA	Aportes al ICBF	1,614,943.00
	Aportes al SENA	1,133,568.00
ARRENDAMIENTOS	Otros	51,948,866.76
	Ordenes y contratos de mantenimiento y reparaciones	33,623,518.97
CONSUMO DE INSUMOS DIRECTOS	Energía	216,121,468.00
CONTRIBUCIONES EFECTIVAS	Cotización a Sociedades Administradoras del Régimen de Ahorro Individual	101,562,520.00
	Aportes a Cajas de Compensación Familiar	37,059,345.00
	Riesgos Profesionales	10,745,180.00
	Aportes a Seguridad Social	2,227,677.00
CONTRIBUCIONES IMPUTADAS	Incapacidades	2,583,670.00
	Depreciación Redes, líneas, cables	274,881,723.84
DEPRECIACIÓN Y AMORTIZACIÓN	Depreciación Maquinaria y Equipo	62,104,491.33
	Equipo de computo y comunicación	37,038,358.12
	Depreciación Plantas, Ductos y Túneles	11,896,441.32
	Depreciación muebles y enseres	5,970,152.40
	Depreciación Edificaciones	2,940,512.22
	Depreciación Equipo de Transporte Tracción y Elevación	1,041,666.70
	Estudios y Proyectos	153,137,626.35
GENERALES	Impresos y Publicaciones	13,640,075.88
	Viáticos y gastos de viaje	4,184,532.52
	Publicidad y Propaganda	3,613,466.00
	Seguridad Industrial	1,426,376.99
	Transporte, Fletes y Acarreos	16,000.00
	Asesoría Técnica	94,965,163.66
HONORARIOS	Otros	13,386,371.12
	Impuesto a las ventas por servicios	80,789,107.20
IMPUESTOS	Impoventas	652,873.60
	Elementos y accesorios de acueducto	106,596,086.07
MATERIALES Y OTROS COSTOS DE OPERACIÓN	Otros Elementos y Materiales	67,449,650.33
	Repuestos para vehículos	23,530,101.00
	Combustibles	17,711,274.46
ÓRDENES Y CONTRATOS POR OTROS SERVICIOS	Vigilancia y Seguridad	131,561,876.00
	Costos de Recaudo	24,505,627.00
Otros Elementos de Consumo de Insumos Directos	Insumos directos compra de agua en bloque	6,092,806,000.00
SEGUROS	Daños materiales	21,397,136.76
	De Responsabilidad Civil y Extracontractual	21,376,968.40
	De Flota y Equipo de Transporte	6,452,913.00
	De Manejo	4,388,295.84
	Otros Seguros	646,354.32
SERVICIOS PÚBLICOS	Telefonía	11,713,141.74
	Sueldos de Personal	811,336,864.00
SUELDOS Y SALARIOS	Cesantías	77,105,511.00
	Prima de Navidad	70,483,275.00
	Dotación y Suministro a Trabajadores	60,381,939.29
	Vacaciones	50,611,065.00
	Prima de Vacaciones	37,558,119.00
	Prima de Servicios	32,478,626.00
	Auxilio de Transporte	18,484,265.00
	SUBSIDIO ALIMENTACION	10,961,940.00
	Capacitación, Bienestar Social y Estímulos	9,387,030.40
	Intereses a las cesantías	9,232,401.00
	Bonificación Especial de Recreación	7,506,940.00
	Bonificaciones	7,368,345.00
	Gastos de Viaje	5,747,102.43
	Total	8,959,084,544.02



INFORME DE GESTIÓN

Versión: 1

Fecha: Junio 29 de 2018

Código: DES Pt01

Los costos del servicio de acueducto representan un 48.6% del total de los costos a junio de 2023 con \$8.959 millones, siendo el más significativo dentro de los Materiales la compra de agua en bloque la cual asciende a los \$6.093 millones, los sueldos \$1.209 millones (contiene toda la carga legal prestacional, Primas, vacaciones, Bonificaciones, cesantías, etc.), \$396 millones de depreciación y amortización.

4.4.7.2. COSTOS ALCANTARILLADO

DETALLE COSTOS ALCANTARILLADO 2023		
Cuenta Mayor	Nombre	Total
APORTES SOBRE LA NÓMINA	Aportes al ICBF	234,036.00
	Aportes al SENA	168,102.00
ARRENDAMIENTOS	ordenes y contratos de mantenimiento y reparaciones	30,796,696.10
	Otros	21,701,164.12
CONSUMO DE INSUMOS DIRECTOS	Productos quimicos	180,307,844.60
	Energía	2,386,170.00
CONTRIBUCIONES EFECTIVAS	Cotización a Sociedades Administradoras del Régimen de Ahorro Individual	73,152,380.00
	Aportes a Cajas de Compensación Familiar	21,529,370.00
	Riesgos Profesionales	15,302,560.00
	Aportes a Seguridad Social	456,656.00
CONTRIBUCIONES IMPUTADAS	Incapacidades	1,422,440.00
DEPRECIACIÓN Y AMORTIZACIÓN	Depreciación Redes, líneas, cables	391,874,598.66
	Depreciacion Euipo de Tansporte Traccion y Elevacion	34,366,333.38
	Depreciación Maquinaria y Equipo	33,261,183.07
	Depreciación equipo de comunicación y computo	4,096,291.77
GENERALES	Depreciacion muebles y enseres	1,391,733.12
	Otros Costos Generales	722,308,320.00
	Estudios y Proyectos	365,694,699.97
	Publicidad y Propaganda	3,063,550.00
	Impresos y Publicaciones	1,618,177.61
	Viáticos y gastos de viaje	1,598,419.66
	Seguridad Industrial	964,228.22
HONORARIOS	Transporte, Fletes y Acarreos	107,600.00
	Otros	105,045,290.12
IMPUESTOS	Asesoría Técnica	55,146,015.97
	Impoventas por servicios	93,891,131.02
	Impoventas	1,482,183.01
MATERIALES Y OTROS COSTOS DE OPERACIÓN	Otros Impuestos	12,774.00
	Elementos y accesorios de alcantarillado	180,865,564.64
	Otros elementos y materiales	68,972,986.50
	Combustibles	9,235,033.05
	Repuesto para vehiculos	4,093,801.00
	Combustibles y lubricantes	132,209.00
ÓRDENES Y CONTRATOS POR OTROS SERVICIOS	Iva Mayor Valor Materiales C5016	-
	Vigilancia y Seguridad	119,091,057.00
SEGUROS	Costos de Recaudo	11,305,182.00
	daños materiales	5,355,920.04
	De Responsabilidad Civil y Extracontractual	5,350,871.66
	De Flota y Equipo de Transporte	2,581,165.20
	De Manejo	1,705,795.16
	Otros Seguros	305,214.68
	De Cumplimiento	-
SERVICIOS PÚBLICOS	Energía y Alumbrado	99,405,750.00
	telecomunicaciones	3,367,395.06
SUELDOS Y SALARIOS	Sueldos de Personal	472,096,192.00
	Dotación y Suministro a Trabajadores	69,057,244.55
	Prima de Navidad	68,278,408.00
	Cesantías	60,529,279.00
	Vacaciones	37,551,983.00
	Prima de Vacaciones	34,234,167.00
	Prima de Servicios	25,633,558.00
	Auxilio de Transporte	16,294,544.00
	Bonificaciones	15,290,613.00
	subsidio alimentacion	11,342,371.00
	Intereses a las cesantías	7,197,072.00
	Capacitación, Bienestar Social y Estímulos	3,877,976.80
	Bonificación Especial de Recreación	3,856,924.00
Gastos de Viaje	2,168,493.23	
Total		3,502,556,718.97



INFORME DE GESTIÓN

Versión: 1

Fecha: Junio 29 de 2018

Código: DES Pt01

Los costos del servicio de alcantarillado representan un 19.0% del total de los costos a junio de 2023, con \$3503 millones, de los rubros más representativos están los costos generales (Honorarios, Vigilancia y Seguridad, Transporte, fletes y acarreos) por un valor de \$1.095 millones, sueldos y salarios por \$827 millones (toda la carga legal prestacional, Primas, vacaciones, Bonificaciones, etc.), \$465 millones por depreciaciones y amortizaciones donde igualmente se realizó un ajuste en las depreciaciones de la obra calle 29 por el valor de los aportes de Emserchía.

4.4.7.3. COSTOS ASEO.

DETALLE COSTOS ASEO 2023		
Cuenta Mayor	Nombre	Total
APORTES SOBRE LA NÓMINA	Aportes al ICBF	1,017,921.00
	Aportes al SENA	703,030.00
ARRENDAMIENTOS	Otros	15,661,181.78
CONTRIBUCIONES EFECTIVAS	Cotización a Sociedades Administradoras del Régimen de Ahorro Individual	204,548,776.00
	Aportes a Cajas de Compensación Familiar	83,931,285.00
	Riesgos Profesionales	36,076,360.00
	Aportes a Seguridad Social	1,331,066.00
CONTRIBUCIONES IMPUTADAS	Incapacidades	12,580,351.00
DEPRECIACIÓN Y AMORTIZACIÓN	Depreciación Equipo de Transporte, Tracción y Elevación	234,051,425.28
	Depreciación Maquinaria y Equipo	6,615,019.68
	Depreciación Equipo de computación y comunicación	910,079.43
	Depreciación Muebles y Enseres	821,914.62
GENERALES	Peajes	91,352,200.00
	Estudios y Proyectos	24,019,885.86
	Viáticos y gastos de viaje	5,796,309.82
	Publicidad y Propaganda	1,922,984.00
	Seguridad Industrial	733,455.56
	Transporte, Fletes y Acarreo	238,000.00
	Impresos y Publicaciones	77,410.37
HONORARIOS	Asesoría Técnica	64,874,147.18
	Otros	22,217,234.07
IMPUESTOS	Impoventas	46,402,464.94
	Impoventas por Servicios	41,983,057.22
MATERIALES Y OTROS COSTOS DE OPERACIÓN	Otros Elementos y Materiales	250,308,707.44
	Repuestos para vehículos	246,093,900.00
	Combustibles	239,373,894.97
	Elementos y accesorios de aseo	127,228,384.60
	Combustibles y lubricantes	23,344,119.28
	Iva Mayor Valor Materiales C5016	-
ORDENES Y CONTRATOS DE MANTENIMIENTO Y REPARACIONES	Mantenimiento Equipo de Transporte, Tracción y Elevación	101,816,193.86
	Mantenimiento de Construcciones y Edificaciones	19,333,333.34
	Otros Contratos de Mantenimiento y Reparaciones	60,000.00
	Mantenimiento Maquinaria y Equipo	-
ÓRDENES Y CONTRATOS POR OTROS SERVICIOS	Servicio disposición final	1,121,716,765.00
	Vigilancia y Seguridad	60,356,241.00
	Costos de Recaudo	7,888,103.00
	Aseo	-
SEGUROS	De Flota y Equipo de Transporte	32,264,565.04
	Daños Materiales	8,826,929.42
	De Responsabilidad Civil y Extracontractual	8,818,612.26
	Otros Seguros	4,377,712.64
	De Manejo	2,159,756.78
SERVICIOS PÚBLICOS	Telecomunicaciones	4,863,648.82
	Energía y Alumbrado	-
SUELDOS Y SALARIOS	Sueldos de Personal	1,735,903,624.00
	Cesantías	195,396,010.00
	Prima de Navidad	167,944,233.00
	Dotación y Suministro a Trabajadores	166,524,636.56
	Auxilio de Transporte	121,162,749.00
	Vacaciones	88,915,089.00
	Prima de Vacaciones	85,738,005.00
	Prima de Servicios	83,399,028.00
	Subsidio de Alimentación	72,197,647.00
	Bonificación de Recreación	39,674,312.00
	Bonificaciones	24,242,307.00
	Intereses a las cesantías	23,418,362.00
	Capacitación, Bienestar Social y Estímulos	8,754,992.80
	Gastos de Viaje	3,368,474.34
	Bonificación Especial de Recreación	3,350,214.00
Total	5,976,686,109.96	



INFORME DE GESTIÓN

Versión: 1

Fecha: Junio 29 de 2018

Código: DES Pt01

Los costos del servicio de aseo ascienden a \$5.977 millones equivalente al 32.4% del total de los costos a junio de 2023, siendo los más representativos los sueldos y salarios por valor de \$2.820 millones (contiene toda la carga legal prestacional, Primas, vacaciones, Bonificaciones, cesantías, etc.), se debe tener en cuenta en este rubro el aumento con el retroactivo en cumplimiento con la disposiciones nacionales, seguido de los rubros por Ordenes y contratos por otros servicios por \$1.190, Materiales y Otros costos de Operación por \$886 millones dentro de los que se encuentran (repuestos para vehículos, combustibles y lubricantes, Elementos y accesorios de aseo y otros materiales). Contribuciones efectivas por valor de \$326 millones y las depreciaciones por \$242 millones.

4.4.8. GESTIÓN CONTABLE

Presentación oportuna de informes a los entes de control

El Consolidador de Hacienda e Información Pública (CHIP) es un sistema que permite definir, capturar, consolidar y difundir información cuantitativa y cualitativa, producida por entidades públicas, por lo cual la Empresa de Servicios Públicos de Chía EMSECHÍA E.S.P., viene realizando el reporte trimestral durante todo el 2023 de este informe cumpliendo con la normatividad vigente expedida por la Contaduría



General de la Nación. Por la vigencia 2023 se han realizado (2) envíos por Información Contable Pública – Convergencia (Formatos Saldos y Movimientos, Operaciones Recíprocas, Variaciones Significativas y (1) envío por el Boletín de Deudores Morosos del Estado – BDME.



El sistema Único de Información SUI, también tiene un componente de información contable, el cual se viene cumpliendo dentro de los plazos establecidos. Indicadores Financieros PGR con su seguimiento en el tablero de control de metas y (8) Indicadores Sub-Dimensión Financiera más (2) Indicadores Sub dimensión GYT IUS.

EMSECHÍA E.S.P., adelantó el envío de la información requerida por la DIAN (información Exógena) por la vigencia del 2022 y a la fecha cumple con el pago oportuno de los impuestos que se tienen a cargo (Renta Anual 2022, Retención en la Fuente mensual, e IVA Bimestral 2023).



Se realiza anualmente el pago de los anticipos y de la contribución especial, por parte de EMSECHÍA E.S.P., con destino a la Superintendencia de Servicios Públicos Domiciliarios SSPD y a la Comisión de Regulación de Agua Potable y Saneamiento Básico CRA.



INFORME DE GESTIÓN

Versión: 1

Fecha: Junio 29 de 2018

Código: DES Pt01

Se viene adelantando con total éxito el proceso de facturación electrónica, como operador a nombre propio, cumpliendo con la normatividad expedida por la DIAN dentro de los plazos establecidos para la expedición de la factura electrónica para las empresas de Servicios Públicos. Finalmente se generó la renovación de la firma electrónica. Se presenta además la transmisión de la nómina electrónica de forma mensual y se está trabajando con el proveedor de servicios electrónicos Stefanini Sysman la implementación para la transmisión de los Documentos equivalentes por los No obligados a Facturar y RADIAN.



Alcaldía Municipal de Chía

El área contable cumple con la obligación de presentar los impuestos, contribuciones y tasas, entre ellos retención de ICA de forma bimestral, contribuciones a la seguridad y Tasa Pro-deporte, además de reintegrar a la Alcaldía Municipal los descuentos de estampillas y demás descuentos de los contratistas. A la fecha se encuentra liquidado presentado y cancelado el valor del ICA por la vigencia del 2022. Presentada además la información del reporte de medios de ICA por el 2022 antes del vencimiento en el mes de abril. Enviando reportes solicitados por las transferencias y demás solicitudes de la administración Municipal.

Revisoría fiscal y asesoría integral



La Empresa de Servicios Públicos de Chía EMSERCHÍA E.S.P., con el fin de mejorar sus procesos y adaptar las nuevas reformas contables, adelanta el proceso de Revisoría Fiscal con la firma PAM Auditores y Consultores Ltda. Actualmente la firma expidió como resultado la aprobación de los Estados Financieros Comparativos de enero, febrero, marzo, abril para la vigencia 2023.

4.4.9. TESORERIA.

4.4.9.1. RECURSOS PROPIOS EN ENTIDADES FINANCIERAS

EFFECTIVO

La situación de tesorería presenta un total de fondos propios en entidades bancarias, al corte a junio 30 de 2023, que corresponde básicamente al valor de los saldos en cuentas de ahorro, cuentas corrientes y fondos de inversión de liquidez inmediata.



INFORME DE GESTIÓN

Versión: 1

Fecha: Junio 29 de 2018

Código: DES Pt01

Con corte a Junio 30 de 2023, EMSEMERCHIA ESP presenta un total de fondos propios en entidades bancarias, de **SEIS MIL SEISCIENTOS TREINTA Y NUEVE MILLONES SETECIENTOS TREINTA Y CINCO MIL DOSCIENTOS CUARENTA Y OCHO PESOS CON 41 CTVS M/CTE (6.639.735.248,41)**. Dicho saldo corresponde básicamente al valor de los saldos en cuentas de ahorro, cuentas corrientes y fondos de inversión de liquidez inmediata, vale la pena señalar que únicamente se exceptúa el dinero de destinación específica correspondiente a los convenios, construcción de obra Red Expressa y fondos de destinación para obras POIR.

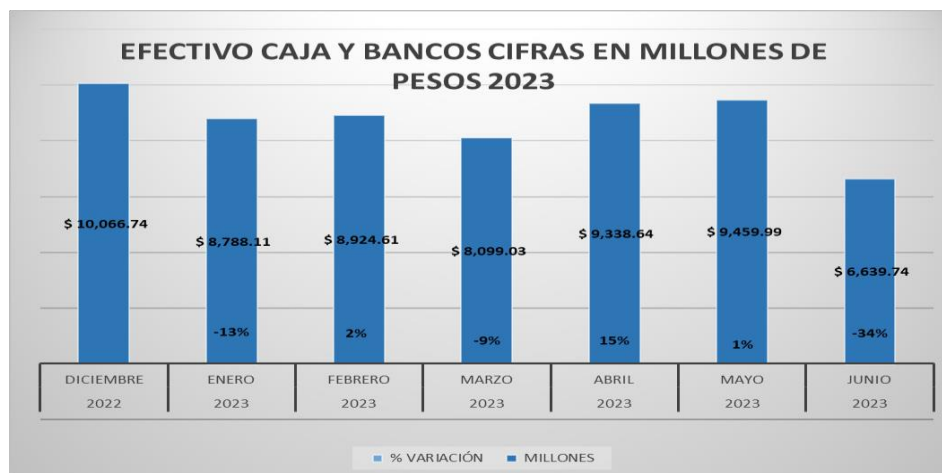

No.	BANCO	TIPO	No. De Cuenta	FINAL	ACUMULADO POR BANCO
				30-jun-23	
1	Davivienda	F.I.	608 0041 0000 0635	\$ 67,506,660.40	\$ 525,688,664.69
2		F.I.	608 0041 0000 1039	\$ 9,598,225.58	
3		CTE.	0560 0041 6999 8483	\$ 11,668,647.71	
4		AH	0041 0014 0757	\$ 427,084,657.22	
5		AH	0041 0021 3976 - EF.	\$ 9,830,473.78	
6	Bogotá	CTE.	264403684	\$ 691,883,069.00	\$ 5,867,557,461.15
7		AH	264459181	\$ 4,824,559,529.02	
8		AH	264581174	\$ 87,989,313.00	
9		F.I.	109001000278237	\$ 263,125,550.13	
10	Colpatria	AH	4372115322	\$ 183,576,268.63	\$ 183,576,268.63
11	BBVA	AH	309-04110-1	\$ 62,912,853.94	\$ 62,912,853.94
TOTALES				\$ 6,639,735,248.41	\$ 6,639,735,248.41
DESTINACION ESPECIFICA					
12	Bogotá	AH	264466897 (CONVENIO CAR)	\$ 1,055,502,942.67	\$ 1,055,502,942.67
13	Davivienda	AH	0041 0021 4453 - SERV. LA BALSA	\$ 377,706,532.36	\$ 1,191,529,605.03
14		AH	0041 0021 4578 - INDEM.	\$ 260,088,553.79	
15		AH	0041 0021 4990 - SERV. FAGUA	\$ 535,757,038.85	
16		AH	0041 0021 5088 OBRA TUBO CARO	\$ 17,977,480.03	
17	Colpatria	AH	43722029240	\$ 14,325,017,650.58	\$ 14,325,017,650.58
TOTALES				\$ 16,572,050,198.28	\$ 16,572,050,198.28
TOTALES				\$ 23,211,785,446.69	\$ 23,211,785,446.69



INFORME DE GESTIÓN

Versión: 1

Fecha: Junio 29 de 2018

Código: DES Pt01

EFECTIVO RECURSOS PROPIOS 2023			
AÑO	MES	MILLONES	% VARIACIÓN
2022	Diciembre	\$ 10,066.74	
2023	Enero	\$ 8,788.11	-13%
2023	Febrero	\$ 8,924.61	2%
2023	Marzo	\$ 8,099.03	-9%
2023	Abril	\$ 9,338.64	15%
2023	Mayo	\$ 9,459.99	1%
2023	Junio	\$ 6,639.74	-34%

El recaudo en lo corrido del año tuvo un promedio de Cuatro mil setenta y nueve millones novecientos cuarenta pesos, no obstante, el promedio mensual de recaudo esperado es de cuatro mil millones. Es importante aclarar que el valor indicado por el área de tesorería puede presentar ciertas diferencias con el área comercial debido a que hay transferencias realizadas por usuario que corresponden a pago de servicios públicos, sin embargo el área de recaudo (comercial) no lo puede aplicar al usuario dado que no se puede identificar a que usuario (código interno) corresponde el ingreso, razón por la cual se solicita a los usuarios que realicen transferencia enviar correo indicando el código interno al cual se debe abonar el valor.

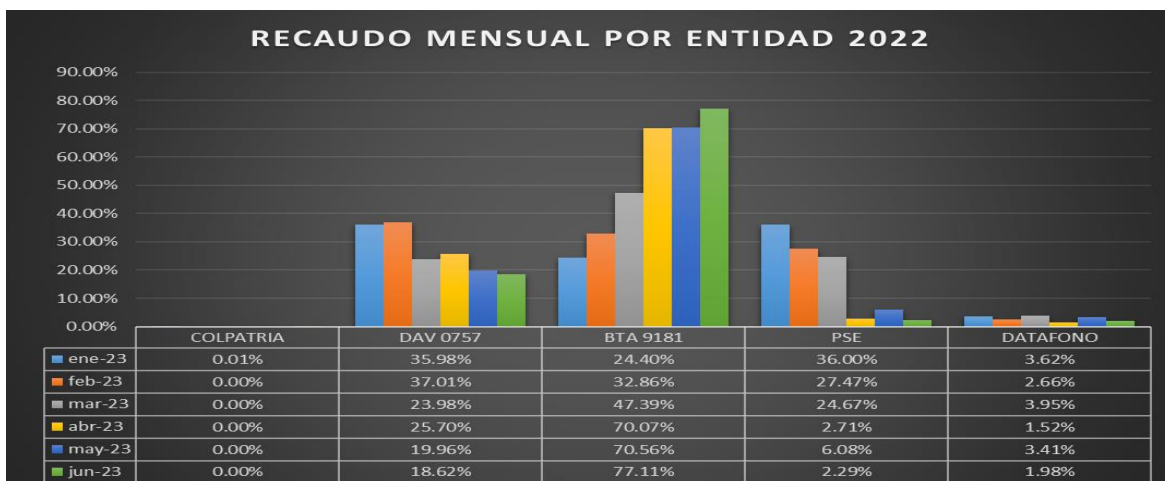

Finalmente es importante aclarar que las cifras presentadas corresponden a la información que reflejan los extractos mensuales comparado con las cifras del balance.

INVERSIONES - RENTA LIQUIDA

Luego de la fuerte desaceleración en los mercados financieros, presentada durante el 2021 y la cual no se ha estabilizado a la fecha, es importante mencionar que durante los meses de enero a junio de 2023, no se presentaron considerables fluctuaciones en las tasas del mercado, razón por la cual EMSERCHIA ESP ha optado por mantener los recursos en cuentas de ahorro, las cuales están generando un mayor rendimiento.

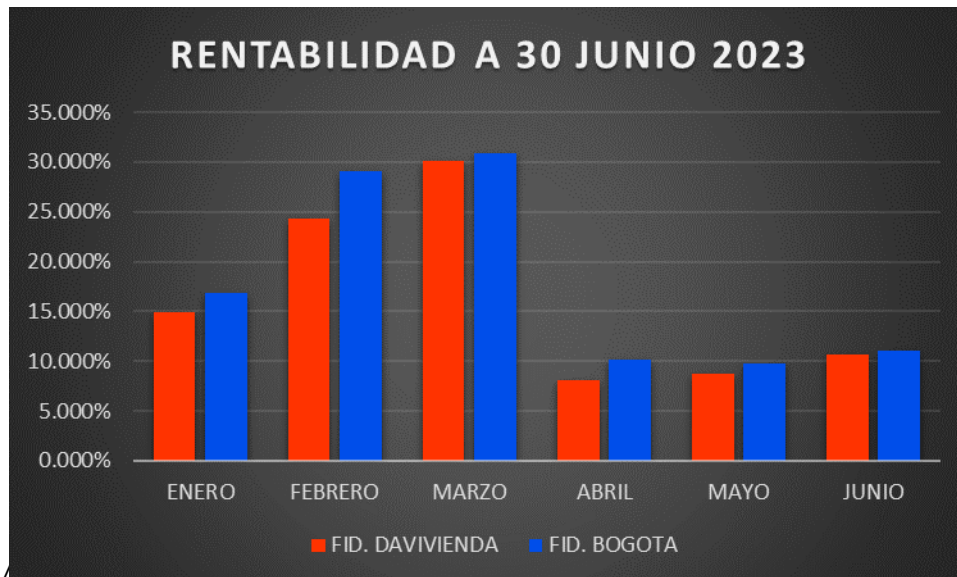

MES	FID. DAVIVIENDA	FID. BOGOTA
ENERO	14.962%	16.889%
FEBRERO	24.377%	29.047%
MARZO	30.069%	30.919%
ABRIL	8.136%	10.115%
MAYO	8.699%	9.755%
JUNIO	10.653%	11.078%

RENDIMIENTOS BANCARIOS ACUMULADOS

Para junio de 2023 los rendimientos de recursos totales ascienden a \$ 977'457,519.47 de los cuales el 86% corresponde a los rendimientos obtenidos en las cuentas de ahorro y el restante en los fondos de inversión renta diaria de liquidez inmediata.



RENDIMIENTOS AÑO 2023							
TERCERO	ENERO	FEBRERO	MARZO	ABRIL	MAYO	JUNIO	TOTAL ACUMULADO
BANCO BILBAO VIZCAYA ARGENTARIA COLOMBIA S.A. BBVA COLOMBIA	1,905.00	1,713.00	2,981.00	2,651.00	14,380.00	16,564.00	40,194.00
BANCO COLPATRIA MULTIBANCA COLPATRIA S.A.	103,212,388.86	962,139.88	225,164,806.75	125,501,153.34	117,378,775.61	116,962,548.09	689,181,812.53
BANCO DAVIVIENDA S.A.	365,305.30	197,105.99	90,943.55	124,191.18	69,016.53	265,963.08	1,112,525.63
BANCO DE BOGOTA	15,063,238.88	25,747,858.55	34,490,076.52	20,656,168.69	29,896,284.74	26,883,998.69	152,737,626.07
FIDUCIARIA BOGOTA S.A.	15,250,012.83	22,437,384.43	31,641,530.62	29,012,043.05	17,530,383.54	14,258,275.57	130,129,630.04
FONDO DE INVERSION COLECTIVA SUPERIOR	661,432.26	935,368.12	1,162,198.50	380,337.17	498,337.43	618,057.72	4,255,731.20
TOTAL ACUMULADO RENDIMIENTOS A JUNIO 30 DE 2023							977,457,519.47

Vale la pena señalar que los rendimientos de los fondos de inversión en condiciones normales han sido menores a años anteriores que el rendimiento generado por los recursos que se tienen en cuentas de ahorro. Esto se debe a la desaceleración de los mercados financieros dada en el mes de marzo de 2021 la cual a la fecha no se ha estabilizado y que el monto de recursos que se encuentran invertidos en los fondos considerablemente inferior a la que se mantiene en las cuentas de ahorro.

GASTOS FINANCIEROS ACUMULADOS

Con corte a junio 30 de 2023 los gastos financieros de las cuentas de recursos propios de la entidad ascienden a \$103'496.322,47. No obstante, es importante señalar que los gastos financieros han tendido a aumentar, debido al incremento del recaudo de los meses de febrero, abril y junio de 2023.



EMPRESTITO CON BBVA

En diciembre 07 de 2017, se firmó el contrato de empréstito con el Banco BBVA COLOMBIA, por la suma de \$4.200 millones con una tasa compensada, conforme al Decreto 1300 de septiembre de 2014, con un margen de redescuento del 100%; a una tasa equivalente al IBR + 0.10 % M.V.

El 19 de julio de 2018 se recibió el primer desembolso del empréstito con BBVA, correspondiente al primer pagaré, quedando como fecha de vencimiento del empréstito el día 19 de julio del año 2023 e independientemente de la cantidad de desembolsos dicho empréstito. La siguiente imagen muestra el movimiento financiero acumulado a junio 30 de 2023.

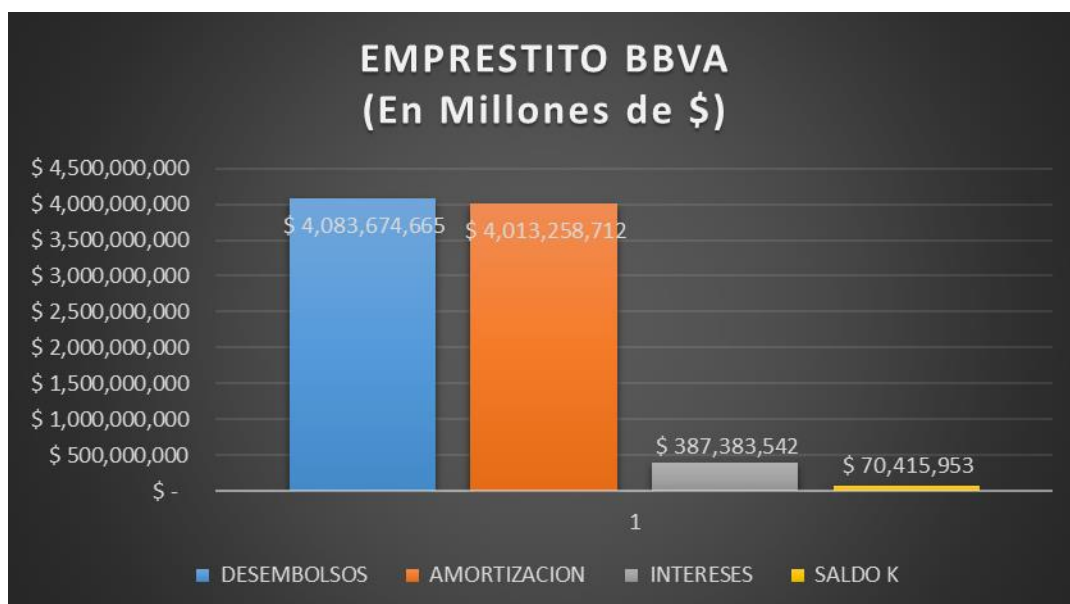



INFORME DE GESTIÓN

Versión: 1

Fecha: Junio 29 de 2018

Código: DES Pt01

4.4.9.2. RECURSOS CON DESTINACION ESPECÍFICA VIA CONVENIOS

CONVENIO INTERADMINISTRATIVO DE ASOCIACION No. 1267 DE 2015 – PTAR II

Dicho convenio se suscribió entre la Corporación Autónoma Regional de Cundinamarca – CAR., el Municipio de Chía – Departamento de Cundinamarca y la Empresa de Servicios Públicos de Chía – EMSERCHIA ESP., con fecha septiembre 24 de 2015; siendo los compromisos iniciales el aporte por parte de la CAR de \$35.248'619.361, del Municipio de Chía aportará los terrenos en donde se construirá la PTAR II y EMSERCHIA ESP aportó \$500 millones de pesos.

Según lo estipulado en el documento Adición No. 1 – Modificadorio 3, el Municipio de Chía realizó el 12 de diciembre su aporte por la suma de \$1.200.000.000 y posteriormente la CAR, en cumplimiento del mismo documento, realiza aporte del saldo del anticipo por la suma de \$8.292.826.172. Así mismo, los días 02 de junio y 10 de octubre de 2019, la CAR realizó nuevos aportes del saldo del anticipo por la suma de \$10.366.316.085 (cada uno); con la finalidad de transferir al Contratista de Obra el valor estipulado en la Adición al contrato correspondiente.

Según lo estipulado en el documento Adición No. 2 – Modificadorio 4, el Municipio de Chía realizó el 19 de febrero de 2020 su aporte por la suma de \$350'000.000, posteriormente el día 18 de marzo de 2020 EMSERCHIA ESP en cumplimiento del mismo documento realiza su aporte por la suma de \$50.000.000, la CAR realizó aporte el 31 de agosto de 2020 por la suma de \$1.211.465.015.

De otra parte, según lo estipulado en el documento Adición No. 3 – Modificadorio 5 – Prorroga 4, el día 10 de noviembre de 2021 EMSERCHIA ESP en cumplimiento del mismo documento realiza su aporte por la suma de \$299.999.770, Así mismo a los 07 días del mes de febrero de 2022, la CAR realizó nuevos aportes del saldo del anticipo por la suma de \$2.658.209.813.

Según lo estipulado en el documento Otro Si No. 001 Prorroga No. 01 y Adición No. 1 el día 30 de noviembre de 2022 EMSERCHIA ESP en cumplimiento del mismo documento realiza su aporte por la suma de \$58.669.440.

A junio 30 de 2023, los siguientes han sido los movimientos de dicha cuenta:

RESUMEN BALANCE FINANCIERO CONCILIADO CON CUENTA BANCARIA			
Con corte a Junio 30 de 2023			
DESCRIPCION DEL MOVIMIENTO	DEBITO	CREDITO	SALDO
Aporte EMSERCHIA	\$ 908,669,210.00	\$ -	\$ 908,669,210.00
Aporte CAR	\$ 50,519,442,850.00	\$ -	\$ 51,428,112,060.00
Aporte MUNICIPIO DE CHIA	\$ 1,550,000,000.00	\$ -	\$ 52,978,112,060.00
Pagos Realizados	\$ -	\$ 52,038,088,821.71	\$ 940,023,238.29
Gastos Financieros	\$ -	\$ 17,117,517.00	\$ 922,905,721.29
Transferencia EMSERCHIA ESP (GMF mientras liquidación)	\$ 41,028,821.00	\$ -	\$ 963,934,542.29
Rendimientos Financieros	\$ 1,817,662,938.65	\$ 1,482,356,287.87	\$ 1,299,241,193.07
Anticipo	\$ 15,033,559,289.40	\$ -	\$ (13,734,318,096.33)
Amortización Anticipo	\$ -	\$ 14,789,821,039.00	\$ 1,055,502,942.67
SALDO CUENTA CONJUNTA A 30 DE JUNIO DE 2023			\$ 1,055,502,942.67



INFORME DE GESTIÓN

Versión: 1

Fecha: Junio 29 de 2018

Código: DES Pt01

Con corte a 30 de junio de 2023 está pendiente el pago No 18 de la interventoría a la Universidad Distrital Francisco Jose de Caldas factura EXT-10769 con Orden de Pago 2020000706 por valor de Doscientos cincuenta y cuatro millones cuatrocientos cincuenta mil novecientos ochenta y tres pesos M/Cte (\$254.450.938), factura que a la fecha no ha sido cancelada, adicionalmente se realizaron las cartas de solicitud de cheque de gerencia con sus respectivas firmas, quedando pendiente que retorne la carta con la firma de autorización del tesorero de la CAR.

Durante lo corrido del año 2023 los rendimientos de la cuenta conjunta han superado los gastos bancarios, vale la pena señalar que los rendimientos obtenidos en dicha cuenta se distribuyen según el aporte de cada una de las entidades suscritas al finalizar el convenio.

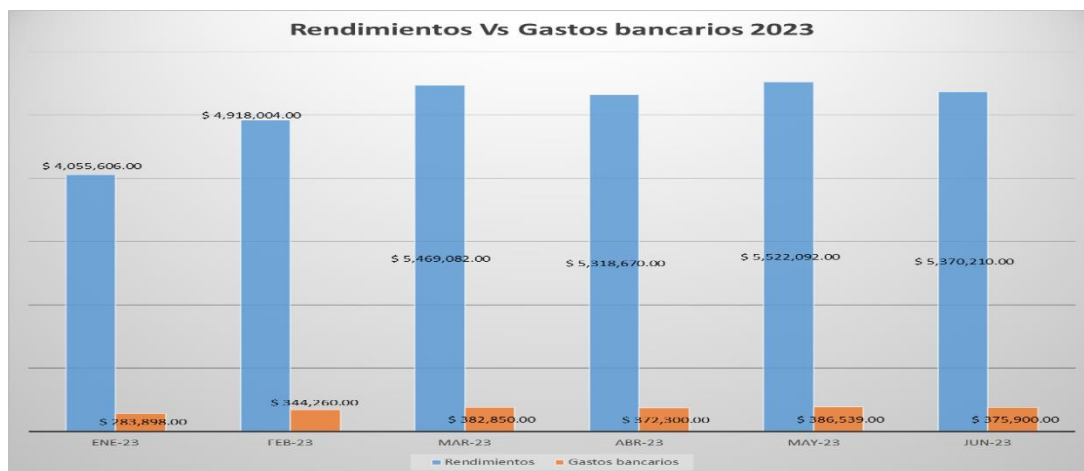

CONVENIO INTERADMINISTRATIVO No. 006 DE 2019 – SERVIDUMBRES PTAR LA BALSA

Dicho convenio se suscribió entre el Municipio de Chía, la Empresa de Servicios Públicos de Chía – EMSERCHIA ESP. y el instituto de desarrollo urbano, vivienda y gestión territorial de Chía – IDUVI; con fecha marzo 19 de 2019; siendo los compromisos iniciales el aporte por parte del MUNICIPIO DE CHIA de \$500'000.000.

A junio 30 de 2023, los siguientes han sido los movimientos de dicha cuenta:

RESUMEN ESTADO DE CUENTA BANCARIA			
Con corte a junio 30 de 2023			
DESCRIPCION DEL MOVIMIENTO	DEBITO	CREDITO	SALDO
Aporte MUNICIPIO DE CHIA	\$ 500,000,000.00	\$ -	\$ 500,000,000.00
Pagos Realizados	\$ -	\$ 123,128,805.00	\$ 376,871,195.00
Gastos Financieros	\$ -	\$ 831,877.84	\$ 376,039,317.16
Rendimientos Financieros	\$ 1,667,215.20	\$ -	\$ 377,706,532.36
SALDO CUENTA CONJUNTA A 30 JUNIO DE 2023			\$ 377,706,532.36

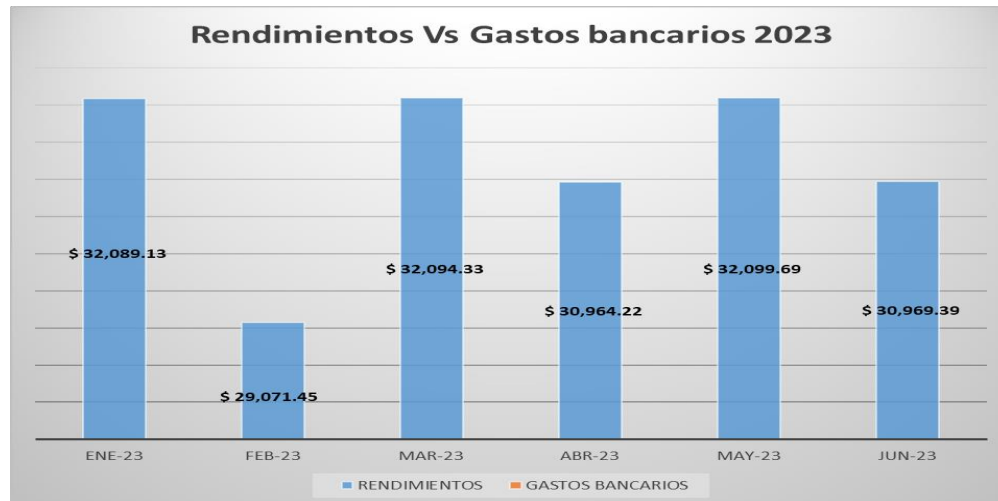

4.5. CONVENIO INTERADMINISTRATIVO No. 011 DE 2019 – SERVIDUMBRES PTAR – FAGUA

Dicho convenio se suscribió entre el Municipio de Chía, la Empresa de Servicios Públicos de Chía – EMSERCHIA ESP. y el instituto de desarrollo urbano, vivienda y gestión territorial de Chía – IDUVI; con fecha junio 21 de 2019; siendo los compromisos iniciales el aporte por parte del MUNICIPIO DE CHIA de \$756'687.399.

A diciembre de 2020 queda pendiente por pagar la OP 2020000716 de 30 de octubre de 2020 a nombre de PATRIMONIOS AUTONOMOS ACCION FIDUCIARIA lo cual informa el área Jurídica que cambiaron la razón social, y a la fecha no han pasado la documentación para realizar el pago.

A junio 30 de 2023 se tiene diferencia entre el resumen de la cuenta y el extracto bancario debido a traslado pendiente por menor valor transferido para pago de impuestos de la orden 2019000971 del 29 de noviembre de 2019 a nombre del señor LUIS HERNANDEZ GARCIA por valor de \$1.316.400 y Orden de Pago 2020000625 del 25 septiembre de 2020 a nombre de TERESA ZAMORA MORA por valor de \$9.106.944, este pago se realizó de la cuenta corriente de Emserchia ESP y están pendientes realizar estos traslados.

Los siguientes han sido los movimientos de dicha cuenta:

RESUMEN ESTADO DE CUENTA BANCARIA			
Con corte a junio 30 de 2023			
	DEBITO	CREDITO	SALDO
Aporte MUNICIPIO DE CHIA	\$ 756,687,399.00	\$ -	\$ 756,687,399.00
Pagos Realizados	\$ -	\$ 232,247,737.00	\$ 524,439,662.00
Gastos Financieros	\$ -	\$ 1,420,677.13	\$ 523,018,984.87
Rendimientos Financieros	\$ 2,314,709.98	\$ -	\$ 525,333,694.86
SALDO CUENTA CONJUNTA A 30 JUNIO DE 2023			\$ 525,333,694.86



INFORME DE GESTIÓN

Versión: 1

Fecha: Junio 29 de 2018

Código: DES Pt01

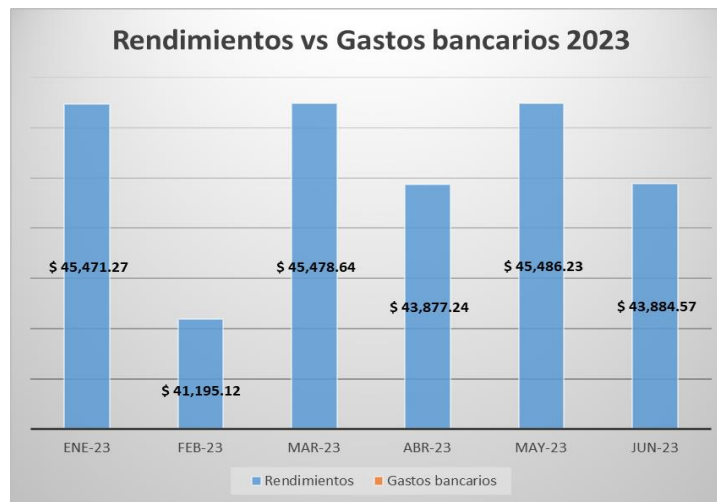

CONVENIO INTERADMINISTRATIVO No. 648 DE 2020 – LA MANIJA

Dicho convenio se suscribió entre el Municipio de Chía, la Empresa de Servicios Públicos de Chía – EMSECHIA ESP. con fecha diciembre de 2020; siendo los compromisos iniciales el aporte por parte del MUNICIPIO DE CHIA de \$1.966'000.000.

A junio 30 de 2023, los siguientes han sido los movimientos de dicha cuenta:

RESUMEN ESTADO DE CUENTA BANCARIA			
Con corte a junio 30 de 2023			
CONCEPTO	DEBITO	CREDITO	SALDO
Aporte Emserchia	\$ 431,335,782.00	\$ -	\$ 431,335,782.00
Aporte MUNICIPIO DE CHIA	\$ 1,966,000,000.00	\$ -	\$ 2,397,335,782.00
Pagos Realizados		\$ 2,397,335,782.00	\$ -
Retención Garantía	\$ 178,539,318.77	\$ 178,539,318.77	\$ -
Gastos Financieros	\$ -	\$ 1,938,542.29	\$ (1,938,542.29)
Rendimientos Financieros	\$ 3,050,884.01	\$ 1,779,205.26	\$ (666,863.54)
SALDO CUENTA A 30 JUNIO DE 2023			\$ (666,863.54)

A junio 30 de 2023, se tiene diferencia entre el resumen de la cuenta y el extracto bancario debido a un mayor valor traslado al municipio de Chía el pasado 22 diciembre de 2021 por concepto de Rendimientos financieros por valor de \$1,766,384.66 y a Emserchia por valor de \$12,820.60, los cuales al realizar el balance y conciliación del convenio en el momento que se realizó el traslado los rendimientos eran mayores los rendimientos a los gastos bancarios; sin embargo, con base en la conciliación realizada con corte a 30 de junio de 2023, se evidencia que el Municipio de Chía debe reintegrar a la cuenta de Emserchia un valor de \$854,178.77, los cuales se originan como una cuenta por cobrar ya que al finalizar la conciliación de los recursos, el total de los gastos financieros fueron superiores al total de los rendimientos, a continuación se detalla el porcentaje de participación sobre el cual se debían distribuir los recursos:



INFORME DE GESTIÓN

Versión: 1

Fecha: Junio 29 de 2018

Código: DES Pt01

APORTE		% APORTES	TOTAL RENDIMIENTOS	TOTAL GASTOS	TOTAL A TRASLADAR	VALOR TRASLADADO 22 DIC 2021	PENDIENTE X COBRAR O TRASLADAR POR RENDIMIENTOS DE CONVENIO
MUNICIPIO	\$ 1,966,000,000.00	82%	2,501,959.89	1,589,754.00	912,205.89	1,766,384.66	-854,178.77
EMSERCHIA	\$ 431,335,782.00	18%	548,924.12	348,788.29	200,135.83	12,820.60	187,315.23
TOTAL	\$ 2,397,335,782.00	100%	3,050,884.01	1,938,542.29	1,112,341.72	1,779,205.26	-666,863.54

4.4.10. OBSERVACIONES Y RECOMENDACIONES

De acuerdo con el comportamiento del estado de tesorería de EMSERCHIA ESP, se sugiere lo siguiente:

- Realizar capacitación de nuevo a la persona de facturación de servicios complementarios, para que el módulo de recaudo verde sea utilizado, ya que con este se podría llevar un control de partidas pendientes por identificar.
- Realizar últimos ajustes con Banco de Bogotá y Banco Davivienda del Webservice y así agilizar la conciliación de recaudo y comenzar a depurar la cuenta 29019001 y 29019090, ya que con este sistema no se volverían a presentar transferencias de terceros sin identificación de código interno, ni pagos dobles para saldos crédito.
- Realizar conciliación de saldos crédito
- Solicitar capacitación de conciliación por parte del área de recaudo de Webservice con Banco de Bogotá, ya que se evidencio que no se están aplicando los pagos de forma correcta.

4.4.11. LOGROS

- Se cumplió en forma oportuna con el pago de todos los compromisos en especial el pago de las cuotas correspondientes al empréstito con BBVA, a quienes se les canceló oportunamente.
- Se realizo en forma oportuna el reporte de la DEUDA PUBLICA al aplicativo SIA de la Contraloría, el 30 de junio de 2023 y se dio cumplimiento a las nuevas estipulaciones frente al reporte de esta información.

4.5. TALENTO HUMANO.

4.5.1. PLANTA DE PERSONAL

La planta de Personal de Emserchía E.S.P., cuenta con 215 cargos, creado bajo el acuerdo No. 010 del año 2017, los que permiten dar soporte a la contratación de personal adecuado para llevar a cabo la misión de la empresa.

Para el primer semestre año 2023, la planta de personal ha presentado el siguiente comportamiento:

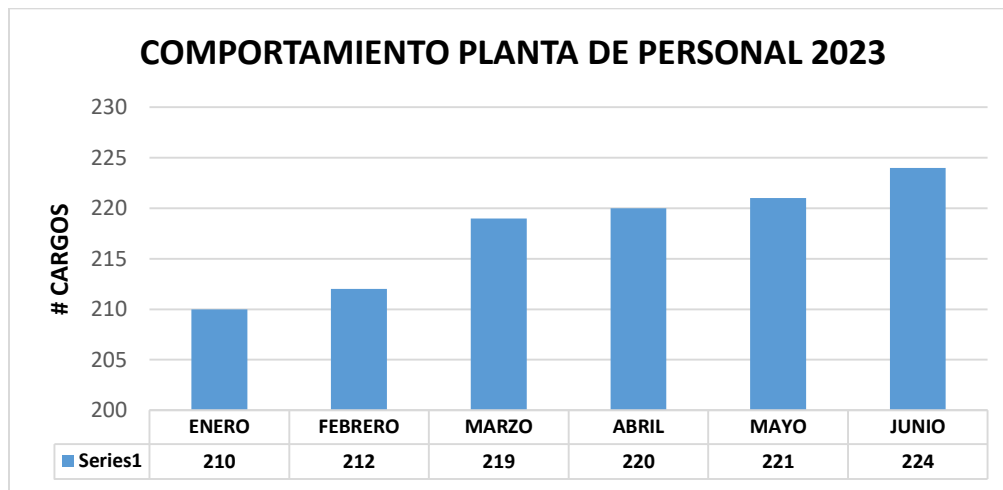

NIVEL	ENERO		FEBRERO		MARZO		ABRIL		MAYO		JUNIO	
	CANT	%	CANT	%	CANT	%	CANT	%	CANT	%	CANT	%
ASISTENCIAL	131	62%	131	62%	132	60%	135	61%	135	61%	136	61%
SENAS	11	5%	11	5%	11	5%	11	5%	11	5%	11	5%
TECNICO	26	12%	26	12%	28	13%	29	13%	28	13%	29	13%
DIRECTIVO	10	5%	10	5%	11	5%	11	5%	11	5%	11	5%
PROFESIONAL	26	12%	26	12%	27	12%	27	12%	27	12%	28	12%
ASESOR	2	1%	2	1%	2	1%	2	1%	2	1%	2	1%
SUPERNUMERARIO	4	2%	6	3%	8	4%	5	2%	5	3%	7	3%
TOTAL	210	100%	212	100%	219	100%	220	100%	221	100%	224	100%

La Empresa de Servicios Públicos de Chía EMSEERCHIA E.S.P. vincula personal Supernumerario con el fin de cubrir vacancias temporales tales como licencias, vacaciones y situaciones administrativas que llevan al titular del cargo a separarse temporalmente del mismo, con el fin de continuar prestando los servicios de acueducto, alcantarillado y aseo de manera eficiente y oportuna.

4.5.2. SUPERNUMERARIOS VINCULADOS

A continuación, se relaciona el personal Supernumerario vinculado durante el primer semestre del año 2023.

Enero

CEDULA	NOMBRES	FECHA DE INGRESO	FECHA DE RETIRO	CENTRO DE COSTO
1,072,710,149	LUIS FERNANDO RODRIGUEZ PALOMARES	01/11/2022	31/01/2023	Ejecución Operación PTAR Alcantarillado
1,002,318,614	DEIVINSON DE JESUS HERNANDEZ CRISTO	03/01/2023		Gestión operativa Parque automotor de recolección Aseo
1,082,127,350	YEISON JAVIER PARRA CHICUE	26/01/2023		Gestión operativa Parque automotor de recolección Aseo
79,906,963	ALVARO GUSTAVO LOPEZ CASTRO	09/02/2023		Ejecución Operación PTAR Alcantarillado
11,202,894	EDGAR ARNULFO VARILA ACHURY	01/03/2023		Coordinación Facturación Alcantarillado



INFORME DE GESTIÓN

Versión: 1

Fecha: Junio 29 de 2018

Código: DES Pt01

83,258,503	DIEGO FERNANDO RODRIGUEZ GONZALEZ	01/12/2022	Ejecución Operación PTAR Alcantarillado
1,072,699,964	ANDRES FELIPE TORRES AGUILAR	01/03/2023	Gestión operativa Parque automotor de recolección Aseo

Febrero

CEDULA	NOMBRES	FECHA DE INGRESO	CENTRO DE COSTO
1,002,318,614	DEIVINSON DE JESUS HERNANDEZ CRISTO	03/01/2023	Gestión operativa Parque automotor de recolección Aseo
1,082,127,350	YEISON JAVIER PARRA CHICUE	26/01/2023	Gestión operativa Parque automotor de recolección Aseo
1,072,710,149	LUIS FERNANDO RODRIGUEZ PALOMARES	01/02/2023	Ejecución Operación PTAR Alcantarillado
79,906,963	ALVARO GUSTAVO LOPEZ CASTRO	09/02/2023	Ejecución Operación PTAR Alcantarillado

Marzo

CEDULA	NOMBRES	FECHA DE INGRESO	FECHA DE RETIRO	CENTRO DE COSTO
1,072,663,406	JOHN ALEJANDRO CASTELLANOS VALDERRAMA	19/01/2023	19/03/2023	Programación y ejecución Barrido Manual Aseo
1,002,318,614	DEIVINSON DE JESUS HERNANDEZ CRISTO	03/01/2023		Gestión operativa Parque automotor de recolección Aseo
1,082,127,350	YEISON JAVIER PARRA CHICUE	26/01/2023		Gestión operativa Parque automotor de recolección Aseo
1,072,710,149	LUIS FERNANDO RODRIGUEZ PALOMARES	01/02/2023		Ejecución Operación PTAR Alcantarillado
79,906,963	ALVARO GUSTAVO LOPEZ CASTRO	09/02/2023		Ejecución Operación PTAR Alcantarillado
11,202,894	EDGAR ARNULFO VARILA ACHURY	01/03/2023		Coordinación Facturación Alcantarillado
83,258,503	DIEGO FERNANDO RODRIGUEZ GONZALEZ	01/03/2023		Ejecución Operación PTAR Alcantarillado
1,072,699,964	ANDRES FELIPE TORRES AGUILAR	01/03/2023		Gestión operativa Parque automotor de recolección Aseo

Abril

CEDULA	NOMBRES	FECHA DE INGRESO	FECHA DE RETIRO	NOMBRE CENTRO DE COSTO
1193597260	MARLON DAVID GUTIERREZ RONDON	18-abr-23		Gestión operativa Parque automotor de recolección Aseo
1082127350	YEISON JAVIER PARRA CHICUE	26-ene-23		Gestión operativa Parque automotor de recolección Aseo
83258503	DIEGO FERNANDO RODRIGUEZ GONZALEZ	01-mar-23		Ejecución Operación PTAR Alcantarillado
11202894	EDGAR ARNULFO VARILA ACHURY	01-mar-23		Coordinación Facturación Alcantarillado
79906963	ALVARO GUSTAVO LOPEZ CASTRO	09-feb-23		Ejecución Operación PTAR Alcantarillado



INFORME DE GESTIÓN

Versión: 1

Fecha: Junio 29 de 2018

Código: DES Pt01

Mayo

CEDULA	NOMBRES	FECHA DE INGRESO	FECHA DE RETIRO	CENTRO DE COSTO
1,072,710,149	LUIS FERNANDO RODRIGUEZ PALOMARES	01/11/2022	31/01/2023	Ejecución Operación PTAR Alcantarillado
1,002,318,614	DEIVINSON DE JESUS HERNANDEZ CRISTO	03/01/2023		Gestión operativa Parque automotor de recolección Aseo
1,082,127,350	YEISON JAVIER PARRA CHICUE	26/01/2023		Gestión operativa Parque automotor de recolección Aseo
79,906,963	ALVARO GUSTAVO LOPEZ CASTRO	09/02/2023		Ejecución Operación PTAR Alcantarillado
11,202,894	EDGAR ARNULFO VARILA ACHURY	01/03/2023		Coordinación Facturación Alcantarillado
83,258,503	DIEGO FERNANDO RODRIGUEZ GONZALEZ	01/03/2023		Ejecución Operación PTAR Alcantarillado
1,072,699,964	ANDRES FELIPE TORRES AGUILAR	01/03/2023		Gestión operativa Parque automotor de recolección Aseo

Junio

CEDULA	NOMBRES	FECHA DE INGRESO	FECHA DE RETIRO	NOMBRE CENTRO DE COSTO
79906963	ALVARO GUSTAVO LOPEZ CASTRO	09-may-23		Ejecución Operación PTAR Alcantarillado
1072710149	LUIS FERNANDO RODRIGUEZ PALOMARES	01-may-23		Ejecución Operación PTAR Alcantarillado
1082127350	YEISON JAVIER PARRA CHICUE	26-ene-23		Gestión operativa Parque automotor de recolección Aseo
83258503	DIEGO FERNANDO RODRIGUEZ GONZALEZ	01-mar-23	30-may-23	Ejecución Operación PTAR Alcantarillado
11202894	EDGAR ARNULFO VARILA ACHURY	01-mar-23	30-may-23	Coordinación Facturación Alcantarillado
1072699964	ANDRES FELIPE TORRES AGUILAR	01-mar-23	31-may-23	Gestión operativa Parque automotor de recolección Aseo
1002318614	DEIVINSON DE JESUS HERNANDEZ CRISTO	03-mar-23		Gestión operativa Parque automotor de recolección Aseo

4.5.3. APRENDICES SENA

Según la ley 789 de 2002 y mediante resolución No. 1374 de 2018 “Por la cual se modifica la cuota de aprendices”, el Director del Servicio Nacional de Aprendizaje SENA, asignó a la Empresa de Servicios Públicos de Chía – Emserchía E.S.P., la cuota de once (11) aprendices, para la vigencia del año 2023, los aprendices Sena han tenido el siguiente comportamiento durante el segundo trimestre de 2023:



INFORME DE GESTIÓN

Versión: 1

Fecha: Junio 29 de 2018

Código: DES Pt01

Enero

NOMBRES	FECHA DE INGRESO	NOMBRE DEL CARGO
KAREN GABRIELA GALLEG0 GONZALEZ	19-ene-23	APRENDIZ SENA PRODUCTIVO
INGRI LORENA MANCIPE SIERRA	19-ene-23	APRENDIZ SENA PRODUCTIVO
JAIME FRANCISCO BALDEON VELASQUEZ	23-ago-22	APRENDIZ SENA LECTIVO
JULIAN RAMIREZ SANDOVAL	02-may-22	APRENDIZ SENA PRODUCTIVO
ANGIE LORENA ROJAS MARTIN	09-mar-23	APRENDIZ SENA PRODUCTIVO
JUAN SEBASTIAN CASTILLO PARRA	19-ene-23	APRENDIZ SENA PRODUCTIVO
LAURA VALENTINA APARICIO AGUIRRE	04-ago-22	APRENDIZ SENA LECTIVO
SEBASTIAN MORENO MARTINEZ	04-ago-22	APRENDIZ SENA LECTIVO
LAURA VANESSA GOMEZ RINCON	20-dic-21	APRENDIZ SENA LECTIVO
YERLY ANDREA HERNANDEZ SIERRA	04-ago-22	APRENDIZ SENA LECTIVO
YULIETH VANESSA CARRASCAL PEÑA	05-jul-22	APRENDIZ SENA LECTIVO

Febrero

NOMBRES	FECHA DE INGRESO	NOMBRE DEL CARGO
KAREN GABRIELA GALLEG0 GONZALEZ	19-ene-23	APRENDIZ SENA PRODUCTIVO
INGRI LORENA MANCIPE SIERRA	19-ene-23	APRENDIZ SENA PRODUCTIVO
JAIME FRANCISCO BALDEON VELASQUEZ	23-ago-22	APRENDIZ SENA LECTIVO
JULIAN RAMIREZ SANDOVAL	02-may-22	APRENDIZ SENA PRODUCTIVO
ANGIE LORENA ROJAS MARTIN	09-mar-23	APRENDIZ SENA PRODUCTIVO
JUAN SEBASTIAN CASTILLO PARRA	19-ene-23	APRENDIZ SENA PRODUCTIVO
LAURA VALENTINA APARICIO AGUIRRE	04-ago-22	APRENDIZ SENA LECTIVO
SEBASTIAN MORENO MARTINEZ	04-ago-22	APRENDIZ SENA LECTIVO
LAURA VANESSA GOMEZ RINCON	20-dic-21	APRENDIZ SENA LECTIVO
YERLY ANDREA HERNANDEZ SIERRA	04-ago-22	APRENDIZ SENA LECTIVO
YULIETH VANESSA CARRASCAL PEÑA	05-jul-22	APRENDIZ SENA LECTIVO

Marzo

NOMBRES	FECHA DE INGRESO	NOMBRE DEL CARGO
KAREN GABRIELA GALLEG0 GONZALEZ	19-ene-23	APRENDIZ SENA PRODUCTIVO
INGRI LORENA MANCIPE SIERRA	19-ene-23	APRENDIZ SENA PRODUCTIVO



INFORME DE GESTIÓN

Versión: 1

Fecha: Junio 29 de 2018

Código: DES Pt01

JAIME FRANCISCO BALDEON VELASQUEZ	23-ago-22	APRENDIZ SENA LECTIVO
JULIAN RAMIREZ SANDOVAL	02-may-22	APRENDIZ SENA PRODUCTIVO
ANGIE LORENA ROJAS MARTIN	09-mar-23	APRENDIZ SENA PRODUCTIVO
JUAN SEBASTIAN CASTILLO PARRA	19-ene-23	APRENDIZ SENA PRODUCTIVO
LAURA VALENTINA APARICIO AGUIRRE	04-ago-22	APRENDIZ SENA LECTIVO
SEBASTIAN MORENO MARTINEZ	04-ago-22	APRENDIZ SENA LECTIVO
LAURA VANESSA GOMEZ RINCON	20-dic-21	APRENDIZ SENA LECTIVO
YERLY ANDREA HERNANDEZ SIERRA	04-ago-22	APRENDIZ SENA LECTIVO
YULIETH VANESSA CARRASCAL PEÑA	05-jul-22	APRENDIZ SENA LECTIVO

Abril

NOMBRE	FECHA DE INGRESO	NOMBRE DEL CARGO
INGRI LORENA MANCIPE SIERRA	19-ene-23	APRENDIZ SENA PRODUCTIVO
JUAN SEBASTIAN CASTILLO PARRA	19-ene-23	APRENDIZ SENA PRODUCTIVO
KAREN GABRIELA GALLEG0 GONZALEZ	19-ene-23	APRENDIZ SENA PRODUCTIVO
YULIETH VANESSA CARRASCAL PEÑA	05-jul-22	APRENDIZ SENA LECTIVO
YERLY ANDREA HERNANDEZ SIERRA	04-ago-22	APRENDIZ SENA LECTIVO
JAIME FRANCISCO BALDEON VELASQUEZ	23-ago-22	APRENDIZ SENA LECTIVO
JULIAN RAMIREZ SANDOVAL	04-abr-23	APRENDIZ SENA PRODUCTIVO
ANGIE LORENA ROJAS MARTIN	09-mar-23	APRENDIZ SENA LECTIVO
SEBASTIAN MORENO MARTINEZ	04-ago-22	APRENDIZ SENA LECTIVO
LAURA VALENTINA APARICIO AGUIRRE	04-ago-22	APRENDIZ SENA LECTIVO
LAURA VANESSA GOMEZ RINCON	20-dic-21	APRENDIZ SENA LECTIVO

Mayo

NOMBRES	FECHA DE INGRESO	FECHA DE RETIRO	NOMBRE DEL CARGO
INGRI LORENA MANCIPE SIERRA	19/01/2023		APRENDIZ SENA PRODUCTIVO
JUAN SEBASTIAN CASTILLO PARRA	19/01/2023		APRENDIZ SENA PRODUCTIVO
KAREN GABRIELA GALLEG0 GONZALEZ	19/01/2023	19/05/2023	APRENDIZ SENA PRODUCTIVO
YULIETH VANESSA CARRASCAL PEÑA	05/07/2022		APRENDIZ SENA LECTIVO
YERLY ANDREA HERNANDEZ SIERRA	04/08/2022		APRENDIZ SENA LECTIVO
JAIME FRANCISCO BALDEON VELASQUEZ	23/08/2022		APRENDIZ SENA LECTIVO



INFORME DE GESTIÓN

Versión: 1

Fecha: Junio 29 de 2018

Código: DES Pt01

JULIAN RAMIREZ SANDOVAL	04/04/2023		APRENDIZ SENA PRODUCTIVO
ANGIE LORENA ROJAS MARTIN	09/03/2023		APRENDIZ SENA PRODUCTIVO
SEBASTIAN MORENO MARTINEZ	04/08/2022		APRENDIZ SENA LECTIVO
LAURA VALENTINA APARICIO AGUIRRE	04/08/2022		APRENDIZ SENA LECTIVO
LAURA VANESSA GOMEZ RINCON	20/12/2021		APRENDIZ SENA LECTIVO

Junio

Nombre	FECHA DE INGRESO	NOMBRE DEL CARGO
INGRI LORENA MANCIPE SIERRA	19-ene-23	APRENDIZ SENA PRODUCTIVO
JUAN SEBASTIAN CASTILLO PARRA	19-ene-23	APRENDIZ SENA PRODUCTIVO
YULIETH VANESSA CARRASCAL PEÑA	05-jul-22	APRENDIZ SENA LECTIVO
YERLY ANDREA HERNANDEZ SIERRA	04-ago-22	APRENDIZ SENA LECTIVO
JAIME FRANCISCO BALDEON VELASQUEZ	23-ago-22	APRENDIZ SENA LECTIVO
JULIAN RAMIREZ SANDOVAL	04-abr-23	APRENDIZ SENA PRODUCTIVO
ANGIE LORENA ROJAS MARTIN	09-mar-23	APRENDIZ SENA PRODUCTIVO
SEBASTIAN MORENO MARTINEZ	04-ago-22	APRENDIZ SENA LECTIVO
JESSIKA EDITH GARZON SANCHEZ	23-jun-23	APRENDIZ SENA PRODUCTIVO
LAURA VALENTINA APARICIO AGUIRRE	04-ago-22	APRENDIZ SENA LECTIVO
LAURA VANESSA GOMEZ RINCON	20-dic-21	APRENDIZ SENA LECTIVO

COSTOS APRENDICES SENA

NOMBRE EMPLEADO	NOMBRE CARGO	ENERO	FEBRERO	MARZO	ABRIL	MAYO	JUNIO
GOMEZ RINCON LAURA VANESSA	APRENDIZ SENA LECTIVO	\$ 705,100	\$ 725,000	\$ 725,000	\$ 725,000	\$ 725,000	\$ 725,000
MANCIPE SIERRA INGRI LORENA	APRENDIZ SENA LECTIVO	\$ 423,000	\$ -	\$ -	\$ -	\$ -	\$ -
RAMIREZ SANDOVAL JULIAN	APRENDIZ SENA LECTIVO	\$ 705,000	\$ 725,000	\$ 725,000	\$ 72,500	\$ -	\$ -
GALLEGO GONZALEZ KAREN GABRIELA	APRENDIZ SENA LECTIVO	\$ 423,000	\$ -	\$ -	\$ -	\$ -	\$ -
CARRASCAL PEÑA YULIETH VANESSA	APRENDIZ SENA LECTIVO	\$ 705,100	\$ 725,000	\$ 725,000	\$ 725,000	\$ 725,000	\$ 725,000
MORENO MARTINEZ SEBASTIAN	APRENDIZ SENA LECTIVO	\$ 705,100	\$ 725,000	\$ 725,000	\$ 725,000	\$ 725,000	\$ 725,000
APARICIO AGUIRRE LAURA VALENTINA	APRENDIZ SENA LECTIVO	\$ 705,100	\$ 725,000	\$ 725,000	\$ 725,000	\$ 725,000	\$ 725,000
CASTILLO PARRA JUAN SEBASTIAN	APRENDIZ SENA LECTIVO	\$ 423,000	\$ -	\$ -	\$ -	\$ -	\$ -
HERNANDEZ SIERRA YERLY ANDREA	APRENDIZ SENA LECTIVO	\$ 705,000	\$ 725,000	\$ 725,000	\$ 725,000	\$ 725,000	\$ 725,000
BALDEON VELASQUEZ JAIME FRANCISCO	APRENDIZ SENA LECTIVO	\$ 705,000	\$ 725,000	\$ 725,000	\$ 725,000	\$ 725,000	\$ 725,000
TOTAL		\$ 6,204,400	\$ 5,075,000	\$ 5,075,000	\$ 4,422,500	\$ 4,350,000	\$ 4,350,000



INFORME DE GESTIÓN

Versión: 1

Fecha: Junio 29 de 2018

Código: DES Pt01

NOMBRE EMPLEADO	NOMBRE CARGO	ENERO	FEBRERO	MARZO	ABRIL	MAYO	JUNIO
GALLEGO GONZALEZ KAREN GABRIELA	APRENDIZ PRODUCTIVO SENA	\$ 516,100	\$ 1,311,100	\$ 1,311,100	\$ 1,311,100	\$ 830,363	\$ -
CASTILLO PARRA JUAN SEBASTIAN	APRENDIZ PRODUCTIVO SENA	\$ 516,100	\$ 1,311,100	\$ 1,311,100	\$ -	\$ -	\$ -
MANCIPE SIERRA INGRI LORENA	APRENDIZ PRODUCTIVO SENA	\$ 516,100	\$ 1,311,100	\$ 1,311,100	\$ 1,311,100	\$ 1,311,100	\$ 1,311,100
URQUIJO GOMEZ NELDY YOMARA	APRENDIZ PRODUCTIVO SENA	\$ 1,311,100	\$ 1,311,100	\$ 218,633	\$ -	\$ -	\$ -
RAMIREZ SANDOVAL JULIAN	APRENDIZ PRODUCTIVO SENA	\$ -	\$ -	\$ -	\$ 1,180,000	\$ 1,311,100	\$ 1,311,100
ROJAS MARTIN ANGIE LORENA	APRENDIZ LECTIVO SENA	\$ -	\$ -	\$ 585,733	\$ 725,000	\$ 725,000	\$ 725,000
TOTAL		\$ 2,859,400	\$ 5,244,400	\$ 4,737,666	\$ 4,527,200	\$ 4,177,563	\$ 3,347,200

4.5.4. INGRESOS

Durante el primer semestre del año 2023, la Empresa de Servicios Publico de Chía – EMSERCHIA E.S.P., ha tenido los siguientes ingresos de personal:

Enero

NOMBRES	FECHA DE INGRESO	CARGO	CENTRO DE COSTO
YEISON JAVIER PARRA CHICUE	26-ene-23	SUPERNUMERARIO OPERARIO	Gestión operativa Parque automotor de recolección Aseo
KAREN GABRIELA GALLEG0 GONZALEZ	19-ene-23	APRENDIZ PRODUCTIVO SENA	Dirección administrativa y financiera
INGRI LORENA MANCIPE SIERRA	19-ene-23	APRENDIZ PRODUCTIVO SENA	Dirección Comercial
MARIA DEL CARMEN ANGARITA PRECIADO	19-ene-23	TECNICO ADMINISTRATIVO	Dirección administrativa y financiera
XIMENA ALEXANDRA TORRES GAITAN	06-ene-23	AUXILIAR DE SERVICIOS GENERALES	Servicios generales
JUAN SEBASTIAN CASTILLO PARRA	19-ene-23	APRENDIZ PRODUCTIVO SENA	Sistemas de Información
DEIVINSON DE JESUS HERNANDEZ CRISTO	03-ene-23	SUPERNUMERARIO OPERARIO	Gestión operativa Parque automotor de recolección Aseo

Febrero

NOMBRES	FECHA DE INGRESO	CARGO	CENTRO DE COSTO
ADRIANA FERNANDA RODRIGUEZ CUEVAS	01-feb-23	SUB DIRECTOR FINANCIERO	Subdirección Financiera
JUAN CARLOS BALLEEN SANCHEZ	16-feb-23	GERENTE	Gerencia
ALVARO GUSTAVO LOPEZ CASTRO	09-feb-23	SUPERNUMERARIO OPERARIO	Ejecución Operación PTARD Alcantarillado
LUIS FERNANDO RODRIGUEZ PALOMARES	01-feb-23	SUPERNUMERARIO OPERARIO	Ejecución Operación PTARD Alcantarillado



INFORME DE GESTIÓN

Versión: 1

Fecha: Junio 29 de 2018

Código: DES Pt01

Marzo

NOMBRES	FECHA INGRESO DE	CARGO	CENTRO DE COSTO
ANDRES FELIPE TORRES AGUILAR	01-mar-23	SUPERNUMERARIO OPERARIO	Gestión operativa Parque automotor de recolección Aseo
DIEGO FERNANDO RODRIGUEZ GONZALEZ	01-mar-23	SUPERNUMERARIO OPERARIO	Ejecución Operación PTARD Alcantarillado
EDGAR ARNULFO VARILA ACHURY	01-mar-23	SUPERNUMERARIO OPERARIO	Coordinación Facturación Alcantarillado
JOHN ALEJANDRO CASTELLANOS VALDERRAMA	21-mar-23	OPERARIO	Programación y ejecución Barrido Manual Aseo
KELLY JOHANNA CUBIDES VELASCO	17-mar-23	DIRECTOR JURIDICO Y DE CONTRATACION	Dirección jurídica y de contratación
WILMAR ANDRES GUZMAN CHITIVA	01-mar-23	PROFESIONAL UNIVERSITARIO	Coordinación técnica operativa de Acueducto
MARIA CAMILA BURGOS BASTIDAS	24-mar-23	TECNICO ADMMINISTRATIVO	Seguridad y salud en el trabajo
ANGIE LORENA ROJAS MARTIN	09-mar-23	APRENDIZ SENA PRODUCTIVO	Recursos humanos

Abril

NOMBRES	FECHA INGRESO DE	CARGO	CENTRO DE COSTO
MARIO ALEXANDER SANCHEZ ANGARITA	25-abr-23	TECNICO OPERATIVO	Mantenimiento Parque Automotor Recolección Aseo
MARLON DAVID GUTIERREZ RONDON	18-abr-23	SUPERNUMERARIO OPERARIO	Gestión operativa Parque automotor de recolección Aseo
JULIAN RAMIREZ SANDOVAL	04-abr-23	APRENDIZ SENA PRODUCTIVO	Dirección administrativa y financiera

Mayo

NOMBRES	FECHA DE INGRESO	CARGO	CENTRO DE COSTO
ALVARO GUSTAVO LOPEZ CASTRO	09-may-23	SUPERNUMERARIO OPERARIO	Ejecución Operación PTARD Alcantarillado
OLIVER MAJIN OMEN	10-may-23	OPERARIO	Programación y Ejecución Corte Césped
ALIRIO SASTOQUE SARMIENTO	10-may-23	CONDUCTOR MECANICO	Gestión operativa Parque automotor de recolección Aseo
LUIS FERNANDO RODRIGUEZ PALOMARES	01-may-23	SUPERNUMERARIO OPERARIO	Ejecución Operación PTARD Alcantarillado
OSCAR MAURICIO SOLER GALEANO	03-may-23	TECNICO ADMINISTRATIVO	Gestión documental

Junio

NOMBRE	FECHA INGRESO DE	CARGO	CENTRO DE COSTO
MAURICIO CASAS AREVALO	01-jun-23	TECNICO OPERATIVO	Gestión ambiental Alcantarillado
GUSTAVO ADOLFO JIMENEZ JAMAICA	14-jun-23	OPERARIO	Gestión operativa Parque automotor de recolección Aseo



INFORME DE GESTIÓN

Versión: 1

Fecha: Junio 29 de 2018

Código: DES Pt01

CATALINA MORA LASERNA	22-jun-23	PROFESIONAL UNIVERSITARIO	Oficina asesora de planeación
JISELA SMITH BUITRAGO ROCHA	27-jun-23	PROFESIONAL UNIVERSITARIO	Programación y Ejecución Corte Césped
ANDRES FELIPE TORRES AGUILAR	01-jun-23	SUPERNUMERARIO OPERARIO	Gestión operativa Parque automotor de recolección Aseo
EDGAR ARNULFO VARILA ACHURY	01-jun-23	SUPERNUMERARIO OPERARIO	Coordinación Facturación Alcantarillado
JAIRO ARLEY HERNANDEZ PEDRAZA	27-jun-23	CONDUCTOGR MECANICO	Gestión operativa Parque automotor de recolección Aseo
JESSIKA EDITH GARZON SANCHEZ	23-jun-23	APRENDIZ PRODUCTIVO SENA	Recursos humanos
ANGELA ROCIO BARON SANTOS	28-jun-23	PROFESIONAL UNIVERSITARIO	Personal Depuración Aguas Residuales Alcantarillado
DEIVINSON DE JESUS HERNANDEZ CRISTO	03-jun-23	SUPERNUMERARIO OPERARIO	Gestión operativa Parque automotor de recolección Aseo

4.5.5. RETIROS

Para el primer semestre del año 2023, la Empresa de Servicios Publico de Chía – EMSERCHIA E.S.P., ha tenido los siguientes retiros de personal.

Enero

NOMBRES	FECHA DE INGRESO	FECHA DE RETIRO	CARGO	CENTRO DE COSTO
JOHN ALEJANDRO CASTELLANOS VALDERRAMA	19-oct-22	19-ene-23	SUPERNUMERARIO OPERARIO	Programación y ejecución Barrido Manual Aseo
LUIS FERNANDO RODRIGUEZ PALOMARES	01-nov-22	31-ene-23	SUPERNUMERARIO OPERARIO	Ejecución Operación PTARD Alcantarillado

Febrero

NOMBRES	FECHA DE INGRESO	FECHA DE RETIRO	CARGO	CENTRO DE COSTO
DEIVINSON DE JESUS HERNANDEZ CRISTO	03-oct-22	02-ene-23	SUPERNUMERARIO OPERARIO	Gestión operativa Parque automotor de recolección Aseo
JOHN ALEJANDRO CASTELLANOS VALDERRAMA	19-oct-22	19-ene-23	SUPERNUMERARIO OPERARIO	Programación y ejecución Barrido Manual Aseo

Marzo

NOMBRES	FECHA DE RETIRO	FECHA DE INGRESO	CARGO	CENTRO DE COSTO
JOHN JAIRO ZAMORA MEDINA	14-mar-23	06-mar-20	TECNICO OPERATIVO	Mantenimiento Parque Automotor Recolección Aseo
JOHN ALEJANDRO CASTELLANOS VALDERRAMA	19-mar-23	19-ene-23	SUPERNUMERARIO OPERARIO	Programación y ejecución Barrido Manual Aseo



INFORME DE GESTIÓN

Versión: 1

Fecha: Junio 29 de 2018

Código: DES Pt01

Abril

NOMBRES	FECHA DE INGRESO	FECHA DE RETIRO	CENTRO DE COSTO
ANDERSON ANAYA	24-jun-16	18-abr-23	Coordinación técnica operativa de recolección Aseo
MUNIR SAID TORO CONDE	22-oct-13	28-abr-23	Gestión operativa Parque automotor de recolección Aseo
JOHAN ALEXANDER BUITRAGO CASALLAS	26-ene-23	11-abr-23	Mantenimiento Parque Automotor Recolección Aseo
DIANA PATRICIA ARIAS SALDAÑA	15-jul-21	30-abr-23	Gestión documental

Mayo

NOMBRES	CARGO	FECHA DE RETIRO	FECHA DE INGRESO	CENTRO DE COSTO
DIEGO FERNANDO RODRIGUEZ GONZALEZ	SUPERNUMERARIO OPERARIO	30-may-23	01-mar-23	Ejecución Operación PTARD Alcantarillado
EDGAR ARNULFO VARILA ACHURY	SUPERNUMERARIO OPERARIO	30-may-23	01-mar-23	Coordinación Facturación Alcantarillado
KAREN GABRIELA GALLEGO GONZALEZ	APRENDIZ SENA PRODUCTIVO	19-may-23	19-ene-23	Dirección administrativa y financiera
EDILMO QUINAYAS	OPERARIO	06-may-23	11-oct-22	Programación y Ejecución Corte Cesped
ANDRES FELIPE TORRES AGUILAR	SUPERNUMERARIO OPERARIO	31-may-23	01-mar-23	Gestión operativa Parque automotor de recolección Aseo

Junio

NOMBRES	CARGO	FECHA DE INGRESO	FECHA DE RETIRO	CENTRO DE COSTO
DERLY ROCIO AYALA RAMIREZ	PROFESIONAL UNIVERSITARIO	12-may-21	26-jun-23	Macro y Micromedición Acueducto
DEVINSON DE JESUS HERNANDEZ CRISTO	SUPERNUMERARIO OPERARIO	03-jun-23	24-jun-23	Gestión operativa Parque automotor de recolección Aseo
JUAN SEBASTIAN CASTILLO PARRA	APRENDIZ SENA PRODUCTIVO	19-ene-23	19-jul-23	Recursos humanos
INGRI LORENA MANCIPE SIERRA	APRENDIZ SENA PRODUCTIVO	19-ene-23	19-jul-23	Dirección administrativa y financiera

4.5.6. INCAPACIDADES

Durante el primer semestre del año 2023 se han presentado las siguientes incapacidades:

Enero

DESCRIPCIÓN	NOMBRE COMPLETO	C.C	INICIO	FIN	DÍAS	DEPENDENCIA
Incapacidad ATEL	PRIETO GARZON ORLANDO	11200762	01-ene-23	05-ene-23	5	COORDINACION TECNICA OPERATIVA ACU Y ALCANTARILLADO
Incapacidad ATEL	QUINAYAS QUINAYAS EDILMO	1061986363	24-ene-23	24-ene-23	1	DIRECCION TECNICA OPERATIVA ACU, ALC Y ASEO



INFORME DE GESTIÓN

Versión: 1

Fecha: Junio 29 de 2018

Código: DES Pt01

Incapacidad ATEL	SANCHEZ QUINTERO JAIRO	2994227	08-ene-23	22-ene-23	15	COORDINACION TECNICA OPERATIVA Y DE ASEO
Incapacidad general ambulatoria	ALBARRACIN FUENTES PEDRO PABLO	80398507	03-ene-23	07-ene-23	5	COORDINACION FACTURACION
Incapacidad general ambulatoria	CARRERA TINJACA LUIS AUGUSTO	1077086208	01-ene-23	05-ene-23	5	DIRECCION JURIDICA Y DE CONTRATACION
Incapacidad general ambulatoria	FUENTES TRIVIÑO MARCO TULIO	80400078	01-ene-23	02-ene-23	2	COORDINACION TECNICA OPERATIVA Y DE ASEO
Incapacidad general ambulatoria	GUERRERO CORTES NICOL YISED	1075874450	01-ene-23	02-ene-23	2	COORDINACION SERVICIO AL CLIENTE
Incapacidad general ambulatoria	GUTIERREZ RONDON LUZ ELIDA	35479715	13-ene-23	22-ene-23	10	COORDINACION TECNICA OPERATIVA ASEO
Incapacidad general ambulatoria	HERNANDEZ MOLINA WILBER ALBERTO	11203939	01-ene-23	05-ene-23	5	DIRECCION COMERCIAL
Incapacidad general ambulatoria	JURADO SABOGAL JORGE ARMANDO	1072643147	01-ene-23	05-ene-23	5	CONTABILIDAD
Incapacidad general ambulatoria	LOPEZ GIL ELIECER	3241645	03-ene-23	05-ene-23	3	COORDINACION TECNICA OPERATIVA Y DE ASEO
Incapacidad general ambulatoria	MOYA LONGARAY EDGAR ARMANDO	1072649053	01-ene-23	03-ene-23	3	COORDINACION TECNICA OPERATIVA Y DE ASEO
Incapacidad general ambulatoria	PACHON GUTIERREZ GUSTAVO	80399142	03-ene-23	07-ene-23	5	COORDINACION FACTURACION
Incapacidad general ambulatoria	QUINTERO SUAREZ LUISA FERNANDA	1010223223	16-ene-23	17-ene-23	2	COORDINACION DE GESTION, PARTICIPACION Y EDUCACION AMBIENTAL Y CIUDADANIA
Incapacidad general ambulatoria	RICARDO MARTINEZ NUBIA STELLA	35477026	27-ene-23	27-ene-23	1	COORDINACION TECNICA OPERATIVA ASEO
Incapacidad general ambulatoria	RODRIGUEZ PEÑA JESUS RICARDO	1032455654	01-ene-23	30-ene-23	30	COORDINACION DE MANTENIMIENTO
Incapacidad general ambulatoria	RODRIGUEZ RODRIGUEZ LUIS	80399214	03-ene-23	04-ene-23	2	COORDINACION TECNICA OPERATIVA ASEO
Incapacidad general ambulatoria	TORRES GAITAN XIMENA ALEXANDRA	1072662028	23-ene-23	06-feb-23	15	DIRECCION ADMINISTRATIVA Y FINANCIERA

Febrero

DESCRIPCION	NOM COMPLETO	C.C	INICIO	FIN	DIAS	DEPENDENCIA
Incapacidad general ambulatoria	BAQUERO MENDIVELSO LUIS EDUARDO	11204982	15-feb-23	17-feb-23	3	COORDINACION TECNICA OPERATIVA Y DE ASEO
Incapacidad general ambulatoria	GARCIA CARLOS ARTURO	80398448	06-feb-23	08-feb-23	3	COORDINACION TECNICA OPERATIVA Y DE ASEO
Incapacidad general ambulatoria	GUTIERREZ RONDON LUZ ELIDA	35479715	01-feb-23	02-feb-23	2	COORDINACION TECNICA OPERATIVA ASEO
Incapacidad general ambulatoria	JAMAICA SALGADO FABIO DANILO	80401320	01-feb-23	02-feb-23	2	DIRECCION COMERCIAL
Incapacidad general ambulatoria	LOPEZ GARZON CARLOS ANIBAL	80497527	13-feb-23	14-feb-23	2	COORDINACION TECNICA OPERATIVA Y DE ASEO
Incapacidad general ambulatoria	MARTINEZ SEPULVEDA CARMEN DONELIA	53002947	19-feb-23	21-feb-23	3	OFICINA ASESORA DE CONTROL INTERNO
Incapacidad general ambulatoria	RAMIREZ ZARATE CARLOS ARTURO	11200358	16-feb-23	17-feb-23	2	COORDINACION FACTURACION



INFORME DE GESTIÓN

Versión: 1

Fecha: Junio 29 de 2018

Código: DES Pt01

Incapacidad ambulatoria	general	RODRIGUEZ PEÑA JESUS RICARDO	1032455654	01-feb-23	25-feb-23	25	COORDINACION DE MANTENIMIENTO
Incapacidad ambulatoria	general	RODRIGUEZ RODRIGUEZ GLORIA INES	51643874	01-feb-23	02-feb-23	2	SUBDIRECCION DE RECURSOS HUMANOS Y SEGURIDAD SALUD EN EL TRABAJO
Incapacidad ambulatoria	general	RODRIGUEZ RODRIGUEZ LUIS	80399214	14-feb-23	16-feb-23	3	COORDINACION TECNICA OPERATIVA ASEO
Incapacidad ambulatoria	general	RODRIGUEZ RODRIGUEZ LUIS	80399214	12-feb-23	13-feb-23	2	COORDINACION TECNICA OPERATIVA ASEO
Incapacidad ambulatoria	general	RODRIGUEZ RODRIGUEZ LUIS	80399214	04-feb-23	08-feb-23	5	COORDINACION TECNICA OPERATIVA ASEO
Incapacidad ambulatoria	general	SABOGAL ORDOÑEZ EYDER	4718963	01-feb-23	03-feb-23	3	COORDINACION TECNICA OPERATIVA ASEO
Incapacidad ambulatoria	general	TORRES GAITAN XIMENA ALEXANDRA	1072662028	15-feb-23	15-feb-23	1	DIRECCION ADMINISTRATIVA Y FINANCIERA

Marzo

DESCRIPCIÓN	NOM COMPLETO	C.C	INICIO	FIN	DÍAS	DEPENDENCIA	
Incapacidad ambulatoria	general	ARIAS SALDAÑA DIANA PATRICIA	1072659317	27-mar-23	28-mar-23	2	GESTION DOCUMENTAL
Incapacidad ambulatoria	general	CAJICA RODRIGUEZ MIGUEL MAURICIO	81720563	14-mar-23	23-mar-23	10	COORDINACION TECNICA OPERATIVA Y DE ASEO
Incapacidad ambulatoria	general	CARDENAS MELO ANA ROCIO	35474423	02-mar-23	03-mar-23	2	COORDINACION TECNICA OPERATIVA ASEO
Incapacidad ambulatoria	general	CASALLAS BARRAGAN LEONEL ANTONIO	11201179	22-mar-23	25-mar-23	4	COORDINACION FACTURACION
Incapacidad ambulatoria	general	COCA NOGUERA DIEGO HERNAN	80222693	08-mar-23	09-mar-23	2	TESORERIA
Incapacidad ambulatoria	general	COCUNUBO ROZO CARLOS ANDRES	1072668598	10-mar-23	11-mar-23	2	DIRECCION TECNICA OPERATIVA ACU, ALC Y ASEO
Incapacidad ambulatoria	general	FERNANDEZ SASTOQUE MILENA PAOLA	1072645154	10-mar-23	11-mar-23	2	DIRECCION TECNICA OPERATIVA ACU, ALC Y ASEO
Incapacidad ambulatoria	general	FUENTES TRIVIÑO MARCO TULIO	80400078	07-mar-23	08-mar-23	2	COORDINACION TECNICA OPERATIVA Y DE ASEO
Incapacidad ambulatoria	general	GARCIA PEREIRA LUIS GABRIEL	11201230	16-mar-23	27-mar-23	12	GERENCIA
Incapacidad ambulatoria	general	LEON CAMACHO DUWAN SANTIAGO	1072711524	08-mar-23	09-mar-23	2	COORDINACION DE GESTION, PARTICIPACION Y EDUCACION AMBIENTAL Y CIUDADANIA
Incapacidad ambulatoria	general	LOPEZ GARZON CARLOS ANIBAL	80497527	16-mar-23	14-abr-23	30	COORDINACION TECNICA OPERATIVA Y DE ASEO
Incapacidad ambulatoria	general	REYES ALGARRA ERIC EFRAIN	17585233	16-mar-23	17-mar-23	2	COORDINACION TECNICA OPERATIVA Y DE ASEO
Incapacidad ambulatoria	general	REYES SOLORZANO LUISA FERNANDA	52479886	05-mar-23	07-mar-23	3	COORDINACION TECNICA OPERATIVA ASEO
Incapacidad ambulatoria	general	RODRIGUEZ PEÑA JESUS RICARDO	1032455654	01-mar-23	10-abr-23	41	COORDINACION DE MANTENIMIENTO
Incapacidad ambulatoria	general	RODRIGUEZ RAMOS LUIS CAMILO	11275939	07-mar-23	08-mar-23	2	COORDINACION TECNICA OPERATIVA Y DE ASEO



INFORME DE GESTIÓN

Versión: 1

Fecha: Junio 29 de 2018

Código: DES Pt01

Incapacidad ambulatoria	general	ROMERO VARGAS MONICA	53910826	22-mar-23	22-mar-23	1	SUBDIRECCION DE RECURSOS HUMANOS Y SEGURIDAD SALUD EN EL TRABAJO
Incapacidad ambulatoria	general	SANDOVAL SANCHEZ AMANDA MARIA	35475449	05-mar-23	06-mar-23	2	COORDINACION SERVICIO AL CLIENTE

Abril

DESCRIPCION	NOM COMPLETO	C.C	INICIO	FIN	DIAS	DEPENDENCIA
Incapacidad ATEL	RODRIGUEZ GARZON BENJAMIN	80496215	20-abr-23	22-abr-23	3	COORDINACION TECNICA OPERATIVA Y DE ASEO
Incapacidad ATEL prorroga	RODRIGUEZ GARZON BENJAMIN	80496215	24-abr-23	03-may-23	10	COORDINACION TECNICA OPERATIVA Y DE ASEO
Incapacidad ambulatoria	ALBARRACIN FUENTES PEDRO PABLO	80398507	12-abr-23	13-abr-23	2	COORDINACION FACTURACION
Incapacidad ambulatoria	CASTELLANOS VALDERRAMA JOHN ALEJANDRO	1072663406	01-abr-23	02-abr-23	2	COORDINACION TECNICA OPERATIVA ASEO
Incapacidad ambulatoria	CLAVIJO SIERRA SOLANGY XIMENA	1072669050	01-abr-23	02-abr-23	2	PRESUPUESTO
Incapacidad ambulatoria	COCUNUBO ROZO CARLOS ANDRES	1072668598	11-abr-23	12-abr-23	2	DIRECCION TECNICA OPERATIVA ACU, ALC Y ASEO
Incapacidad ambulatoria	FIGUEROA DIAZ HANNA VALENTINA	1000186019	13-abr-23	15-abr-23	3	DIRECCION TECNICA OPERATIVA ACU, ALC Y ASEO
Incapacidad ambulatoria	LOPEZ GARZON CARLOS ANIBAL	80497527	16-mar-23	14-abr-23	30	COORDINACION TECNICA OPERATIVA Y DE ASEO
Incapacidad ambulatoria	MORA LASERNA CATALINA	1072669244	01-abr-23	02-abr-23	2	DIRECCION COMERCIAL
Incapacidad ambulatoria	OVALLE AMAYA FRAITHY NELSON	1072641719	12-abr-23	13-abr-23	2	COORDINACION TECNICA OPERATIVA ACU Y ALCANTARILLADO
Incapacidad ambulatoria	PEDRAZA SANCHEZ SANDRA MILENA	35199872	01-abr-23	02-abr-23	2	DIRECCION JURIDICA Y DE CONTRATACION
Incapacidad ambulatoria	RODRIGUEZ PEÑA JESUS RICARDO	1032455654	01-mar-23	10-abr-23	41	COORDINACION DE MANTENIMIENTO
Incapacidad ambulatoria prorroga	LOPEZ GARZON CARLOS ANIBAL	80497527	15-abr-23	14-may-23	30	COORDINACION TECNICA OPERATIVA Y DE ASEO

Mayo

DESCRIPCIÓN	NOM COMPLETO	C.C	INICIO	FIN	DÍAS	DEPENDENCIA
Incapacidad ATEL	DELGADO PINZON JOSE GEOVANNY	11203450	01-may-23	03-may-23	3	COORDINACION TECNICA OPERATIVA Y DE ASEO
Incapacidad ATEL	FIGUEROA FANDIÑO ULISES	14324845	23-may-23	25-may-23	3	DIRECCION TECNICA OPERATIVA ACU, ALC Y ASEO
Incapacidad ATEL	GALEANO CARLOS ALBERTO	13707373	17-may-23	21-may-23	5	COORDINACION TECNICA OPERATIVA Y DE ASEO
Incapacidad ATEL	GORDO CANASTO JUAN CARLOS	11201124	01-may-23	02-may-23	2	COORDINACION TECNICA OPERATIVA Y DE ASEO
Incapacidad ATEL	OVALLE AMAYA FRAITHY NELSON	1072641719	08-may-23	10-may-23	3	COORDINACION TECNICA OPERATIVA ACU Y ALCANTARILLADO



INFORME DE GESTIÓN

Versión: 1

Fecha: Junio 29 de 2018

Código: DES Pt01

Incapacidad ATEL	VARGAS AMEZQUITA EDGAR EDUARDO	79381724	01-may-23	30-may-23	30	COORDINACION OPERATIVA Y DE ASEO	TECNICA
Incapacidad prorroga ATEL	RODRIGUEZ GARZON BENJAMIN	80496215	24-abr-23	03-may-23	10	COORDINACION OPERATIVA Y DE ASEO	TECNICA
Incapacidad ambulatoria general	CARDENAS MELO ANA ROCIO	35474423	04-may-23	05-may-23	2	COORDINACION OPERATIVA ASEO	TECNICA
Incapacidad ambulatoria general	CARDENAS MELO ANA ROCIO	35474423	10-may-23	11-may-23	2	COORDINACION OPERATIVA ASEO	TECNICA
Incapacidad ambulatoria general	CARDENAS MELO ANA ROCIO	35474423	16-may-23	16-may-23	1	COORDINACION OPERATIVA ASEO	TECNICA
Incapacidad ambulatoria general	FERNANDEZ SASTOQUE MILENA PAOLA	1072645154	02-may-23	08-may-23	7	DIRECCION TECNICA OPERATIVA ACU, ALC Y ASEO	
Incapacidad ambulatoria general	GUTIERREZ RONDON LUZ ELIDA	35479715	15-may-23	16-may-23	2	COORDINACION OPERATIVA ASEO	TECNICA
Incapacidad ambulatoria general	GUTIERREZ RONDON MANUEL ALEJANDRO	1072715207	01-may-23	02-may-23	2	COORDINACION FACTURACION	
Incapacidad ambulatoria general	LOPEZ GARZON JAVIER	80400958	13-may-23	14-may-23	2	COORDINACION OPERATIVA Y DE ASEO	TECNICA
Incapacidad ambulatoria general	QUINTERO SUAREZ LUISA FERNANDA	1010223223	18-may-23	20-may-23	3	COORDINACION DE GESTION, PARTICIPACION Y EDUCACION AMBIENTAL Y CIUDADANIA	
Incapacidad ambulatoria general	RODRIGUEZ RICO BLANCA ROCIO	35424393	18-may-23	19-may-23	2	COORDINACION OPERATIVA Y DE ASEO	TECNICA
Incapacidad ambulatoria general	ROMERO GONZALEZ PAMELA CAROLINA	52996308	09-may-23	11-may-23	3	MICRO MEDICION	
Incapacidad ambulatoria general	SANCHEZ BALBUENA ANA VERONICA	37667221	18-may-23	19-may-23	2	COORDINACION DE GESTION, PARTICIPACION Y EDUCACION AMBIENTAL Y CIUDADANIA	
Incapacidad ambulatoria general	SANCHEZ VILLAMIL ZAHIRA DANIELA	1003661315	16-may-23	17-may-23	2	DIRECCION JURIDICA Y DE CONTRATACION	
Incapacidad prorroga general	LOPEZ GARZON CARLOS ANIBAL	80497527	15-may-23	13-jun-23	30	COORDINACION OPERATIVA Y DE ASEO	TECNICA
Incapacidad prorroga general	LOPEZ GARZON CARLOS ANIBAL	80497527	15-abr-23	14-may-23	30	COORDINACION OPERATIVA Y DE ASEO	TECNICA
Incapacidad prorroga general	LOPEZ GARZON CARLOS ANIBAL	80497527	15-may-23	13-jun-23	30	COORDINACION OPERATIVA Y DE ASEO	TECNICA

Junio

DESCRIPCIÓN	NOM COMPLETO	C.C	INICIO	FIN	DÍAS	DEPENDENCIA
Incapacidad ATEL	DIAZ SERRANO JORGE MARIO	11202323	21-jun-23	22-jun-23	2	COORDINACION TECNICA OPERATIVA ACU Y ALCANTARILLADO
Incapacidad ATEL	MARTINEZ NARVAEZ MILTON GUILLERMO	1072700943	20-jun-23	21-jun-23	2	DIRECCION TECNICA OPERATIVA ACU, ALC Y ASEO
Incapacidad ATEL	VARGAS AMEZQUITA EDGAR EDUARDO	79381724	01-jun-23	30-jun-23	30	COORDINACION TECNICA OPERATIVA Y DE ASEO
Incapacidad general ambulatoria	AMOROCHO GONZALEZ JOHANNA ROCIO	21183791	04-jun-23	06-jun-23	3	COORDINACION TECNICA OPERATIVA ASEO



INFORME DE GESTIÓN

Versión: 1

Fecha: Junio 29 de 2018

Código: DES Pt01

Incapacidad general ambulatoria	ANGARITA PRECIADO MARIA DEL CARMEN	35472849	06-jun-23	07-jun-23	2	DIRECCION ADMINISTRATIVA Y FINANCIERA
Incapacidad general ambulatoria	BELLO PEREZ MERLY YOLIMA	1032387615	01-jun-23	03-jun-23	3	COORDINACION SERVICIO AL CLIENTE
Incapacidad general ambulatoria	COCUNUBO ROZO CARLOS ANDRES	1072668598	05-jun-23	06-jun-23	2	DIRECCION TECNICA OPERATIVA ACU, ALC Y ASEO
Incapacidad general ambulatoria	GARCIA URREA LUZ STELLA	52646793	14-jun-23	15-jun-23	2	COORDINACION TECNICA OPERATIVA ASEO
Incapacidad general ambulatoria	GUTIERREZ RONDON LUZ ELIDA	35479715	01-jun-23	03-jun-23	3	COORDINACION TECNICA OPERATIVA ASEO
Incapacidad general ambulatoria	GUTIERREZ RONDON LUZ ELIDA	35479715	02-jun-23	06-jun-23	5	COORDINACION TECNICA OPERATIVA ASEO
Incapacidad general ambulatoria	GUTIERREZ RONDON LUZ ELIDA	35479715	07-jun-23	10-jun-23	4	COORDINACION TECNICA OPERATIVA ASEO
Incapacidad general ambulatoria	LOPEZ BASTIDAS DANIEL FRANCISCO	1070015209	01-jun-23	05-jun-23	5	COORDINACION TECNICA OPERATIVA Y DE ASEO
Incapacidad general ambulatoria	MONTAÑEZ GARZON LUIS GABRIEL	11201111	13-jun-23	14-jun-23	2	DIRECCION TECNICA OPERATIVA ACU, ALC Y ASEO
Incapacidad general ambulatoria	RIOS SANCHEZ RUBEN DARIO	11344996	06-jun-23	06-jun-23	1	OFICINA ASESORA DE PRENSA E IMAGEN CORPORATIVA
Incapacidad general ambulatoria	RODRIGUEZ CORREA LAURA	1073535256	20-jun-23	21-jun-23	2	COORDINACION TECNICA OPERATIVA ASEO
Incapacidad general ambulatoria	RUIZ GARCIA MARIA TERESA	20472011	01-jun-23	30-jun-23	30	COORDINACION SERVICIO AL CLIENTE
Incapacidad general ambulatoria	SOLER GALEANO OSCAR MAURICIO	80875632	01-jun-23	02-jun-23	2	GESTION DOCUMENTAL
Incapacidad general ambulatoria	TORRES RAMIREZ JOSE FLORENCIO	80398432	01-jun-23	04-jun-23	4	COORDINACION TECNICA OPERATIVA ASEO
Incapacidad general ambulatoria	VARON RIVERA LEIDY ALEJANDRA	1110089629	01-jun-23	02-jun-23	2	COORDINACION TECNICA OPERATIVA ACU Y ALCANTARILLADO
Incapacidad general ambulatoria	VELOZA MANRIQUE ZULMA GINETH	1072662902	14-jun-23	16-jun-23	3	DIRECCION COMERCIAL
Incapacidad general prorroga	LOPEZ GARZON CARLOS ANIBAL	80497527	15-may-23	13-jun-23	30	COORDINACION TECNICA OPERATIVA Y DE ASEO
Incapacidad general prorroga	LOPEZ GARZON CARLOS ANIBAL	80497527	15-may-23	13-jun-23	30	COORDINACION TECNICA OPERATIVA Y DE ASEO
Incapacidad Mayor a 90 días (50%)	LOPEZ GARZON CARLOS ANIBAL	80497527	14-jun-23	13-jul-23	30	COORDINACION TECNICA OPERATIVA Y DE ASEO
Licencia de Maternidad/Paternidad/Luto	JURADO SABOGAL JORGE ARMANDO	1072643147	26-jun-23	09-jul-23	14	CONTABILIDAD



INFORME DE GESTIÓN

Versión: 1

Fecha: Junio 29 de 2018

Código: DES Pt01

DIAS DE INCAPACIDADES POR MES 2023						
TIPO	ENE	FEB	MAR	ABR	MAY	JUN
ENFERMEDAD GENERAL	14	15	16	11	11	14
ENFERMEDAD LABORAL	0	0	0	0	0	0
ACCIDENTE DE TRABAJO	3	0	0	0	0	3
LICENCIA MATERNIDAD	0	0	0	0	0	0
LICENCIA PATERNIDAD	0	0	0	0	0	1
TOTAL	17	15	16	11	11	18

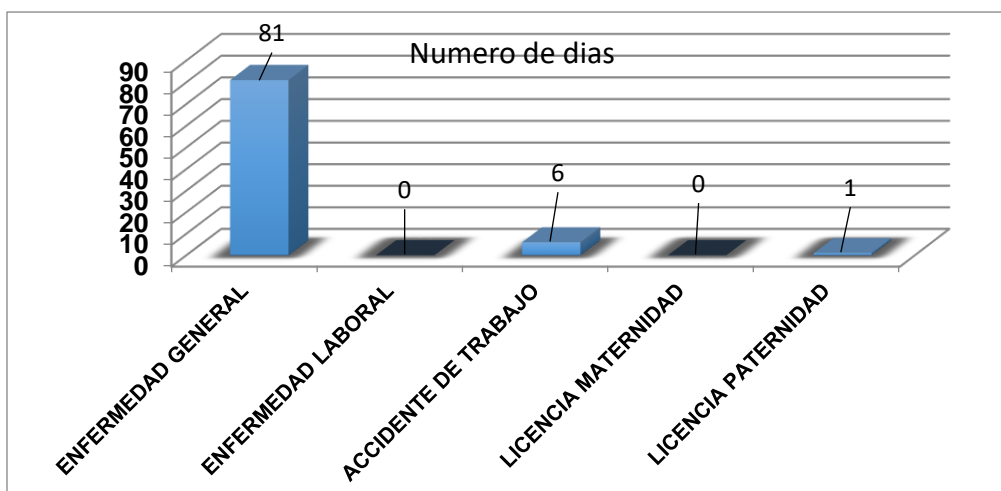

VACACIONES

A continuación, se relaciona el personal que ha disfrutado de las vacaciones después de haber completado 1 año de labores para Emserchía E.S.P. y el personal al que le fueron indemnizadas las vacaciones.

Enero

NOMBRE EMPLEADO	CARGO	DEPENDENCIA	BONIFICACION ESPECIAL DE RECREACION	PRIMA DE VACACIONES	VACACIONES EN TIEMPO	VACACIONES PAGADAS EN DINERO
RAMIREZ ROMERO FABIO	SUBDIRECTORES	DIRECCION COMERCIAL	\$ 405,135.00	\$ 3,256,408.00	\$ 4,776,065.00	\$ -
CAMACHO MORENO JORGE ENRIQUE	TECNICO OPERATIVO	COORDINACION TECNICA OPERATIVA ACU Y ALCANTARILLADO	\$ 93,308.00	\$ 701,966.00	\$ -	\$ 863,959.00
CASTRO MORA FRANCISCO ANTONIO	OPERARIO	COORDINACION FACTURACION	\$ 132,026.00	\$ 1,142,089.00	\$ 1,446,646.00	\$ -



INFORME DE GESTIÓN

Versión: 1

Fecha: Junio 29 de 2018

Código: DES Pt01

NOMBRE EMPLEADO	CARGO	DEPENDENCIA	BONIFICACION ESPECIAL DE RECREACION	PRIMA DE VACACIONES	VACACIONES EN TIEMPO
AGREDO TRUJILLO ALVARO	OPERARIO	COORDINACION TECNICA OPERATIVA ACU Y ALCANTARILLADO	\$ 132,026.00	\$ 1,142,089.00	\$ 1,598,925.00
LACHE BASTIDAS SERGIO ALEJANDRO	OPERARIO	COORDINACION TECNICA OPERATIVA ACU Y ALCANTARILLADO	\$ 114,033.00	\$ 1,001,520.00	\$ 1,402,128.00
GALEANO CARLOS ALBERTO	OPERARIO	COORDINACION TECNICA OPERATIVA Y DE ASEO	\$ 124,043.00	\$ 1,079,717.00	\$ 1,223,680.00
PEDRAZA SANCHEZ SANDRA MILENA	PROFESIONAL UNIVERSITARIO	DIRECCION JURIDICA Y DE CONTRATACION	\$ 297,893.00	\$ 2,327,289.00	\$ 3,258,205.00
BELLO PEREZ MERLY YOLIMA	AUXILIAR ADMINISTRATIVO	COORDINACION SERVICIO AL CLIENTE	\$ 142,989.00	\$ 1,102,826.00	\$ 1,396,913.00
TOTAL			\$ 1,441,453.00	\$ 11,753,904.00	\$ 15,102,562.00

Febrero

NOMBRE EMPLEADO	CARGO	DEPENDENCIA	BONIFICACION ESPECIAL DE RECREACION	PRIMA DE VACACIONES	VACACIONES EN TIEMPO
LOPEZ BASTIDAS DANIEL FRANCISCO	OPERARIO	COORDINACION TECNICA OPERATIVA Y DE ASEO	\$ 124,043.00	\$ 1,079,717.00	\$ 1,367,642.00
OVALLE AMAYA FRAITHY NELSON	OPERARIO	COORDINACION TECNICA OPERATIVA ACU Y ALCANTARILLADO	\$ 114,033.00	\$ 1,001,520.00	\$ 1,402,128.00
DELGADO PINZON JAVIER	CONDUCTOR MECANICO	DIRECCION TECNICA OPERATIVA ACU, ALC Y ASEO	\$ 132,026.00	\$ 1,142,089.00	\$ 1,446,646.00
ZAMBRANO MUÑOZ MARIA STELLA	AUXILIAR DE SERVICIOS GENERALES	DIRECCION ADMINISTRATIVA Y FINANCIERA	\$ 132,026.00	\$ 1,142,089.00	\$ 1,598,925.00
OLMOS PARRA SAMUEL	OPERARIO	COORDINACION TECNICA OPERATIVA Y DE ASEO	\$ 124,043.00	\$ 1,079,717.00	\$ 1,367,642.00
POVEDA MONTAÑO ALVARO	CONDUCTOR MECANICO	COORDINACION TECNICA OPERATIVA Y DE ASEO	\$ 132,026.00	\$ 1,142,089.00	\$ 1,446,646.00
TOTAL			\$ 758,197.00	\$ 6,587,221.00	\$ 8,629,629.00

Marzo

NOMBRE EMPLEADO	CARGO	DEPENDENCIA	BONIFICACION ESPECIAL DE RECREACION	PRIMA DE VACACIONES	VACACIONES EN TIEMPO
MELO ALONSO JOSE ARTURO	TECNICO ADMINISTRATIVO	COORDINACION FACTURACION	\$ 207,350	\$ 1,619,923	\$ 2,483,883
POVEDA SOCHA PABLO ENRIQUE	OPERARIO	COORDINACION TECNICA OPERATIVA ASEO	\$ 124,043	\$ 1,079,717	\$ 1,367,642



INFORME DE GESTIÓN

Versión: 1

Fecha: Junio 29 de 2018

Código: DES Pt01

SOCHA TIBABISCO PABLO ENRIQUE	CONDUCTOR MECANICO	COORDINACION TECNICA OPERATIVA ASEO	\$ 132,026	\$ 1,142,089	\$ 1,446,646
TAVERA ARGUELLO REMIGIO	OPERARIO	COORDINACION TECNICA OPERATIVA ASEO	\$ 124,043	\$ 1,079,717	\$ 1,295,661
GORDO CANASTO JUAN CARLOS	CONDUCTOR MECANICO	COORDINACION TECNICA OPERATIVA Y DE ASEO	\$ 132,026	\$ 1,142,089	\$ 1,370,507
SOCHA SANCHEZ PABLO JULIO	OPERARIO	DIRECCION COMERCIAL	\$ 124,043	\$ 1,079,717	\$ 1,583,586
FIGUEROA DIAZ HANNA VALENTINA	AUXILIAR ADMINISTRATIVO	DIRECCION TECNICA OPERATIVA ACU, ALC Y ASEO	\$ 132,026	\$ 1,142,089	\$ 1,675,064
PACHON GUTIERREZ GUSTAVO	OPERARIO	COORDINACION FACTURACION	\$ 132,026	\$ 1,142,089	\$ 1,675,064
PEDROZA CARRASCO DARIO	OPERARIO	COORDINACION TECNICA OPERATIVA Y DE ASEO	\$ 124,043	\$ 1,079,717	\$ 1,295,661
HERNANDEZ CUADROS MICHAEL ALEXANDER	OPERARIO	DIRECCION TECNICA OPERATIVA ACU, ALC Y ASEO	\$ 88,934	\$ 785,145	\$ 1,151,547
TOTAL			\$ 1,320,560	\$ 11,292,292	\$ 15,345,261

Abril

NOMBRE EMPLEADO	CARGO	DEPENDENCIA	BONIFICACION ESPECIAL DE RECREACION	PRIMA DE VACACIONES	VACACIONES EN TIEMPO	VACACIONES PAGADAS EN DINERO
LOPEZ PULIDO FELIX HUMBERTO	OPERARIO	COORDINACION TECNICA OPERATIVA Y DE ASEO	\$ 124,043	\$ 1,079,717	\$ 1,367,642	
DIAZ SERRANO JUAN PABLO	CONDUCTOR MECANICO	DIRECCION TECNICA OPERATIVA ACU, ALC Y ASEO	\$ 132,026	\$ 1,142,089		\$ 1,370,507
MENDOZA RAMIREZ LUIS ALFONSO	OPERARIO	COORDINACION FACTURACION	\$ 132,026	\$ 1,142,089	\$ 1,751,203	
MERCHAN MERCHAN ARQUIMEDES	OPERARIO	COORDINACION TECNICA OPERATIVA ACU Y ALCANTARILLADO	\$ 132,026	\$ 1,142,089	\$ 1,370,507	
ROMERO GONZALEZ PAMELA CAROLINA	TECNICO ADMINISTRATIVO	MICRO MEDICION	\$ 142,989	\$ 1,116,479	\$ 1,414,207	
RODRIGUEZ GONZALEZ MARLY CONSUELO	OPERARIO	COORDINACION TECNICA OPERATIVA Y DE ASEO	\$ 124,043	\$ 1,079,717	\$ 1,295,661	
LOPEZ GARZON JAVIER	OPERARIO	COORDINACION TECNICA OPERATIVA Y DE ASEO	\$ 124,043	\$ 1,079,717	\$ 1,295,661	
DIAZ SERRANO JORGE MARIO	OPERARIO	COORDINACION TECNICA OPERATIVA	\$ 114,033	\$ 1,001,520	\$ 1,535,664	



INFORME DE GESTIÓN

Versión: 1

Fecha: Junio 29 de 2018

Código: DES Pt01

		ACU Y ALCANTARILLADO				
SANCHEZ CASTILLO JOHNATHAN ARMANDO	OPERARIO	DIRECCION TECNICA OPERATIVA ACU, ALC Y ASEO	\$ 88,934	\$ 805,429	\$ 1,020,211	
QUINTERO SUAREZ LUISA FERNANDA	TECNICO OPERATIVO	COORDINACION DE GESTION, PARTICIPACION Y EDUACION AMBIENTAL Y CIUDADANIA	\$ 169,322	\$ 1,322,831	\$ 1,675,586	
FIGUEROA FANDIÑO ULISES	OPERARIO	DIRECCION TECNICA OPERATIVA ACU, ALC Y ASEO	\$ 132,026	\$ 1,142,089		\$ 1,370,507
MORENO ARIAS EDUAR ALFREDO	SECRETARIA DE GERENCIA	GERENCIA	\$ 159,671	\$ 1,247,427		\$ 1,829,560
GUTIERREZ RONDON LUZ ELIDA	OPERARIO	COORDINACION TECNICA OPERATIVA ASEO	\$ 124,043	\$ 1,079,717	\$ 1,583,586	
MARROQUIN MARROQUIN REINALDO	OPERARIO	COORDINACION TECNICA OPERATIVA ACU Y ALCANTARILLADO	\$ 132,026	\$ 1,118,100		\$ 1,341,720
TOTAL			\$ 1,831,251	\$ 15,499,010	\$ 14,309,928	\$ 5,912,294

Mayo

NOMBRE EMPLEADO	CARGO	DEPENDENCIA	BONIFICACION ESPECIAL DE RECREACION	PRIMA DE VACACIONES	VACACIONES EN TIEMPO	VACACIONES PAGADAS EN DINERO
AREVALO MAURELLO JULISSA PAOLA	SUBDIRECTORES	SUBDIRECCION DE RECURSOS HUMANOS Y SEGURIDAD SALUD EN EL TRABAJO	\$ 405,135	\$ 3,257,428		\$ 4,777,562
ROA NIÑO LUIS ARTURO	DIRECTORES	DIRECCION COMERCIAL	\$ 498,741	\$ 4,010,060		\$ 6,148,759
HERNANDEZ MOLINA WILBER ALBERTO	SUBDIRECTORES	DIRECCION COMERCIAL	\$ 405,135	\$ 3,257,428	\$ 4,777,562	
RODRIGUEZ ROZO LIZETH ALEXANDRA	JEFE OFICINA ASESORA	OFICINA ASESORA PLANEACION	\$ 405,135	\$ 3,257,428	\$ 4,994,724	
TOVAR VERA TOMAS ALIRIO	DIRECTORES	DIRECCION ADMINISTRATIVA Y FINANCIERA	\$ 498,741	\$ 3,990,362		\$ 5,852,531
MARTINEZ GUILLERMO	OPERARIO	COORDINACION TECNICA OPERATIVA Y DE ASEO	\$ 124,043	\$ 1,079,717	\$ 1,295,661	
MORA MORA HEIDI JOHANA	AUXILIAR ADMINISTRATIVO	COORDINACION SERVICIO AL CLIENTE	\$ 142,989	\$ 1,117,100	\$ 1,638,413	
PULIDO OVIEDO RICARDO	TECNICO ADMMINISTRATIVO	COORDINACION FACTURACION	\$ 169,322	\$ 1,322,831	\$ 1,940,152	
BOSSA SASTOQUE OSCAR LISANDRO	AUXILIAR ADMINISTRATIVO	COORDINACION SERVICIO AL CLIENTE	\$ 142,989	\$ 1,117,100		\$ 1,638,413



INFORME DE GESTIÓN

Versión: 1

Fecha: Junio 29 de 2018

Código: DES Pt01

RODRIGUEZ RODRIGUEZ LUIS	OPERARIO	COORDINACION TECNICA OPERATIVA ASEO	\$ 124,043	\$ 1,079,717	\$ 1,295,661	
GUERRERO BRAVO FABIOLA	AUXILIAR ADMINISTRATIVO	DIRECCION COMERCIAL	\$ 132,026	\$ 1,142,089	\$ 1,675,064	
MORA LASERNA CATALINA	PROFESIONAL UNIVERSITARIO	DIRECCION COMERCIAL	\$ 274,062	\$ 2,141,105		\$ 3,140,288
PRIETO PARRA JOHN ABRAHAM	OPERARIO	COORDINACION TECNICA OPERATIVA Y DE ASEO	\$ 124,043	\$ 1,079,717	\$ 1,295,661	
ALBARRACIN FUENTES PEDRO PABLO	OPERARIO	COORDINACION FACTURACION	\$ 132,026	\$ 1,142,089	\$ 1,675,064	
LOPEZ GIL ELIECER	OPERARIO	COORDINACION TECNICA OPERATIVA Y DE ASEO	\$ 124,043	\$ 1,079,717	\$ 1,295,661	
PARRA ESPINOSA MARIA CRISTINA	PROFESIONAL UNIVERSITARIO	DIRECCION JURIDICA Y DE CONTRATACION	\$ 297,893	\$ 2,327,289		\$ 3,568,511
ARIAS ARIAS JAIRO ALEXANDER	OPERARIO	COORDINACION FACTURACION	\$ 132,026	\$ 1,142,089	\$ 1,675,064	
DELGADO CHICACAUZA DAVID SEBASTIAN	TECNICO OPERATIVO	COORDINACION DE MANTENIMIENTO	\$ 169,322	\$ 1,322,831	\$ 1,940,152	
GARCIA PEREIRA LUIS GABRIEL	CONDUCTOR	GERENCIA	\$ 142,989	\$ 1,117,100		\$ 1,712,887
PARRA GONZALEZ FREDDY MARTIN	CONDUCTOR MECANICO	COORDINACION TECNICA OPERATIVA Y DE ASEO	\$ 132,026	\$ 1,142,089	\$ 1,370,507	
CARRERA TINJACA LUIS AUGUSTO	PROFESIONAL UNIVERSITARIO	DIRECCION JURIDICA Y DE CONTRATACION	\$ 274,062	\$ 2,141,105		\$ 3,283,028
TOTAL			\$ 4,850,791	\$ 39,266,391	\$ 26,869,346	\$ 30,121,979

Junio

NOMBRE EMPLEADO	CARGO	DEPENDENCIA	BONIFICACION ESPECIAL DE RECREACION	PRIMA DE VACACIONES	VACACIONES EN TIEMPO	VACACIONES PAGADAS EN DINERO
TELLEZ SANCHEZ JUAN CARLOS	OPERARIO	COORDINACION FACTURACION	\$152,490	\$1,300,887	\$1,907,968	
CAMACHO MORENO JORGE ENRIQUE	TECNICO OPERATIVO	COORDINACION TECNICA OPERATIVA ACU Y ALCANTARILLADO	\$239,490	\$1,860,968		\$3,225,678
REYES ALGARRA ERIC EFRAIN	CONDUCTOR MECANICO	COORDINACION TECNICA OPERATIVA Y DE ASEO	\$152,490	\$1,300,887	\$1,561,065	
TUTA GUERRERO ANA CAROLA	PROFESIONAL UNIVERSITARIO	DIRECCION COMERCIAL	\$316,541	\$2,459,702	\$3,607,563	
MADARIAGA GALLEGO YIMY	PROFESIONAL UNIVERSITARIO	SISTEMAS DE INFORMACION Y	\$316,541	\$2,459,702	\$3,607,563	



INFORME DE GESTIÓN

Versión: 1

Fecha: Junio 29 de 2018

Código: DES Pt01

		ESTADISTICAS- DIRECCION COMERCIAL				
CASTRO SANTOS JAIME ALEXIS GERARDO	JEFE DE OFICINA	OFICINA ASESORA DE CONTROL INTERNO DISCIPLINARIO	\$467,930	\$3,636,082		\$5,575,326
CAJICA RODRIGUEZ MIGUEL MAURICIO	CONDUCTOR MECANICO	COORDINACION TECNICA OPERATIVA Y DE ASEO	\$152,490	\$1,300,887	\$1,561,065	
BRICEÑO TIBAQUIRA RAUL ANDRES	OPERARIO	COORDINACION TECNICA OPERATIVA ACU Y ALCANTARILLADO	\$131,709	\$1,139,402	\$1,747,083	
GOMEZ ESPINOSA JOSE MANUEL	CONDUCTOR MECANICO	COORDINACION TECNICA OPERATIVA ASEO	\$152,490	\$1,300,887	\$1,647,791	
BOADA BAUTISTA FANNY	AUXILIAR DE SERVICIOS GENERALES	DIRECCION ADMINISTRATIVA Y FINANCIERA	\$143,269	\$1,229,235	\$1,884,827	
RAMIREZ DIAZ JUAN ANDRES	OPERARIO	COORDINACION TECNICA OPERATIVA ACU Y ALCANTARILLADO	\$131,709	\$1,139,402	\$1,671,123	
RIOS SANCHEZ RUBEN DARIO	PROFESIONAL UNIVERSITARIO	OFICINA ASESORA DE PRENSA E IMAGEN CORPORATIVA	\$316,541	\$2,459,702	\$3,607,563	
PARRA JOTA DEISSY GISELL	TECNICO ADMINISTRATIVO	DIRECCION ADMINISTRATIVA Y FINANCIERA	\$165,152	\$1,283,324		\$2,224,429
BOHORQUEZ VARGAS DIEGO ALEJANDRO	OPERARIO	COORDINACION FACTURACION	\$152,490	\$1,300,887	\$1,994,694	
GUERRERO CORTES NICOL YISED	AUXILIAR ADMINISTRATIVO	COORDINACION SERVICIO AL CLIENTE	\$165,152	\$1,283,324	\$1,967,764	
GALVIS SANCHEZ JOHAN MANUEL	AUXILIAR DE SERVICIOS GENERALES	ALMACEN	\$152,490	\$1,300,887	\$1,994,694	
CASTRO GIL LINA MARIA	TECNICO OPERATIVO	COORDINACION TECNICA OPERATIVA ACU Y ALCANTARILLADO	\$239,490	\$1,854,848	\$2,720,444	
URREGO ALFONSO MILTON	OPERARIO	COORDINACION TECNICA OPERATIVA Y DE ASEO	\$143,269	\$1,213,689	\$1,537,340	
TOTAL			\$3,691,733	\$29,824,702	\$33,018,547	\$11,025,433

4.5.7. NOMINA 2023

La nómina del primer semestre del año 2023 presenta la siguiente variación:



INFORME DE GESTIÓN

Versión: 1

Fecha: Junio 29 de 2018

Código: DES Pt01

En el mes de junio se realizó el pago del retroactivo entre enero y mayo de 2023, mediante resolución No. 312 del 02 de junio de 2023 "POR MEDIO DE LA CUAL SE INCREMENTAN LAS ASIGNACIONES BÁSICAS MENSUALES PARA LOS EMPLEADOS DE LA EMPRESA DE SERVICIOS PUBLICOS DE CHIA EMSERCHIA E.S.P. PARA LA VIGENCIA FISCAL 2023 Y SE DICTAN OTRAS DISPOSICIONES"; En el mes de junio se presenta un incremento en el valor de la nómina debido al aumento salarial que corresponde al 15.5%

MES	DIC	ENERO	FEBRERO	MARZO	ABRIL	MAYO	RETROACTIVO	JUNIO
VALOR	\$654,261,720	\$669,287,362	\$644,274,622	\$658,208,783	\$664,564,955	\$676,258,518	\$548,254,613	\$754,047,572



TALENTO HUMANO

Plan de Estratégico de Gestión del Talento Humano 2023

Mediante Resolución 010 del 4 de enero de 2023 se elaboró el Plan de Estratégico de Gestión del Talento Humano 2023 el cual da potestad para realizar las actividades de Bienestar y plan de Capacitación.

Reporte Chip Contraloría vigencia 2022

El 20 de febrero del año 2023 se realizó reporte del Chip Contraloría vigencia 2022 el cual se hizo con el resumen de nómina 2022 y transcrito, la información de contratos fue suministrada por la dirección jurídica y contratación elaborado por la auxiliar administrativa.



INFORME DE GESTIÓN

Versión: 1

Fecha: Junio 29 de 2018

Código: DES Pt01



Actualización Bienes y Rentas vigencia 2022

Para el año en curso durante los meses de febrero, marzo, abril y mayo se llevó a cabo la actualización de bienes y rentas periódica 2023; el proceso es más lento por el cambio que presentó la migración del SIGEP I al SIGEP II ya que la información no está completa y hay muchos vacíos en las hojas de vida de los funcionarios, hay que tener en cuenta que aun esta plataforma crea inconsistencias al administrador del sistema, además ya no permite hacer seguimiento la actualización es estrictamente personal.

Los siguientes funcionarios no entregaron la actualización de bienes y rentas vigencia 2022.

N.	FUNCIONARIO	CARGO
1	AGUILERA PARRA PAOLA	Técnico Administrativo
2	BELLO PEREZ MERLY YOLIMA	Auxiliar Administrativo
3	CARRERA TINJACA LUIS AUGUSTO	Profesional Universitario
4	CASALLAS BARRAGÁN LEONEL ANTONIO	Técnico Administrativo
5	GUERRERO BRAVO FABIOLA	Auxiliar Administrativo
6	PARRA ESPINOSA MARIA CRISTINA	Profesional Universitario
7	POVEDA ALVAREZ RICARDO	Auxiliar Administrativo
8	ROMERO VARGAS MONICA	Técnico Administrativo
9	RUIZ GARCIA MARIA TERESA	Técnico Administrativo
10	TENJO VANEGAS SANDRA DEYANIRA	Sub. Gerente

Los funcionarios que actualizaron bienes rentas de la vigencia 2022 del SIGEP y entregaron para archivar en la hoja de vida.



INFORME DE GESTIÓN

Versión: 1

Fecha: Junio 29 de 2018

Código: DES Pt01

N.	FUNCIONARIO	CARGO	N.	FUNCIONARIO	CARGO
1	BARBOSA GALVIS GINA PAOLA	Profesional Universitario	92	GUERRERO MARTINEZ LAURA ASTRID	Técnico Administrativo
2	RAMIREZ ROMERO FABIO	subdirector Administrativo	93	GUTIERREZ RONDON MANUEL ALEJANDRO	Operario
3	ROA NIÑO LUIS ARTURO	Director Comercial	94	HERNANDEZ CRISTO DEVINSON DE JESUS	Supernumerario Operario
4	SANCHEZ VILLAMIL ZAHIRA DANIELA	Auxiliar Administrativo	95	HERNANDEZ CUADROS MICHAEL ALEXANDER	Operario
5	HERNANDEZ MOLINA WILBER ALBERTO	subdirector Administrativo	96	JAMAICA SALGADO FABIO DANILO	Profesional Universitario
6	VELOZA MANRIQUE ZULMA GINETH	Técnico Administrativo	97	JOTA VELANDIA JAVIER ALEXANDER	Operario
7	PEDRAZA GAMBOA PEDRO MANUEL	Técnico Administrativo	98	LACHE BASTIDAS SERGIO ALEJANDRO	Operario
8	ROJAS CARPETA JORGE ALEJANDRO	Profesional Universitario	99	LEON CAMACHO DUWAN SANTIAGO	Operario
9	AYALA RAMIREZ DERLY ROCIO	Profesional Universitario	100	LEON MORA PEDRO JULIO	Operario
10	FERNANDEZ SASTOQUE MILENA PAOLA	Auxiliar Administrativo	101	LOPEZ BASTIDAS DANIEL FRANCISCO	Operario
11	ROMERO VARGAS ERIKA JOHANNA	Técnico Administrativo	102	LOPEZ GARZON CARLOS ANIBAL	Operario
12	BOSSA SASTOQUE OSCAR LISANDRO	Auxiliar Administrativo	103	LOPEZ GARZON JAVIER	Operario
13	BARAJAS LOPEZ HUMBERTO RAMIRO	Profesional Universitario	104	LOPEZ GIL ELIECER	Operario
14	COCA NOGUERA DIEGO HERNAN	Tesorero General	105	LOPEZ PULIDO FELIX HUMBERTO	Operario
15	HUERTAS GARZON JURY MARLEY	Profesional Universitario	106	MADARIAGA GALLEGO YIMY	Profesional Universitario
16	JURADO SABOGAL JORGE ARMANDO	Profesional Universitario	107	MANCIPE VARGAS JHON FREDY	Conducidor mecanico
17	PAEZ MORALES LUISA FERNANDA	Profesional Universitario	108	MARROQUIN MARROQUIN REINALDO	Operario
18	PARRA JOTA DBSSY GSELL	Técnico Administrativo	109	MARTINEZ NARVAEZ MILTON GUILLERMO	Operario
19	RODRIGUEZ BAJONERO LINA MARIA	Técnico Administrativo	110	MARTINEZ GUILLERMO	Operario
20	MORENO ARIAS EDUAR ALFREDO	Secretario	111	MAYORGA ORDOÑEZ LAURA ALEJANDRA	Técnico Operativo
21	CLAVIJO SIERRA SOLANGIE	Profesional Universitario	112	MELO ALONSO JOSE ARTURO	Técnico Administrativo
22	FIGUEROA DIAZ HANNA VALENTINA	Auxiliar Administrativo	113	MENEZ ROMERO PEDRO PABLO	Auxiliar Administrativo
23	VARON RIVERA LEIDY ALEJANDRA	Técnico Operativo	114	MENDOZA RAMIREZ LUIS ALFONSO	Operario
24	PULIDO OVIEDO RICARDO	Técnico Administrativo	115	MERCADO SIERRA CARLOS MARIO	Operario
25	RODRIGUEZ ROZO LIZETH ALEXANDRA	Jefe de Oficina Asesora de Planeación	116	MERCHAN MERCHAN ARQUIMEDES	Operario
26	ROMERO GONZÁLEZ PAMELA CAROLINA	Técnico Administrativo	117	MONTAÑEZ GARZON LUIS GABRIEL	Profesional Universitario
27	SANDOVAL SANCHEZ AMANDA MARIA	Auxiliar Administrativo	118	MORA LASERNA CATALINA	Profesional Universitario
28	VALLEJO SANCHEZ MARIA ALEJANDRA	Auxiliar Administrativo	119	MORA MORA HEDI JOHANA	Auxiliar Administrativo
29	SANCHEZ BALBUENA ANA VERÓNICA	Técnico Operativo	120	MORALES VILLA CARLOS ALBERTO	Operario
30	QUINONES POVEDA DORIS CENEDY	Auxiliar Administrativo	121	MOYA LONGARAY EDGAR ARMANDO	Operario
31	TUTA GUERRERO ANA CAROLA	Profesional Universitario	122	NARVAEZ CHIBUQUE HECTOR HORACIO	Operario
32	GARCIA ARDILA HERMES ORLANDO	Profesional Universitario	123	NOREGA MOYA JOSE LEONEL	Operario
33	ROMERO GARZON OSCAR MAURICIO	Operario	124	OLMOS PARRA SAMUEL	Operario
34	GUTIERREZ RONDON LUZ ELIDA	Operario	125	OVALLE AMAYA FRAITHY NELSON	Operario
35	PAEZ SANTOFIMIO EMBELY PASION	Profesional Universitario	126	PACHON GUTIERREZ GUSTAVO	Operario
36	PARRA GONZALEZ FREDDY MARTIN	Conducidor Mecanico	127	PEDRAZA SANCHEZ SANDRA MILENA	Profesional Universitario
37	AGREDO TRUJILLO ALVARO	Operario	128	PEDROZA CARPASCIO DARIO	Operario
38	ALARCON PEREZ RAFAEL ARMANDO	Operario	129	PEREA ARDILA MARCIA LUCIA	Técnico Operativo
39	ALBARRACIN FUENTES PEDRO PABLO	Operario	130	POVEDA MONTAÑO ALVARO	Conducidor mecanico
40	AMARILLO VARGAS ALEXANDER	Operario	131	POVEDA SOCHA PABLO ENRIQUE	Operario
41	AREVALO MAURELLO JULISSA PAOLA	Operario	132	PRIETO GARZÓN ORLANDO	Operario
42	ARIAS ARIAS JAIRO ALEXANDER	Operario	133	PRIETO PARRA JHON ABRAHAM	Operario
43	ARIAS JIMENEZ ANDREA	Auxiliar Administrativo	134	QUINAYAS QUINAYAS NEIRO	Operario
44	AVILA CARVAJAL ALDINEIDER	Operario	135	QUINTERO SUAREZ LUISA FERNANDA	Técnico Operativo
45	AVILA VERA MARTHA LUCIA	Jefe de Oficina Asesora de Control Interno	136	RAMIREZ DIAZ JUAN ANDRES	Operario
46	BARRERA RINCON DIEGO FELIPE	Operario	137	RAMIREZ ZARATE CARLOS ARTURO	Operario
47	BEDOYA COGOLLO LELYS	Auxiliar Administrativo	138	RAMOS SUSANA JACKSON MAURICIO	Director Técnico Operativo
48	BELLO MUNAR FIDEL ANDRES	Auxiliar Administrativo	139	RAMOS LEGUIZAMON ROCIO	Operario
49	BERMUDEZ BEJARANO JOSE OMAR	Conducidor mecanico	140	REYES ALGARRA ERIC EFRAIN	Conducidor mecanico
50	BERNAL TINAJA JAIRO ERNESTO	Conducidor mecanico	141	RIÑO JARAMILLO ANDREY MAURICIO	Profesional Universitario
51	BOADA BAUTISTA FANNY	Auxiliar de servicios Generales	142	RIOS SANCHEZ RUBEN DARIO	Profesional universitario
52	BOHORQUEZ VARGAS DIEGO ALEJANDRO	Operario	143	RIVERA MARIA ANDREA	Operario
53	BRICEÑO TIBAGUIRA RAUL ANDRES	Operario	144	RODRIGUEZ GARZON BENJAMIN	Operario
54	CABALLERO TORRES DANIEL SEBASTIAN	Profesional Universitario	145	RODRIGUEZ GONZALEZ DIEGO FERNANDO	Supernumerario Operario
55	CAJICA MIGUEL MAURICIO	Conducidor mecanico	146	RODRIGUEZ GONZALEZ MARLY CONSUELO	Operario
56	CAMACHO MORENO JORGE ENRIQUE	Técnico Operativo	147	RODRIGUEZ PALOMARES JORGE REINALDO	Operario
57	CANO LARROTA JORGE EUJECER	Conducidor mecanico	148	RODRIGUEZ PALOMARES LUIS FERNANDO	Supernumerario Operario
58	CARDENAS GALEANO JOHN EDISSON	Operario	149	RODRIGUEZ PEÑA RICARDO JESUS	Técnico Operativo
59	CARDENAS MARTINEZ LUIS FELIPE	Técnico Administrativo	150	RODRIGUEZ RAMOS LUIS CAMILO	Operario
60	CARDENAS MELO ANA ROCIO	Operario	151	RODRIGUEZ RICO BLANCA ROCIO	Operario
61	CARRILLO CESPEDES CAMILO ALBEIRO	Operario	152	RODRIGUEZ RODRIGUEZ GLORIA INES	Profesional Universitario
62	CASTELLANOS VALDERRAMA JOHN ALEJANDRO	Operario	153	RODRIGUEZ RODRIGUEZ LUIS	Operario
63	CASTILLO SOTO FREDY MICHEL	Conducidor mecanico	154	RODRIGUEZ SANCHEZ ARACELY	Auxiliar Administrativo
64	CASTRO GIL LINA MARIA	Técnico Operativo	155	ROMERO MARIN JESUS ARNULFO	Operario
65	CASTRO MORA FRANCISCO ANTONIO	Operario	156	RUIZ QUIROGA LUIS ELYER	Operario
66	CASTRO SANTOS JAIME ALEXIS GERARDO	Jefe de Oficina de Control Interno Disciplinario	157	SABOGAL ORDOÑEZ EYDER	Operario
67	CFUENTES ALAYON PEDRO ALFONSO	Operario	158	SANCHEZ CASTIBLANCO OMAR ENRIQUE	Operario
68	COGUA ROMERO GONZALO	Conducidor mecanico	159	SANCHEZ CASTILLO JOHNATHAN ARMANDO	Operario
69	CORREA CAMACHO FREDY MARIANO	Conducidor mecanico	160	SANCHEZ QUINTERO JAIRO	Operario
70	CORREA CHAPETON CARLOS PABLO	Conducidor mecanico	161	SANCHEZ RODRIGUEZ GONZALO	Auxiliar Administrativo
71	DELGADO CHICACAUZA DAVID SEBASTIAN	Técnico Operativo	162	SASTOQUE VANEGAS BLANCA NELLY	Auxiliar Administrativo
72	DELGADO PINZÓN JAVIER	Conducidor mecanico	163	SILVA RODRIGUEZ WILBER ALEXANDER	almacenista general
73	DELGADO PINZON JOSE GEOVANNY	Operario	164	SOCCHA SANCHEZ PABLO JULIO	Operario
74	DIAZ SERRANO JUAN PABLO	Conducidor mecanico	165	SOCCHA TIBABISCO PABLO ENRIQUE	Conducidor mecanico
75	DIAZ SERRANO JORGE MARIO	Operario	166	SOSA FRANCO GLORIA LIZETH	Auxiliar Administrativo
76	DONCEL SANCHEZ EDUARDO	Operario	167	SUESCA ALFONSO MICHAEL STIVEN	Operario
77	ENCISO ESPINOSA CRISTIAN LEONEL	Operario	168	TAVERA ARGUELLO REMIGIO	Operario
78	FERNANDEZ ESCOBAR JUAN CARLOS	Conducidor mecanico	169	TELLEZ SANCHEZ JUAN CARLOS	Operario
79	FIGUEROA FANDINO ULISES	Operario	170	TORDECILLA DUEÑAS OSCAR	Operario
80	FORERO VARGAS BRAYAN ANDRES	Operario	171	TORRES AGUILAR ANDRES FELIPE	Supernumerario Operario
81	FRANCO PEDRAZA GABRIEL ALEJANDRO	Operario	172	TORRES LAVERDE LEIDY CAROLINA	Profesional Universitario
82	FUENTES TRIVIÑO MARCO TULIO	Operario	173	TORRES MORA RUBEN DARIO	Conducidor mecanico
83	GALEANO CARLOS ALBERTO	Operario	174	TORRES RAMIREZ JOSE FLORENCIO	Conducidor mecanico
84	GALVIS PINZON RUBEN FRANCISCO	Operario	175	TOVAR VERA TOMAS ALIJO	Director Administrativo y Financiero
85	GALVIS SANCHEZ JOHAN MANUEL	Auxiliar de servicios Generales	176	URREGO ALFONSO MILTON	Operario
86	GARCIA CARLOS ARTURO	Operario	177	VANEGAS CARDENAS FABIO ENRIQUE	Operario
87	GARCIA PEREIRA LUIS GABRIEL	Conducidor	178	VARGAS AMEZQUITA EDGAR EDUARDO	Conducidor mecanico
88	GOMEZ LEON CLARA INES	Operario	179	VARILA ACHURY EDGAR ARNULFO	Supernumerario Operario
89	GOMEZ ESPINOSA JOSE MANUEL	Conducidor mecanico	180	VILLAMIZAR BALLESTEROS FABIO ALBERTO	Operario
90	GORDO CANASTO JUAN CARLOS	Conducidor mecanico	181	ZAMBRANO MUÑOZ MARIA STELLA	Auxiliar de servicios Generales
91	GUERRERO CORTES NICOL YISED	Auxiliar Administrativo	182	BAQUERO MENDIVELSO LUIS EDUARDO	Técnico Operativo



INFORME DE GESTIÓN

Versión: 1

Fecha: Junio 29 de 2018

Código: DES Pt01

4.5.8. EVALUACIÓN DEL DESEMPEÑO II SEMESTRE 2022

Resultados Formato A: aplicado a jefes, directores, profesionales y técnicos con personal a cargo.

Nro.	EVALUADO	CARGO	Total
1	RODRIGUEZ ROZO LIZETH ALEXANDRA	JEFE PLANEACION	1180
2	BARAJAS LOPEZ HUMBERTO RAMIRO	PROFESIONAL UNIVERSITARIO	1175
3	ARÉVALO MAURELLO JULISSA PAOLA	SUBD. DE TALENTO HUMANO Y SST	1163
4	MONTAÑEZ GARZON LUIS GABRIEL	PROFESIONAL UNIVERSITARIO	1163
5	GUEVARA RODRÍGUEZ LEÓNIDAS ANTONIO	DIRECTOR	1157
6	RAMIREZ ROMERO FABIO	SUB. DIRE. SERVICIO AL CLIENTE	1155
7	MELO ALONSO JOSE ARTURO	TECNICO ADMINISTRATIVO	1151
8	HERNANDEZ MOLINA WILBER ALBERTO	SUB. DIR. DE OPE. COMERCIALES	1150
9	AVILA VERA MARTHA LUCIA	CONTROL INTERNO	1147
10	ROA NIÑO LUIS ARTURO	DIRECTOR COMERCIAL	1140
11	CAMACHO MORENO JORGE ENRIQUE	TECNICO ADMINISTRATIVO	1138
12	BARBOSA GALVIS GINA PAOLA	PROFESIONAL UNIVERSITARIO	1135
13	MORA LASERNA CATALINA	PROFESIONAL UNIVERSITARIO	1135
14	RODRÍGUEZ ZAPATA PABLO FELIPE	PROFESIONAL UNIVERSITARIO	1135
15	RAMOS SUSANA JACKSON MAURICIO	DIRECTOR TECNICO OPERATIVO	1134
16	CABALLERO TORRES DANIEL SEBASTIAN	PROFESIONAL UNIVERSITARIO	1129
17	AYALA RAMIREZ DERLY ROCIO	PROFESIONAL UNIVERSITARIO	1125
18	CASTRO SANTOS JAIME ALEXIS GERARDO	CONTROL INTERNO DISCIPLINARIO	1091
19	ARIAS SALDAÑA DIANA PATRICIA	TECNICO ADMINISTRATIVO	1090
20	TOVAR VERA TOMAS ALIRIO	DIRECTOR ADM. Y FINANCIERO	1086
21	VELOZA MANRIQUE ZULMA GINETH	TECNICO ADMINISTRATIVO	1085
22	ROJAS GUACANEME ANDRES EMILIO	PROFESIONAL UNIVERSITARIO	1075
23	ZAMORA MEDINA JOHN JAIRO	TECNICO OPERATIVO	1049
24	TENJO VANEGAS SANDRA DEYANIRA	SUBGERENTE	1043
25	BAQUERO MENDIVELSO LUIS EDUARDO	TECNICO ADMINISTRATIVO	1007
26	SILVA RODRIGUEZ WILBER ALEXANDER	PROFESIONAL UNIVERSITARIO	959
27	SÁNCHEZ BALBUENA ANA VERÓNICA	TECNICO ADMINISTRATIVO	801



INFORME DE GESTIÓN

Versión: 1

Fecha: Junio 29 de 2018

Código: DES Pt01

Resultados Formato B: aplicado a profesionales y técnicos sin personal a cargo.

Nº.	EVALUADO	CARGO	total
1	CARDENAS MARTINEZ LUIS FELIPE	Técnico Administrativo	1185
2	PEDRAZA SANCHEZ SANDRA MILENA	Profesional Universitario	1161
3	RODRIGUEZ RODRIGUEZ GLORIA INES	Profesional Universitario	1158
4	PARRA ESPINOSA MARIA CRISTINA	Profesional Universitario	1148
5	RIAÑO JARAMILLO ANDREY MAURICIO	Profesional Universitario	1145
6	PAEZ SANTOFIMIO EMELY PASION	Profesional Universitario	1140
7	TORRES LAVERDE LEIDY CAROLINA	Profesional Universitario	1139
8	CARRERA TINJACA LUIS AUGUSTO	Profesional Universitario	1135
9	GUERRERO MARTINEZ LAURA ASTRID	Técnico Administrativo	1135
10	RODRIGUEZ PEÑA RICARDO JESUS	Técnico Operativo	1127
11	CASTRO GIL LINA MARIA	Técnico Operativo	1126
12	MADARIAGA GALLEGUO YIMY	Profesional Universitario	1125
13	RODRIGUEZ BAJONERO LINA MARIA	Técnico Administrativo	1124
14	CLAVIJO SIERRA SOLANGIE	Profesional Universitario	1120
15	COCA NOGUERA DIEGO HERNAN	Tesorero General	1120
16	TUTA GUERRERO ANA CAROLA	Profesional Universitario	1115
17	GARCIA ARDILA HERMES ORLANDO	Profesional Universitario	1114
18	PULIDO OVIEDO RICARDO	Técnico Administrativo	1112
19	ROMERO VARGAS MONICA	Técnico Administrativo	1104
20	TARAZONA CORREA DIANA MARCELA	Profesional Universitario	1096
21	PARRA JOTA DEISSY GISELL	Técnico Administrativo	1094
22	JURADO SABOGAL JORGE ARMANDO	Profesional Universitario	1090
23	JURADO SABOGAL JORGE ARMANDO	Profesional Universitario	1090
24	PEDRAZA GAMBOA PEDRO MANUEL	Técnico Administrativo	1088
25	DELGADO CHICACAUZA DAVID SEBASTIAN	Técnico Operativo	1085
26	CASALLAS BARRAGÁN LEONEL ANTONIO	Técnico Administrativo	1080
27	FERNANDEZ VASQUEZ ANDRES FELIPE	Técnico Administrativo	1056
28	RUIZ GARCIA MARIA TERESA	Técnico Administrativo	1051
29	ROJAS CARPETA JORGE ALEJANDRO	Profesional Universitario	1038
30	ROMERO VARGAS ERIKA JOHANNA	Técnico Administrativo	1030
31	PAEZ MORALEZ LUISA FERNANDA	Profesional Universitario	1009
32	PAEZ MORALEZ LUISA FERNANDA	Profesional Universitario	1009
33	ROMERO PAMELA CAROLINA	Técnico Administrativo	960
34	PEREA ARDILA MARCIA LUCIA	Técnico Operativo	857
35	MAYORGA ORDOÑEZ LAURA ALEJANDRA	Técnico Operativo	824
36	QUINTERO SUAREZ LUISA FERNANDA	Técnico Operativo	816
37	RIOS SANCHEZ RUBEN DARIO	Profesional universitario	764



INFORME DE GESTIÓN

Versión: 1

Fecha: Junio 29 de 2018

Código: DES Pt01

Resultados Formato C: Aplicado a auxiliares administrativos y operarios

Nro.	NOMBRE	CARGO	TOTAL
1	SANCHEZ CASTILLO JOHNATHAN ARMANDO	Operario	1200
2	QUIÑONES POVEDA DORIS CENEDY	Auxiliar Administrativo	1195
3	GARCIA PEREIRA LUIS GABRIEL	Conductor	1190
4	MORENO ARIAS EDUAR ALFREDO	Secretario	1190
5	GUERRERO CORTES NICOL YISED	Auxiliar Administrativo	1180
6	NARVAEZ CHIBUQUE HECTOR HORACIO	Operario	1180
7	BELLO MUNAR FIDEL ANDRES	Auxiliar Administrativo	1170
8	CARRILLO CESPEDES CAMILO ALBEIRO	Operario	1170
9	OSMA MURCIA YORK ALEXANDER	Auxiliar Administrativo	1170
10	POVEDA ALVAREZ RICARDO	Auxiliar Administrativo	1170
11	SANCHEZ VILLAMIL ZAHIRA DANIELA	Auxiliar Administrativo	1162
12	BOSSA SASTOQUE OSCAR LISANDRO	Auxiliar Administrativo	1160
13	MORA MORA HEIDI JOHANA	Auxiliar Administrativo	1160
14	SANCHEZ RODRIGUEZ GONZALO	Auxiliar Administrativo	1160
15	ROMERO GARZON OSCAR MAURICIO	Operario	1156
16	ARIAS JIMENEZ ANDREA	Auxiliar Administrativo	1150
17	BEDOYA COGOLLO LELYS	Auxiliar Administrativo	1150
18	DONCEL SANCHEZ EDUARDO	Operario	1145
19	VALLEJO SANCHEZ MARIA ALEJANDRA	Auxiliar Administrativo	1144
20	GUERRERO BRAVO FABIOLA	Auxiliar Administrativo	1135
21	SANDOVAL SANCHEZ AMANDA MARIA	Auxiliar Administrativo	1135
22	BELLO PEREZ MARLY YOLIMA	Auxiliar Administrativo	1130
23	MERCHAN MERCHAN ARQUIMEDES	Operario	1124
24	JOTA VELANDIA JAVIER ALEXANDER	Operario	1120
25	NIETO MARTINEZ JUAN MANUEL	Operario	1120
26	PEDROZA CARRASCO DARIO	Operario	1113
27	RIVERA MARÍA ANDREA	Operario	1113
28	RODRIGUEZ RICO BLANCA ROCIO	Operario	1113
29	RODRIGUEZ RODRIGUEZ LUIS	Operario	1113
30	TAVERA ARGUELLO REMIGIO	Operario	1113
31	URREGO ALFONSO MILTON	Operario	1113
32	BOHORQUEZ VARGAS DIEGO ALEJANDRO	Operario	1110
33	HERNANDEZ CUADROS MICHAEL ALEXANDER	Operario	1110
34	MARROQUIN MARROQUIN REINALDO	Operario	1109
35	RODRIGUEZ GONZALEZ DIEGO FERNANDO	Supernumerario Operario	1108
36	FIGUEROA FANDIÑO ULISES	Operario	1107
37	ALARCON PEREZ RAFAEL ARMANDO	Operario	1105
38	CARDENAS MELO ANA ROCIO	Operario	1105
39	GALVIS PINZON RUBEN FRANCISCO	Operario	1105
40	GALVIS SANCHEZ JOHAN MANUEL	Auxiliar de servicios Generales	1105
41	MENDEZ ROMERO PEDRO PABLO	Auxiliar Administrativo	1105
42	VARILA ACHURY EDGAR ARNULFO	Supernumerario Operario	1105
43	MURCIA CASTILLO RICARDO	Operario	1102
44	LOPEZ BASTIDAS DANIEL FRANCISCO	Operario	1100
45	DIAZ SERRANO JORGE MARIO	Operario	1095
46	RODRIGUEZ GONZALEZ MARLY CONSUELO	Operario	1093
47	MARTINEZ VILLAFañE ARMANDO	Operario	1092
48	FRANCO PEDRAZA GABRIEL ALEJANDRO	Operario	1090
49	LACHE BASTIDAS SERGIO ALEJANDRO	Operario	1090
50	MORALES VILLA CARLOS ALBERTO	Operario	1090
51	BRICEÑO TIBAQUIRA RAUL ANDRES	Operario	1085
52	FORERO VARGAS BRAYAN ANDRES	Operario	1085
53	GUTIERREZ RONDON LUZ ELIDA	Operario	1085
54	PRIETO GARZÓN ORLANDO	Operario	1085
55	RAMIREZ DIAZ JUAN ANDRES	Operario	1085
56	RAMIREZ ZARATE CARLOS ARTURO	Operario	1085
57	TELLEZ SANCHEZ JUAN CARLOS	Operario	1085
58	MARTINEZ NARVAEZ MILTON GUILLERMO	Operario	1080
59	MERCADO SIERRA CARLOS MARIO	Operario	1080
60	PACHON GUTIERREZ GUSTAVO	Operario	1080



INFORME DE GESTIÓN

Versión: 1

Fecha: Junio 29 de 2018

Código: DES Pt01

Nro.	NOMBRE	CARGO	TOTAL
61	SOCHA SANCHEZ PABLO JULIO	Operario	1080
62	TORDECILLA DUEÑAS OSCAR	Operario	1080
63	TORRES MORA RUBEN DARIO	Conductor mecanico	1080
64	BARRERA RINCON DIEGO FELIPE	Operario	1075
65	RAMOS LEGUIZAMON ROCIO	Operario	1075
66	SOCHA TIBABISCO PABLO ENRIQUE	Conductor mecanico	1065
73	FIGUEROA DIAZ HANNA VALENTINA	Auxiliar Administrativo	1060
67	ALBARRACIN FUENTES PEDRO PABLO	Operario	1056
68	AGREDO TRUJILLO ALVARO	Operario	1055
69	TORRES RAMIREZ JOSE FLORENCIO	Conductor mecanico	1055
70	BERNAL TINJACA JAIRO ERNESTO	Conductor mecanico	1050
71	OVALLE AMAYA FRAITHY NELSON	Operario	1050
72	RODRÍGUEZ RAMOS LUIS CAMILO	Operario	1050
74	CIFUENTES ALAYON PEDRO ALFONSO	Operario	1043
75	SOSA FRANCO GLORIA LIZETH	Auxiliar Administrativo	1039
76	SANCHEZ CASTIBLANCO OMAR ENRIQUE	Operario	1035
77	RUIZ QUIROGA LUIS ELVER	Operario	1030
78	CARDENAS GALEANO JOHN EDISSON	Operario	1022
79	LEON CAMACHO DUWAN SANTIAGO	Operario	1020
80	PARRA GONZALEZ FREDDY MARTIN	Conductor Mecanico	1019
81	PRIETO PARRA JHON ABRAHAM	Operario	1015
82	CAJICA MIGUEL MAURICIO	Conductor mecanico	1000
83	SABOGAL ORDOÑEZ EYDER	Operario	995
84	AVILA CARVAJAL ALDINEDER	Operario	990
85	RODRÍGUEZ PALOMARES JORGE REINALDO	Operario	985
86	LOPEZ GIL ELIECER	Operario	980
87	ARIAS ARIAS JAIRO ALEXANDER	Operario	979
88	VANEGAS CARDENAS FABIO ENRIQUE	Operario	975
89	VILLAMIZAR BALLESTEROS FABIO ALBERTO	Operario	970
90	CORREA CHAPETON CARLOS PABLO	Conductor mecanico	960
91	REYES ALGARRA ERIC EFRAIN	Conductor mecanico	960
92	HERNÁNDEZ PEDRAZA JAIRO ARLEY	Conductor mecanico	950
93	FERNANDEZ ESCOBAR JUAN CARLOS	Conductor mecanico	940
94	GALEANO CARLOS ALBERTO	Operario	940
95	LOPEZ GARZON JAVIER	Operario	940
96	VARGAS AMEZQUITA EDGAR EDUARDO	Supernumerario Conductor mecanico	940
97	CASTILLO SOTO FREDY MICHEL	Conductor mecanico	930
98	DELGADO PINZÓN JAVIER	Conductor mecanico	930
99	ANAYA ANDERSON	Operario	915
100	GORDO CANASTO JUAN CARLOS	Conductor mecanico	915
101	SANCHEZ QUINTERO JAIRO	Operario	910
102	FUENTES TRIVIÑO MARCO TULIO	Operario	905
103	DELGADO PINZON JOSE GEOVANNY	Operario	895
104	GOMEZ ESPINOSA JOSE MANUEL	Conductor mecanico	895
105	NORIEGA MOYA JOSE LEONEL	Operario	895
106	MARTINEZ GUILLERMO	Operario	890
107	COGUA ROMERO GONZALO	Conductor mecanico	870
108	RODRIGUEZ GARZON BENJAMIN	Operario	860
109	MANCIPE VARGAS JHON FREDY	Conductor mecanico	855
110	GARCIA CARLOS ARTURO	Operario	850
111	MENDOZA RAMIREZ LUIS ALFONSO	Operario	850
112	POVEDA SOCHA PABLO ENRIQUE	Operario	835
113	AMARILLO VARGAS ALEXANDER	Operario	830
114	POVEDA MONTAÑO ALVARO	Conductor mecanico	800
115	ENCISO ESPINOSA CRISTIAN LEONEL	Operario	795
116	LOPEZ GARZON CARLOS ANIBAL	Operario	795
117	MOYA LONGARAY EDGAR ARMANDO	Supernumerario Operario	790
118	LEON MORA PEDRO JULIO	Operario	775
119	BERMUDEZ BEJARANO JOSE OMAR	Conductor mecanico	760
120	CASTRO MORA FRANCISCO ANTONIO	Operario	746
121	LOPEZ PULIDO FELIX HUMBERTO	Operario	745
122	GUTIERREZ RONDON MANUEL ALEJANDRO	Operario	741
123	OLMOS PARRA SAMUEL	Operario	730
124	TORO CONDE MUNIR SAID	Operario	730
125	ROJAS BLANCO VICTOR DOMINGO	Operario	95



INFORME DE GESTIÓN

Versión: 1

Fecha: Junio 29 de 2018

Código: DES Pt01

4.5.9. COBRO DE INCAPACIDADES 2023

Durante el primer semestre del año 2023 se ha gestionado el cobro y pago de las incapacidades las cuales se relacionan por cada EPS y ARL SURA:

EPS	ENERO	FEBRERO	MARZO	ABRIL	MAYO	JUNIO	TOTAL 2023
ARL SURA	\$ 2,903,706	\$ 149,468	\$ 274,820	\$ -	\$ 3,457,508	\$ 3,003,510	\$ 9,789,012
COMPENSAR EPS	\$ -	\$ 85,446	\$ -	\$ -	\$ 421,208	\$ 104,104	\$ 610,758
COOMEVA EPS	\$ -	\$ -	\$ -	\$ -	\$ -	\$ -	\$ -
EPS SURA	\$ -	\$ -	\$ -	\$ -	\$ -	\$ -	\$ -
FAMISANAR EPS	\$ 176,042	\$ -	\$ 256,753	\$ -	\$ -	\$ 38,677	\$ 471,472
MEDIMAS EPS	\$ -	\$ -	\$ -	\$ -	\$ -	\$ -	\$ -
NUEVA EPS	\$ 248,093	\$ -	\$ 132,033	\$ -	\$ -	\$ 77,334	\$ 457,460
SALUD TOTAL EPS	\$ 41,349	\$ 1,005,651	\$ 1,157,765	\$ 1,157,765	\$ 1,082,676	\$ 1,320,322	\$ 5,765,528
SANITAS EPS	\$ 41,349	\$ 4,449,616	\$ 1,130,930	\$ 2,987,011	\$ 220,055	\$ 38,667	\$ 8,867,628
TOTAL	\$ 3,410,539	\$ 5,690,181	\$ 2,952,301	\$ 4,144,776	\$ 5,181,447	\$ 4,582,614	\$ 25,961,858

El listado siguiente aparecen las incapacidades direccionadas a cobro coactivo en vigencia 2022

COBRO COACTIVO							
Nro.	CEDULA	AFILIADO	EPS	FECHA INICIO	FECHA FINAL	FECHA	RADICADO EMSERCHIA
1	1072643864	BOHORQUEZ VARGAS DIEGO ALEJANDRO	SANITAS	12-abr-21	21-abr-21	27-ene-22	20220072001233
2	1024586073	LLANOS LEON KAROL JULIANA	SANITAS	23-may-21	25-may-21	27-ene-22	20220072001229
3	11201179	CASALLAS BARRAGÁN LEONEL ANTONIO	SANITAS	08-sep-21	10-sep-21	27-ene-22	20220072001227
4	1005344636	OSMA MURCIA YORK ALEXANDER	SANITAS	22-ene-21	26-ene-21	27-ene-22	20220072001234
5	80399214	RODRIGUEZ RODRIGUEZ LUIS	SANITAS	26-abr-21	05-may-21	27-ene-22	20220072001232
6	80399214	RODRIGUEZ RODRIGUEZ LUIS	SANITAS	06-may-21	15-may-21	27-ene-22	20220072001231
7	80399214	RODRIGUEZ RODRIGUEZ LUIS	SANITAS	18-may-21	27-may-21	27-ene-22	20220072001230
8	80399214	RODRIGUEZ RODRIGUEZ LUIS	SANITAS	28-may-21	30-may-21	27-ene-22	20220072001228
10	35404679	GOMEZ LEON CLARA INES	FAMISANAR	05-dic-21	31-dic-21	13-oct-22	202200772014427
11	35404679	GOMEZ LEON CLARA INES	FAMISANAR	01-ene-22	29-ene-22	13-oct-22	202200772014427
12	35404679	GOMEZ LEON CLARA INES	FAMISANAR	30-ene-22	26-feb-22	13-oct-22	202200772014427
13	35404679	GOMEZ LEON CLARA INES	FAMISANAR	27-feb-22	26-mar-22	13-oct-22	202200772014427
14	35404679	GOMEZ LEON CLARA INES	FAMISANAR	27-mar-22	23-abr-22	13-oct-22	202200772014427
15	35404679	GOMEZ LEON CLARA INES	FAMISANAR	22-abr-22	21-may-22	13-oct-22	202200772014427
16	35404679	GOMEZ LEON CLARA INES	FAMISANAR	20-may-22	18-jun-22	13-oct-22	202200772014427
18	35404679	GOMEZ LEON CLARA INES	FAMISANAR	17-jun-22	16-jul-22	13-oct-22	20220072014426
19	11344996	RIOS SANCHEZ RUBEN DARIO	FAMISANAR	30-abr-22	13-may-22	25-oct-22	20220072014765
20	1072715207	GUTIERREZ RONDON MANUEL ALEJANDRO	FAMISANAR	04-jun-22	10-jun-22	25-oct-22	20220072014767

4.5.10. ELECCIONES 2023

El 9 de marzo de 2023 se hizo el reporte de los funcionarios para ser jurados de votaciones en las elecciones **Gobernadores, Alcaldes, Diputados Departamentales, Concejales de Ciudades y Municipios, y Ediles de las Juntas Administradoras Locales (JAL).**

Indicadores vigencia 2022 – SUI 2023

4.5.11. INDICADORES TALENTO HUMANO

Poac: Productividad del Personal Operativo de Acueducto número de trabajadores por cada 1000 suscriptores, redondeado a dos (2) cifras decimales. Período de facturación, durante el año de evaluación, en el que se prestó el servicio público. domiciliario de acueducto, g {=1, 2, 3, ..., PF}.

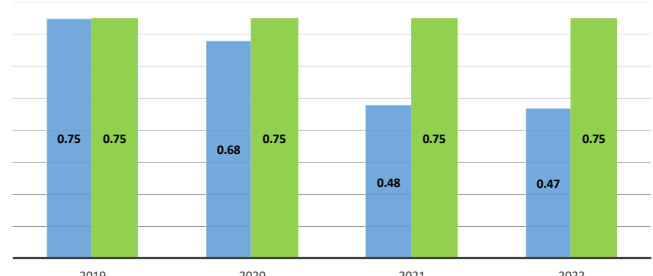
TABLA DE DATOS Y GRÁFICA			
MEDICIÓN	Poac	META	<p style="text-align: center;">POAC- Productividad del Personal Operativo de Acueducto</p> 
2019	0.75	0.75	
2020	0.68	0.75	
2021	0.48	0.75	
2022	0.47	0.75	

POALC- Productividad del Personal Operativo de Alcantarillado número de trabajadores por cada 1000 suscriptores, redondeado a dos (2) cifras decimales. Período de facturación, durante el año de evaluación, en el que se prestó el servicio público. domiciliario de alcantarillado, g {=1, 2, 3, ..., PF}.

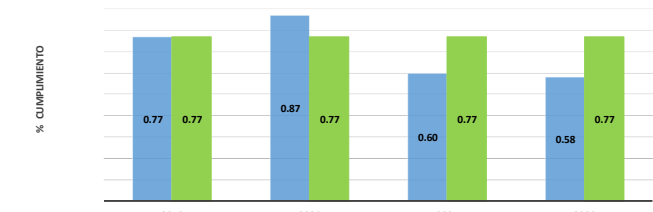
TABLA DE DATOS Y GRÁFICA			
MEDICIÓN	Poac	META	<p style="text-align: center;">POAL- Productividad del Personal Operativo de Alcantarillado</p> 
2019	0.77	0.77	
2020	0.87	0.77	
2021	0.60	0.77	
2022	0.58	0.77	

PPAP- Productividad del Personal Administrativo del Prestador: por cada mil suscriptores redondeados a dos (2) cifras decimales. Período de facturación, durante el año de evaluación, en el que se prestó el servicio público. domiciliario de alcantarillado, g {=1, 2, 3, ..., PF}.

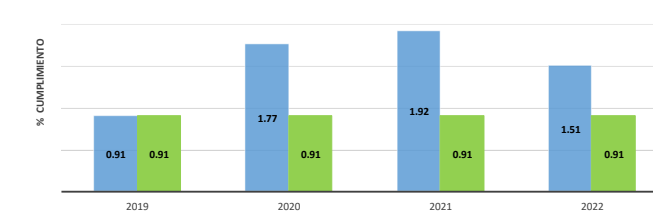
TABLA DE DATOS Y GRÁFICA			
MEDICIÓN	Poac	META	<p style="text-align: center;">PPAP- Productividad del Personal Administrativo del Prestador</p> 
2019	0.91	0.91	
2020	1.77	0.91	
2021	1.92	0.91	
2022	1.51	0.91	



INFORME DE GESTIÓN

Versión: 1

Fecha: Junio 29 de 2018

Código: DES Pt01

IRPD - Índice de Rotación de Personal Directivo: Personal directivo correspondiente al gerente general o presidente, y/o a los directivos de áreas, quienes laboren y/o hayan laborado desde el año 2012 hasta el período de evaluación, donde $I = [1,2,3,4 L]$. El personal directivo será definido por cada prestador, de acuerdo con su estructura organizacional.

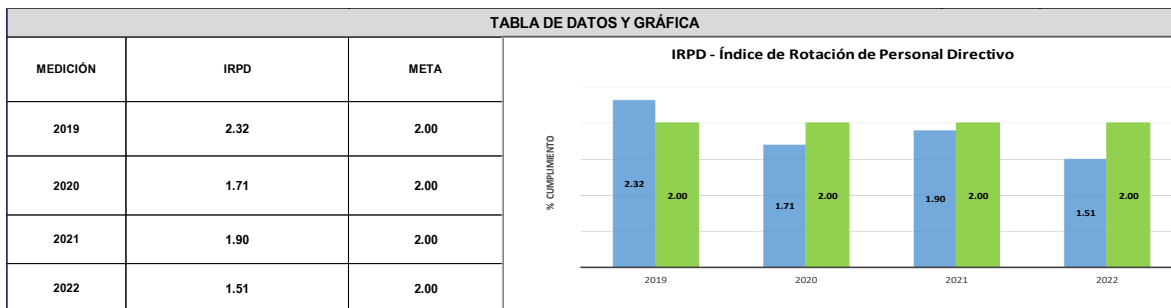

Capacitaciones 2022

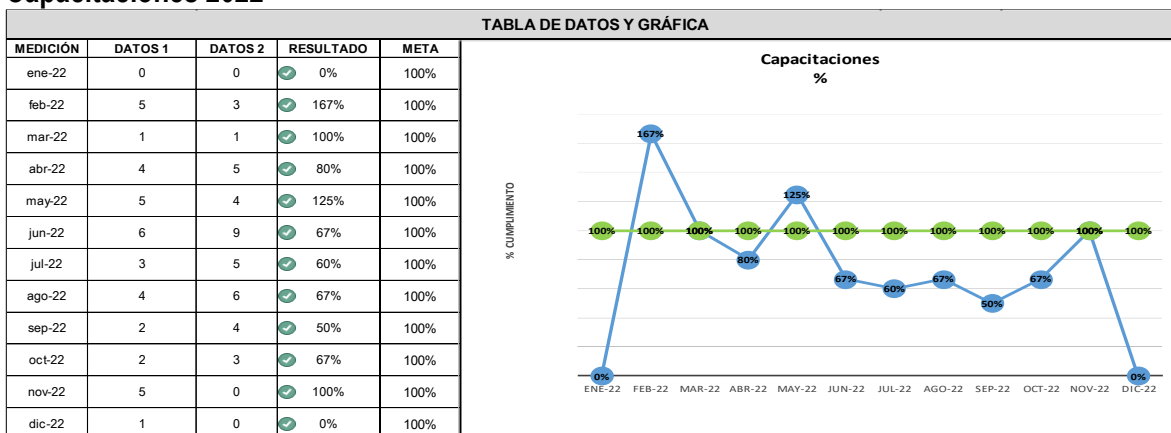

Bienestar 2022

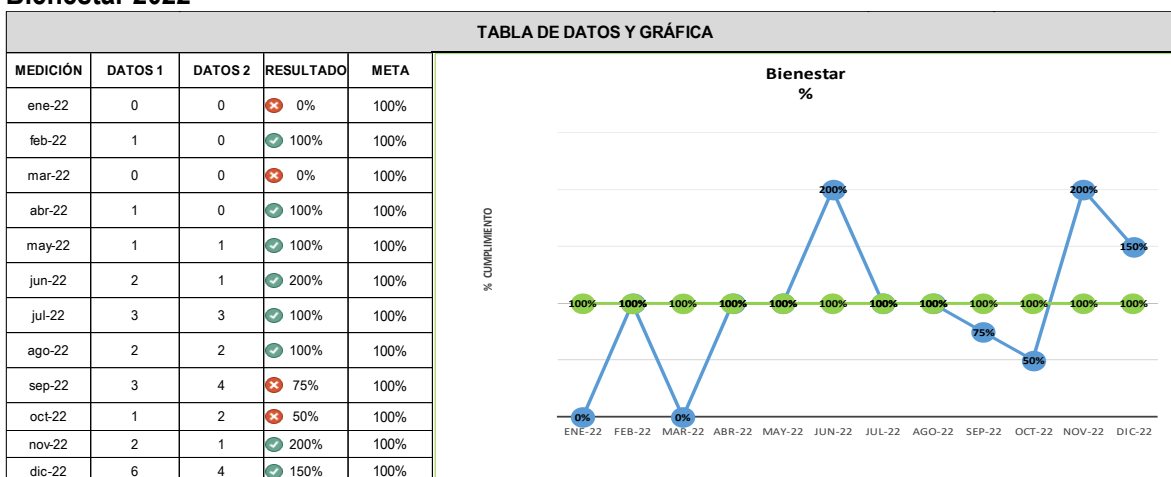



INFORME DE GESTIÓN

Versión: 1

Fecha: Junio 29 de 2018

Código: DES Pt01

4.5.12. PERSONAL PENDIENTE Y TRÁMITE DE PENSIÓN EN PROCESO

FONDO	APELLIDO1	APELLIDO2	NOMBRES	EDAD 2022	FECHANCTO	TOTAL SEMANAS	FALTAN	AÑOS
COLPENSIONES	BOADA	BAUTISTA	FANNY	66	04-oct-57	605	695	13.37
COLPENSIONES	GOMEZ	LEON	CLARA INES	63	13-may-60	811	489	9.40
COLPENSIONES	TAVERA	ARGUELLO	REMIGIO	62	18-may-61	1200	100	2
COLPENSIONES	MENDEZ	ROMERO	PEDRO PABLO	61	14-may-62	1237	63	2
COLPENSIONES	RUIZ	GARCIA	MARIA TERESA	61	25-may-62	1198	102	2
COLPENSIONES	GARCIA	ARDILA	HERMES ORLANDO	60	12-oct-63	1497	0	0
COLPENSIONES	MELO	ALONSO	JOSE ARTURO	60	15-jul-63	1540	0	2
COLPENSIONES	AVILA	VERA	MARTHA LUCIA	63	10-sep-60			
COLPENSIONES	TOVAR	VERA	TOMAS ALIRIO	62	03-ene-61			
COLPENSIONES	QUIÑONES	POVEDA	DORIS CENEDY	58	03-mar-65	1407		
PORVENIR	RAMIREZ	DIAZ	JUAN ANDRES	67	28-jun-56	536	614	13
PORVENIR	SANCHEZ	QUINTERO	JAIRO	66	27-dic-57			
PORVENIR	LOPEZ	GIL	ELIECER	63	03-oct-60	1118	32	1
PORVENIR	RODRIGUEZ	RODRIGUEZ	GLORIA INES	62	11-jul-61	887	413	8
PORVENIR	COGUA	ROMERO	GONZALO	61	05-abr-62	710	440	9
PORVENIR	PEDROZA	CARRASCO	DARIO	61	23-jun-62	858	292	6
PROTECCION	MERCHAN	MERCHAN	ARQUIMEDES	64	27-ago-59	1165	135	3
PROTECCION	SOCHA	TIBABISCO	PABLO ENRIQUE	60	20-nov-63			

4.5.13. CERTIFICACIONES ELECTRONICAS DE TIEMPOS LABORADOS -CETIL

En esta vigencia 2023 la empresa ha elaborado cuatro certificaciones electrónicas de tiempos laborados CETIL:

1. Castro Martin Blanca
2. Cely Carlos Julio
3. Verdugo Hernández Javier Bernardo
4. Camacho Moreno Jorge Enrique

CERTIFICACIÓN ELECTRÓNICA DE TIEMPOS LABORADOS CETIL

MINISTERIO DEL TRABAJO Y CALIDAD PÚBLICA

MINISTERIO DEL TRABAJO

Ciudad y fecha de expedición: CHÍA, Junio 16 de 2023

No. 2023068999971400020001

DATOS DE LA ENTIDAD CERTIFICADORA

Nombre: EMPRESA DE SERVICIOS PÚBLICOS DE CHÍA EMERCHÍA ESP No. 895.995.714
 Dirección: CL 11 17 - 80 Departamento: CONDORMARCA Municipio: CHÍA
 Teléfono fijo: 492364 Correo Electrónico: general@emserchia.gov.co Código CADE: 2015

DATOS DE LA ENTIDAD EMPLEADORA

Nombre: EMPRESA DE SERVICIOS PÚBLICOS DE CHÍA EMERCHÍA ESP No. 895.995.714 Fecha en que está en vigencia el Sistema General de Pensiones: Junio 30 de 1995

DATOS DEL EMPLEADO

Nombre: CASTRO Segundo Apellido: MARTIN Documento: 35.471.363 Fecha de Nacimiento: Marzo 18 de 1973

PERIODOS CERTIFICADOS

Inicio	Fin	Tipo de Periodo	Tipo de Empleado	Cargo	Período de Pago	Período de Pago	Entidad Empleadora	Período de Pago	Período de Pago	Período de Pago	Período de Pago	Período de Pago	Período de Pago	Período de Pago	Período de Pago	Período de Pago	Período de Pago	Período de Pago	
16/03/2023	30/06/2023	ORDINARIO	OTRO	Operario	16/03/2023	30/06/2023	EMERCHÍA ESP	16/03/2023	30/06/2023	16/03/2023	30/06/2023	16/03/2023	30/06/2023	16/03/2023	30/06/2023	16/03/2023	30/06/2023	16/03/2023	30/06/2023

FACTORES SALARIALES 1997 (Trimestre en pesos)

Período	Factor	Factor	Factor	Factor	Factor	Factor	Factor	Factor	Factor	Factor	Factor	Factor	Factor	Factor	Factor	Factor	Factor	Factor	Factor
16/03/2023	1.000000	1.000000	1.000000	1.000000	1.000000	1.000000	1.000000	1.000000	1.000000	1.000000	1.000000	1.000000	1.000000	1.000000	1.000000	1.000000	1.000000	1.000000	1.000000

CERTIFICACIÓN ELECTRÓNICA DE TIEMPOS LABORADOS CETIL

MINISTERIO DEL TRABAJO Y CALIDAD PÚBLICA

MINISTERIO DEL TRABAJO

Ciudad y fecha de expedición: CHÍA, Junio 16 de 2023

No. 2023068999971400090002

DATOS DE LA ENTIDAD CERTIFICADORA

Nombre: EMPRESA DE SERVICIOS PÚBLICOS DE CHÍA EMERCHÍA ESP No. 895.995.714
 Dirección: CL 11 17 - 80 Departamento: CONDORMARCA Municipio: CHÍA
 Teléfono fijo: 492364 Correo Electrónico: general@emserchia.gov.co Código CADE: 2015

DATOS DE LA ENTIDAD EMPLEADORA

Nombre: EMPRESA DE SERVICIOS PÚBLICOS DE CHÍA EMERCHÍA ESP No. 895.995.714 Fecha en que está en vigencia el Sistema General de Pensiones: Junio 30 de 1995

DATOS DEL EMPLEADO

Nombre: BORDABUENA Segundo Apellido: HERNANDEZ Documento: 7.396.880 Fecha de Nacimiento: Enero 23 de 1980

PERIODOS CERTIFICADOS

Inicio	Fin	Tipo de Periodo	Tipo de Empleado	Cargo	Período de Pago	Período de Pago	Entidad Empleadora	Período de Pago	Período de Pago	Período de Pago	Período de Pago	Período de Pago	Período de Pago	Período de Pago	Período de Pago	Período de Pago	Período de Pago	Período de Pago	
16/03/2023	30/06/2023	ORDINARIO	OTRO	Operario	16/03/2023	30/06/2023	EMERCHÍA ESP	16/03/2023	30/06/2023	16/03/2023	30/06/2023	16/03/2023	30/06/2023	16/03/2023	30/06/2023	16/03/2023	30/06/2023	16/03/2023	30/06/2023

FACTORES SALARIALES 1997 (Trimestre en pesos)

Período	Factor	Factor	Factor	Factor	Factor	Factor	Factor	Factor	Factor	Factor	Factor	Factor	Factor	Factor	Factor	Factor	Factor	Factor	Factor
16/03/2023	1.000000	1.000000	1.000000	1.000000	1.000000	1.000000	1.000000	1.000000	1.000000	1.000000	1.000000	1.000000	1.000000	1.000000	1.000000	1.000000	1.000000	1.000000	1.000000

4.5.14. APLICATIVO COLENSIONES

Durante este año 2023 se realizó el ultimo pago pendiente de Colpensiones con las Resoluciones: Resolución 198 del 24 de abril de 2023 cancelando el Sticker: No. 40092001003401 de la vigencia agosto de 2003, funcionario NARVAEZ CHIBUQUE HECTOR HORACIO con cedula 80398794, aclarando que el pago de pensión eran setenta y cinco mil doscientos pesos m/cte. (\$75. 200.oo) y lo causado de intereses son ciento cuatrocientos cuatro mil trescientos pesos m/cte. (\$404. 300.oo), por esta razón se generó una deuda por CUATROCIENTOS SETENTA Y NUEVE MIL QUINIENTOS (\$479. 500.oo).

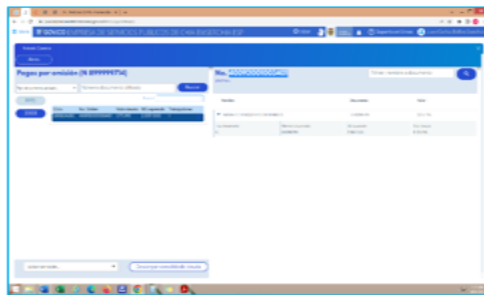

Stickers No. 40092001003403 del ciclo 2003 del mes de julio, con referencia de pago N°. 04223000079228 de fecha 19 de abril de 2023, por valor de diecinueve mil doscientos pesos (\$19.200.00)

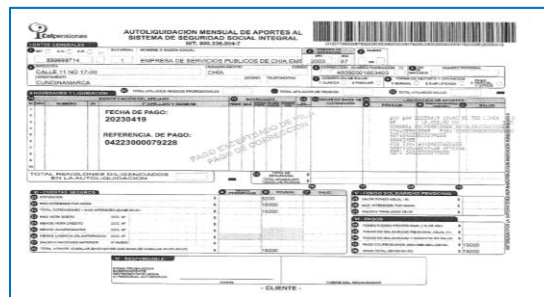

Resolución 198 del 24 de abril de 2023 :Sticker: No. 54128201000254 de la vigencia JUNIO DE 1995, que corresponde al exfuncionario BELTRAN PEREZ ANANIAS DE JESUS con cedula 19077577, aclarando que el pago de pensión eran veintiséis mil ochocientos pesos m/cte. (\$26. 800.oo) y lo causado de intereses son ciento ochenta y nueve mil trescientos pesos m/cte. (\$189. 300.oo), por esta razón se generó una deuda por DOSCIENTOS DIECISÉIS MIL PESOS M/CTE. (\$216. 100.oo).

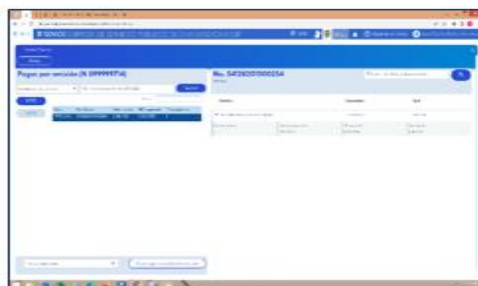



INFORME DE GESTIÓN

Versión: 1

Fecha: Junio 29 de 2018

Código: DES Pt01

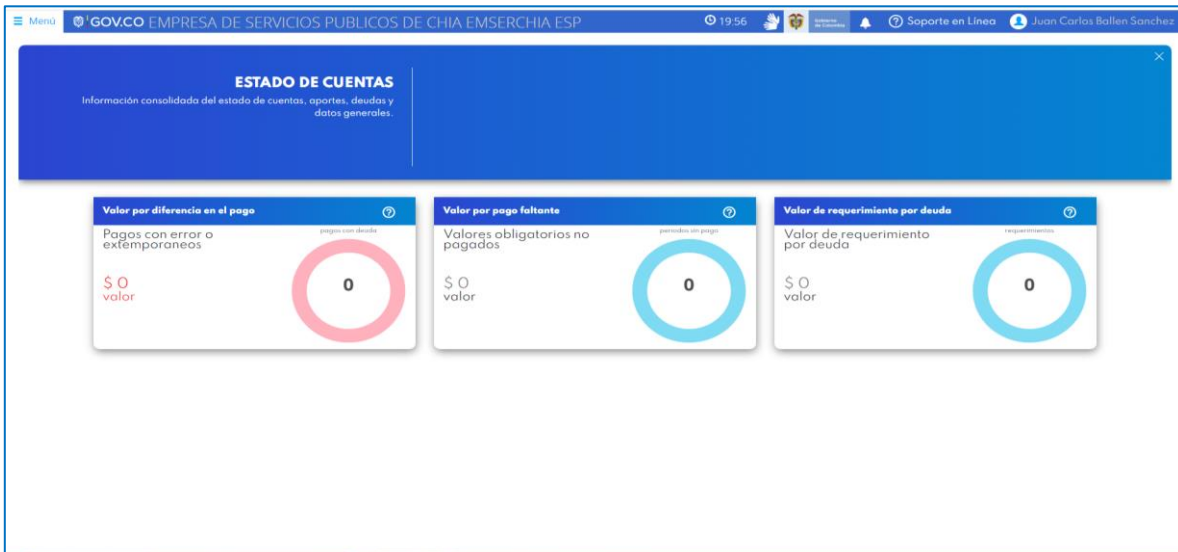

4.5.15. CERTIFICACION POR COMPETENCIAS SENA

En la vigencia 2023 se realizó certificación por competencia con el SENA:
Evaluación del desempeño en **NORMA 230101030 / 220601059** Fomentar practicas seguras y saludables en los ambientes de trabajo en el marco de los principios de autocuidado y normatividad legal vigente. dirigido a todos los funcionarios de la Empresa de Servicios Públicos de Chía – EMSERCHIA E.S.P. 25 funcionarios .



NORMA 210601020 /10 - Atender clientes de acuerdo con procedimiento de servicio y normativa. dirigido a todos los funcionarios de la Empresa de Servicios Públicos de Chía – EMSERCHIA E.S.P. 44 funcionarios.



4.5.16. CAPACITACIONES

7° Seminario de atención al cliente – ANDESCO se contó con la participación de 9 funcionarios.

7° SEMINARIO DE SERVICIO AL CLIENTE			
Nº.	FUNCIONARIO	CARGO	NIVEL
1	AGUILERA PARRA PAOLA	Técnico Administrativo	Técnico
2	ANGARITA PRECIADO MARIA DEL CARMEN	Técnico Administrativo	Técnico
3	FERNÁNDEZ SASTOQUE MILENA PAOLA	Auxiliar Administrativo	Asistencial
4	GUERRERO BRAVO FABIOLA	Auxiliar Administrativo	Asistencial
5	MORENO ARIAS EDUAR ALFREDO	Secretario	Asistencial
6	QUIÑONES POVEDA DORIS CENEDY	Auxiliar Administrativo	Asistencial
7	SANCHEZ RODRIGUEZ GONZALO	Auxiliar Administrativo	Asistencial
8	SANCHEZ VILLAMIL ZAHIRA DANIELA	Auxiliar Administrativo	Asistencial
9	SASTOQUE VANEGAS BLANCA NELLY	Auxiliar Administrativo	Asistencial



INFORME DE GESTIÓN

Versión: 1

Fecha: Junio 29 de 2018

Código: DES Pt01



FECHAS	Nº.	CAPACITACION	LUGAR	RESPONSABLE	ASISTENTES
Enero	1	7° Seminario de atención al cliente - ANDESCO	Virtual	Gerencia	9
febrero	2	Curso de formación complementaria Atención al Cliente	Auditorio	Dirección Comercial	60
febrero	3	Certificación por competencias NORMA 230101030 / 220601059 Fomentar prácticas seguras y saludables	Virtual	Subdirección Talento Humano y	28
marzo	4	Certificación por competencias NORMA 210601020 /10 - Atender clientes de acuerdo con procedimiento de servicio y normativa	Virtual	Subdirección Talento Humano y	48
marzo	5	Curso de formación complementaria Atención al Cliente		Dirección Comercial	60
MAYO	6	CAPACITACIÓN PROGRAMA CORRICOM	AUDITORIO	ESTION DOCUMENT	19
Junio	7	CONGRESO ANDESCO	CARTAGENA	GERENCIA	23
Junio	8	CAPACITACION SYSMAN	TUNJA	DAF	8
Junio	9	CAPACITACION SYSMAN	TUNJA	DAF	8
Junio	10	CERTIFICACION CONDUCTORES SENA	AUDITORIO	DAF	34
Junio	11	CAPACITACION MOVILIDAD	AUDITORIO	DAF	35



4.5.17. ACTIVIDADES DE BIENESTAR 2023

El 8 de marzo como parte del programa de bienestar se organizo una conmemoracion el dia de la mujer Emserchia ESP.

ACTIVIDADES BIENESTAR 2023		
Nº.	ACTIVIDAD	FECHA
1	Conmemoracion dia de la Mujer	Marzo
2	Socializacion circular 002 de 2023	Marzo
3	Conmemoracion día del hombre	Marzo
4	Celebracion cumpleaños Emserchia	Marzo
5	Socializacion CUN carreras tecnicas y profesionales	Abril
6	Salida pedagogica catedral de sal Ziaquira	Mayo
7	Día de la madre	Mayo
8	Empoderamiento a la mujer	Junio





INFORME DE GESTIÓN

Versión: 1

Fecha: Junio 29 de 2018

Código: DES Pt01

CONMEMORACION DIA DEL HOMBRE

El 17 de marzo como parte del programa de bienestar se organizó una conmemoración del día del hombre Emserchía ESP.



CELEBRACION EMSERCHIA 44 AÑOS





INFORME DE GESTIÓN

Versión: 1

Fecha: Junio 29 de 2018

Código: DES Pt01

SOCIALIZACIÓN DE LA CORPORACIÓN UNIFICADA NACIONAL DE EDUCACIÓN SUPERIOR CUN

La integrante Yuri Pulido para iniciar carreras técnicas, tecnologías profesionales a cero costos en convenio con la Alcaldía acogiendo las oportunidades del FOES, en esta invitación asistieron 36 funcionarios interesados en mejorar la calidad de vida educativa, por la Secretaria de Educación de Chía Cristian Ruiz quien explico claramente los requisitos para acceder a esta oportunidad educativa.



4.6. SEGURIDAD Y SALUD EN EL TRABAJO

A continuación, se relaciona la accidentalidad presentada en lo corrido del primer semestre del año 2023 en la Empresa de Servicios Públicos de Chía EMSEMERCHIA E.S.P.

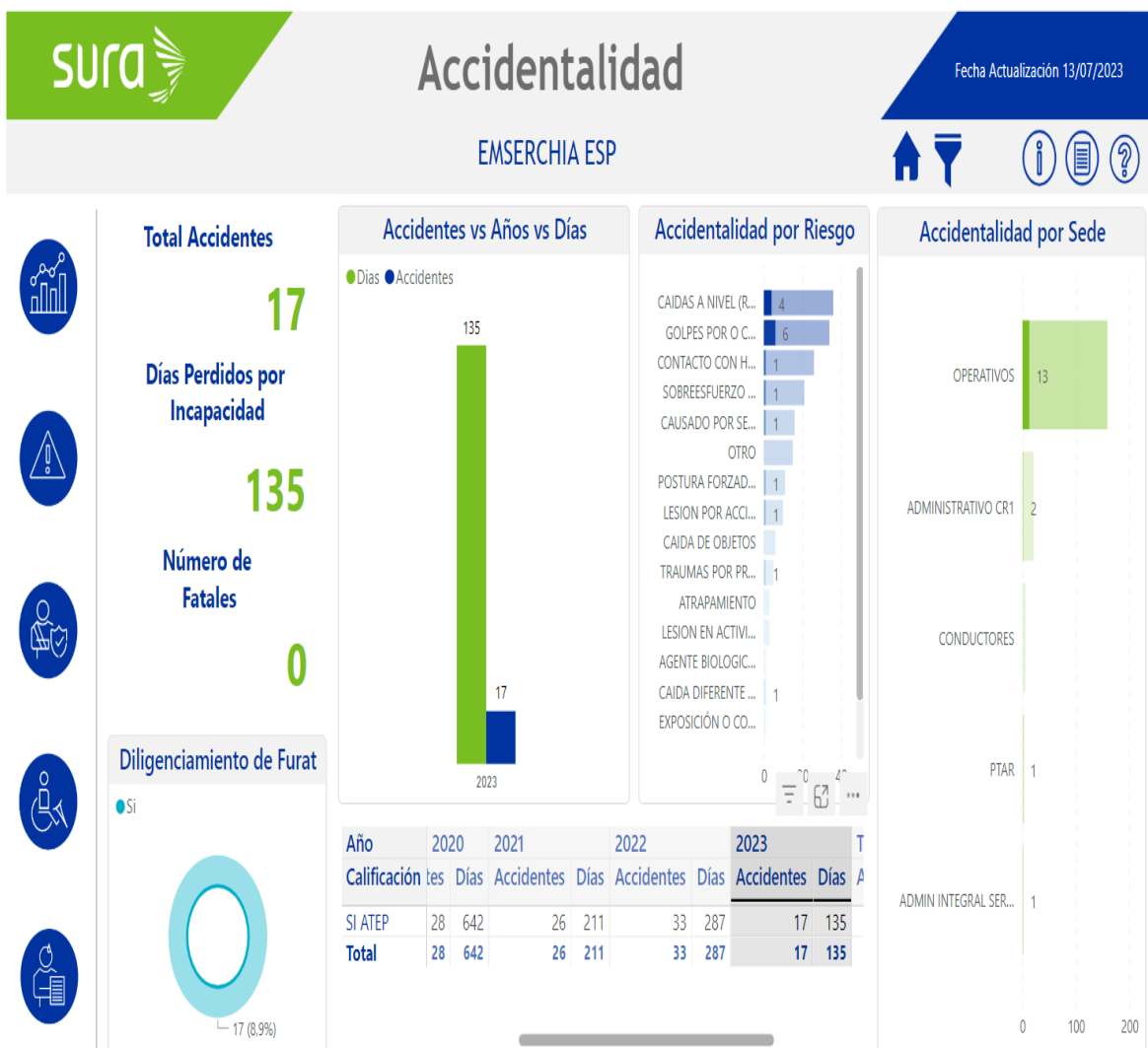

Como se observa en la gráfica, en el I semestre del año 2023 se presentaron 17 accidentes de los cuales 13 ocurrieron al personal operativo, 2 al personal administrativo, 1 al personal adscrito a la Ptar; estos accidentes representaron para la entidad 135 días de incapacidad y el factor que más prevalece es accidentes por caídas a nivel y golpes. Desde el área de Seguridad y Salud en el Trabajo se realizan diferentes actividades preventivas en pro del cuidado de la salud y el bienestar de los funcionarios las cuales serán descritas más adelante.

En el siguiente cuadro se relacionan detalladamente los accidentes ocurridos durante el primer semestre del año 2023.



INFORME DE GESTIÓN

Versión: 1

Fecha: Junio 29 de 2018

Código: DES Pt01

TABLA RELACION ACCIDENTES ENERO - JUNIO 2023							
#	ID AFILIADO	NOMBRE AFILIADO	NOMBRE CTRO TRABAJO	FECHA ACCIDENTE	HORA DEL ACCIDENTE	TIPO DE LESIÓN	DESCRIPCIÓN DEL ACCIDENTE (observaciones)
1	C1072649053	MOYA LONGARAY EDGAR ARMANDO	OPERATIVOS	30-01-2023	10:30	OTRO: GOLPE EN DIENTES SUPERIORES	EL TRABAJADOR INFORMA TELEFONICAMENTE: "AL SUBIR LA CANECA CON BASURA AL VEHICULO DE RECOLECCION, CON MI COMPAÑERO, ESTA CANECA PEGA CONTRA EL VEHICULO RECOLECTOR Y REBOTA PEGANDOME EN LOS DOS DIENTES SUPERIORES, ROMPIENDO LOS DIENTES"
2	C11201124	GORDO CANASTO JUAN CARLOS	OPERATIVOS	26-04-2023	23:00	OTRO: PUNZADA CON ELEMENTO EXTRAÑO PIE DERECHO	EL TRABAJADOR INFORMA: "AL BAJARME DEL VEICULO COMPACTADOR EL PIE DERECHO PIZA UNA TABLA, SINTIENDO UNA PUNZADA EN EL PIE DERECHO"
3	C79381724	VARGAS AMEZQUITA EDGAR EDUARDO	OPERATIVOS	28-04-2023	05:00	GOLPE O CONTUSIÓN O APLASTAMIENTO.	EL TRABAJADOR INFORMA " ME ENCONTRABA EN ZONA DE PARQUEADERO ALISTANDO EL VEHICULO COMPACTADOR PARA INCIAR LABORES; AL BAJAR DEL COMPACTADOR ME ENREDE CON EL ESTRIBO DEL VEHICULO Y CAI AL PISO GOLPEANDOME LA PIERNA IZQUIERDA"
4	C1005770263	BELTRAN RODRIGUEZ YULIETH ALEXANDRA	ADMIN INTEGRAL SERVICIO DE ASEO	10-05-2023	08:30	TORCEDURA, ESGUINCE, DESGARRO MUSCULAR,	EL TRABAJADOR INFORMA: ATRVES DE LA COORDINADORA " BAJANADO ESCALERA SE LE TORCIO TOBILLO DEL PIE
5	C1072641719	OVALLE AMAYA FRAITHY NELSON	OPERATIVOS	08-05-2023	10:45	GOLPE O CONTUSIÓN O APLASTAMIENTO.	EL TRABAJADOR INFORMA VIA CELULAR. "ESTABA TOMANDO LECTURAS DE AGUA, Y BAJANDO ESCALERAS, FALTANDO TRES ESCALONES PARA LLEGAR AL PRIMER PISO ME ENREDE CAI AL PASILLO, CALLENDO DE RODILLAS Y DE MANOS"
6	C80400358	DONCEL SANCHEZ EDUARDO	OPERATIVOS	14-04-2023	16:45	OTRO: PARTICULA EN EL OJO IZQUIERDO	EL TRABAJADOR INFORMA: "ESTABA CAMBIANDO LA GUAYA DE UN VEHICULO COMPACTADOR, AL REALIZAR CORTE CON PULIDORA, SE FILTRA UN EZQUIRILA POR LAS GAFAS AL OJO IZQUIERDO"
7	C14324845	FIGUEROA FANDIÑO ULSES	PTAR	23-05-2023	08:30	GOLPE O CONTUSIÓN O APLASTAMIENTO.	EL TRABAJADOR INFROMA: " ME DESPLAZABA POR ZONA VERDE Y PISE UN HUECO (TRINCHERA) QU ESTA CUBIERO DE PASTO, NO LO VI Y CAI GOLPEANDOME EL HOMBRO DERECHO"
8	C1019063997	GALINDO ACERO HEIDY JOHANA	ADMINISTRATIVO CR1	01-06-2023	15:30	TORCEDURA, ESGUINCE, DESGARRO MUSCULAR,	LA CONTRATISATA INFORMA : "ENTRANDO A LA EMPRESA EN PORTERIA DE INGRESO PEATONAL SE METUERCE EL TOBILLO DERECHO"
9	C80496215	RODRIGUEZ GARZON BENJAMIN	OPERATIVOS	13-04-2023	20:00	GOLPE O CONTUSIÓN O APLASTAMIENTO.	EL TRABAJADOR INFORMA: " PARADO EN EL ESTRIBO DEL COMPACTADOR EL CAMION ENTRA EN REVERSA Y ME PRESIONA LA PERNAS CONTRA LA CANASTA DE ACOPIO DE BASURA"
10	C1072662028	TORRES GAITAN XIMENA ALEXANDRA	ADMINISTRATIVO CR1	15-02-2023	05:30	TRAUMA SUPERFICIAL. (INCLUYE RASGUÑO, PU	LA TRABAJADORA INFORMA: "ME ENCONTRABA SALIEDO DE LA CAFETERIA Y AL PASARA POR EL CORREDOR PEATONAL PISO EL BORDE DEL ANDEN PEATONAL, RESBALO Y CAIGO, GOLPEANDOME LA RODILLA"
11	C35479715	GUTIERREZ RONDON LUZ ELIDA	OPERATIVOS	31-01-2023	06:00	TRAUMA SUPERFICIAL. (INCLUYE RASGUÑO, PU	EL TRABAJADOR INFORMA: "CAMINABA POR EL CORREDOR EXTERNO FRENTE A CAFETERIA DE LA EMPRESA, LLEBABA BOLSAS DE BASURA EN LA MANO Y RESBALA CON EL BORDE DEL CORREDOR, GOLPEANDOME LA PIERNA IZQUIERDA"
12	C80398448	GARCIA CARLOS ARTURO	OPERATIVOS	06-02-2023	05:30	GOLPE O CONTUSIÓN O APLASTAMIENTO.	EL TRABAJADOR INFORMA QUE MANIPULANDO BOLSA DE BASURA SE LASLTIMA DEDO DE LA MANO EN TAREA DE RECOLECCION
13	C1072700943	MARTINEZ NARVAEZ MILTON GUILLERMO	OPERATIVOS	20-06-2023	08:30	GOLPE O CONTUSIÓN O APLASTAMIENTO.	EL TRABAJADOR INFORMA: " ME ENCONTRABA GUADAÑANDO EN EL PARQUE DE LA BIBLIOTECA DEL MUNICIPIO DE CHIA, GOLPEE UNA PIEDRA CON LA HOJA DE LA GUADAÑA Y SE PROYECTO GOLPEANDOME EL PIE DERECHO POR ENZIMA DE LA BOTA. CONTABA CON TODOS MIELEMENTOS DE PROTECCIION INDIVIDUAL PARA LA TAREA DE GUADAÑAR
14	C1061986363	QUINAYAS QUINAYAS EDILMO	OPERATIVOS	24-01-2023	08:40	HERIDA	EL TRABAJADOR INFORMA VIA TELEFONICA A LAS 09:10 AM. " ME ENCONTRABA GUADAÑANDO UNA ZONA VERDE, EL PASTO ESTAB ALTO Y NO VI UNA CAJA METALICA Y LE PEGUE CON LA HOJA DE LA GUADAÑA Y ME PROYECTO UNA ESQUIRLA AL MENTON, CAUSANDOME UNA HERIDA PEQUEÑA."
15	C11203450	DELGADO PINZON JOSE GEOVANNY	OPERATIVOS	27-04-2023	22:40	OTRO: DOLOR HOMBRO DERECHO	EL TRABAJADOR INFORMA: " QUE AL MANPULAR UNAS BOLSAS DE BASURA HACIA EL CARRO COMPACTADOR SENTI DOLOR EN EL HOMBRO DERECHO"
16	C13707373	GALEANO CARLOS ALBERTO	OPERATIVOS	17-05-2023	06:30	HERIDA	EL TRABAJADOR INFORMA: RECOGER BOLSAS DE BASURA EN LA CALLE, CUADO FUI ATACADO POR TRES PERROS, Y MEMORDERON EL ANTEBRAZO IZQUIERDO, CAUSANDOME HERIDAS
17	C11202323	DIAZ SERRANO JORGE MARIO	OPERATIVOS	20-06-2023	17:00	TRAUMA SUPERFICIAL. (INCLUYE RASGUÑO, PU	EL TRABAJADOR INFORMA DEL ACCIDENTE EL DIA 21/06/2023 A LAS 7:30AM : ME ENCONTRABA ACOMODANDO LA HERRAMENTA Y MATERIALES EN EL CAMION Y ME GOLPE EL DEDO # 5 DE LA MANO IZQUIERDA

4.6.1. INDICADORES SST

Índice de frecuencia – Accidentes de Trabajo

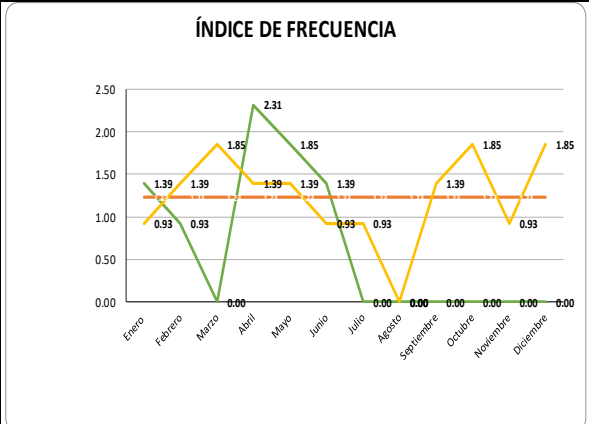
emserchía		TABLERO CONTROL DE INDICADORES Y ANÁLISIS DE DESEMPEÑO						Versión: 1	
								Fecha: Julio 23 de 2018	
								Código: DES F38	
PROCESO	Gestión SST						TIPO DE PROCESO	Apoyo	
OBJETIVO DE CALIDAD	6. Mejorar los resultados de los procesos mediante la identificación e implementación de acciones correctivas y control de los riesgos eficaces.								
NOMBRE DEL INDICADOR	ÍNDICE DE FRECUENCIA						TIPO DE INDICADOR	Eficacia	
FORMULA DE CÁLCULO DEL INDICADOR	IF = (Número de accidentes de trabajo que se presentaron en el mes / Número de trabajadores en el mes) * 100						UNIDAD	#	
META	≤ 2% CON RESPECTO AL AÑO ANTERIOR						SENTIDO	descendente	
FRECUENCIA DE MEDICIÓN	MENSUAL						AREA RESPONSABLE	Profesional Universitario Seguridad y Salud en el Trabajo	
TABLA DE DATOS Y GRÁFICA									
MEDICIÓN	NUMERO DE EVENTOS	NUMERO DE TRABAJADORES	IF 2023	NUMERO DE EVENTOS	NUMERO DE TRABAJADORES	IF 2022		META	
Enero	3	216	1.39	2	216	0.93	0.05	1.23	
Febrero	2	216	0.93	3	216	1.39	0.07	1.23	
Marzo	0	216	0.00	4	216	1.85	0.09	1.23	
Abril	5	216	2.31	3	216	1.39	0.07	1.23	
Mayo	4	216	1.85	3	216	1.39	0.07	1.23	
Junio	3	216	1.39	2	216	0.93	0.05	1.23	
Julio			#DIV/0!	2	216	0.93	0.05	1.23	
Agosto			#DIV/0!	0	216	0.00	0.00	1.23	
Septiembre			#DIV/0!	3	216	1.39	0.07	1.23	
Octubre			#DIV/0!	4	216	1.85	0.09	1.23	
Noviembre			#DIV/0!	2	216	0.93	0.05	1.23	
Diciembre			#DIV/0!	4	216	1.85	0.09	1.23	
ANÁLISIS DEL INDICADOR									
MEDICIÓN	ANÁLISIS DEL INDICADOR						PLAN DE ACCIÓN		
Enero	NO SE CUMPLE META - SE PRESENTARON 3 AT 1° golpe en dientes superiores 2° Trauma superficial en miembros inferiores 3° Golpe leve herida cabeza						Sensibilización Trabajo Seguro y Autocuidado (Ver plan de acción en documento físico)		
Febrero	NO SE CUMPLE META - SE PRESENTARON 2 AT 1° Caídas a mismo nivel trauma superficial 2° Golpe superficial						Sensibilización Trabajo Seguro y Autocuidado (Ver plan de acción en documento físico)		
Marzo	CUMPLE META DEL INDICADOR - SE PRESENTARON 0 AT						N/A		
Abril	NO SE CUMPLE META - SE PRESENTARON 5 AT 1° GOLPE SUPERFICIAL EN PIERNA DERECHA 2° LESIÓN EN OJO IZQUIERDO 3° LESIÓN (PUNTILLA) EN PIE DERECHA 4° DOLOR HOMBRO MOVIMIENTO 5° LESIÓN TRAUMA GRAVE EN RODILLA DERECHA						Sensibilización Trabajo Seguro y Autocuidado (Ver plan de acción en documento físico)		
Mayo	NO SE CUMPLE META - SE PRESENTARON 4 AT 1° LESIÓN PIERNA DERECHA (CAIDA MISMO NIVEL) 2° LESIÓN TOBILLO (PISO MAL) 3° MORDEDURA PERRO ANTEBRAZO 4° GOLPE EN HOMBRO (CAIDAS AL MISMO NIVEL)						Sensibilización Trabajo Seguro y Autocuidado (Ver plan de acción en documento físico)		
Junio	NO SE CUMPLE META - SE PRESENTARON 3 AT 1° LESIÓN TOBILLO 2° LESIÓN LEVE DEDO 5 MANO 3° GOLPE CUERPO EXTRAÑO EN PIE						Sensibilización Trabajo Seguro y Autocuidado (Ver plan de acción en documento físico)		

Como se muestra en la gráfica el índice de frecuencia de accidentes de trabajo fue mayor al esperado con respecto al año 2022, con excepción de los meses de febrero y marzo en los cuales se cumplió la meta proyectada.



INFORME DE GESTIÓN

Versión: 1

Fecha: Junio 29 de 2018

Código: DES Pt01

Índice de severidad – Accidentes de Trabajo

emserchía		TABLERO CONTROL DE INDICADORES Y ANÁLISIS DE DESEMPEÑO				Versión: 1	
		Gestión SST				Fecha: Julio 23 de 2018	
PROCESO		6. Mejorar los resultados de los procesos mediante la identificación e implementación de acciones correctivas y control de los riesgos eficaces.				Código: DES F38	
OBJETIVO DE CALIDAD RELACIONADO						TIPO DE PROCESO	
NOMBRE DEL INDICADOR		ÍNDICE DE SEVERIDAD				Apoyo	
FORMULA DE CÁLCULO DEL INDICADOR		IS = (Número de días de incapacidad por accidente de trabajo en el mes + número de días cargados en el mes / Número de trabajadores en el mes) * 100				TIPO DE INDICADOR	
META		≤ 5% CON RESPECTO AL AÑO ANTERIOR				Eficacia	
FRECUENCIA DE MEDICIÓN		MENSUAL				UNIDAD	
						#	
						SENTIDO	
						descendente	
						ÁREA RESPONSABLE	
						Profesional Universitario Seguridad y Salud en el Trabajo	
TABLA DE DATOS Y GRÁFICA							
MEDICIÓN	DIAS DE INCAPACIDAD	NUMERO DE TRABAJADORES	IS 2023	DIAS DE INCAPACIDAD	NUMERO DE TRABAJADORES	IS 2022	META
Enero	0	216	0.00	77	216	35.65	33.87
Febrero	21	216	9.72	48	216	22.22	21.74
Marzo	0	216	0.00	0	216	0.00	0.00
Abril	28	216	12.96	53	216	24.54	23.89
Mayo	4	216	1.85	32	216	14.81	14.72
Junio	3	216	1.39	0	216	0.00	0.07
Julio			#DIV/0!	0	216	0.00	#DIV/0!
Agosto			#DIV/0!	0	216	0.00	#DIV/0!
Septiembre			#DIV/0!	6	216	2.78	#DIV/0!
Octubre			#DIV/0!	3	216	1.39	#DIV/0!
Noviembre			#DIV/0!	2	216	0.93	#DIV/0!
Diciembre			#DIV/0!	6	216	2.78	#DIV/0!

ANÁLISIS DEL INDICADOR							
MEDICIÓN	ANÁLISIS DEL INDICADOR					PLAN DE ACCIÓN	
Enero	SE CUMPLE O DIAS DE INCAPACIDAD						
Febrero	SE CUMPLE CON 21 DIAS DE INCAPACIDAD						
Marzo	SE CUMPLE CON CERO (0) DIAS DE INCAPACIDAD						
Abril	SE CUMPLE CON 28 DIAS DE INCAPACIDAD						
Mayo	SE CUMPLE CON 4 DIAS DE INCAPACIDAD						
Junio	SE CUMPLE CON 3 DIAS DE INCAPACIDAD						

Como se muestra en la gráfica el índice de severidad de accidentes de trabajo fue menor al esperado con respecto al año 2022, cumpliendo en el I semestre del año 2023 la meta proyectada.

Lo que quiere decir que, aunque el índice de frecuencia fue mayor al proyectado con respecto al año anterior, la severidad de los accidentes no implicaron días de incapacidad superiores a los esperados.

Accidentes Mortales

Se cumple a cabalidad la meta ya que a la fecha no se han presentado accidentes mortales dentro del personal de Emserchía E.S.P.

emserchía		TABLERO CONTROL DE INDICADORES Y ANÁLISIS DE DESEMPEÑO				Versión: 1	
		Gestión SST				Fecha: Julio 23 de 2018	
PROCESO		6. Mejorar los resultados de los procesos mediante la identificación e implementación de acciones correctivas y control de los riesgos eficaces.				Código: DES F38	
OBJETIVO DE CALIDAD RELACIONADO						TIPO DE PROCESO	
NOMBRE DEL INDICADOR		PROPORCIÓN DE ACCIDENTES DE TRABAJO MORTALES				Apoyo	
FORMULA DE CÁLCULO DEL INDICADOR		PATM = (Número de accidentes de trabajo mortales que se presentaron en el año / Total de accidentes de trabajo que se presentaron en el año) * 100				TIPO DE INDICADOR	
META		0 accidentes				Eficacia	
FRECUENCIA DE MEDICIÓN		MENSUAL				UNIDAD	
						#	
						SENTIDO	
						descendente	
						ÁREA RESPONSABLE	
						Profesional Universitario Seguridad y Salud en el Trabajo	
TABLA DE DATOS Y GRÁFICA							
MEDICIÓN	Accidentes Mortales 2023	Numero de accidentes 2023	PATM	PROPORCIÓN DE ACCIDENTES MORTALES			
Enero	0.00	3	0.0				
Febrero	0.00	2	0.0				
Marzo	0.00	0	0.0				
Abril	0.00	5	0.0				
Mayo	0.00	4	0.0				
Junio	0.00	3	0.0				
Julio	0.00		0.0				
Agosto	0.00		0.0				
Septiembre	0.00		0.0				
Octubre	0.00		0.0				
Noviembre	0.00		0.0				
Diciembre	0.00		0.0				

ANÁLISIS DEL INDICADOR							
MEDICIÓN	ANÁLISIS DEL INDICADOR			PLAN DE ACCIÓN			
Enero	CUMPLE LA META			NO HAY AT MORTAL			
Febrero	CUMPLE LA META			NO HAY AT MORTAL			
Marzo	CUMPLE LA META			NO HAY AT MORTAL			
Abril	CUMPLE LA META			NO HAY AT MORTAL			
Mayo	CUMPLE LA META			NO HAY AT MORTAL			
Junio	CUMPLE LA META			NO HAY AT MORTAL			



INFORME DE GESTIÓN

Versión: 1

Fecha: Junio 29 de 2018

Código: DES Pt01

Ausentismo por causa médica

emserchia		TABLERO CONTROL DE INDICADORES Y ANÁLISIS DE DESEMPEÑO				Versión: 1	
emserchia		Gestión SST				Fecha: Julio 23 de 2018	
emserchia		Objetivo de Calidad Relacionado: 6. Mejorar los resultados de los procesos mediante la identificación e implementación de acciones correctivas y control de los riesgos eficaces.				Código: DES F38	
emserchia		Nombre del Indicador: AUSENTISMO POR CAUSA MÉDICA				Tipo de Indicador: Eficacia	
emserchia		Formula de Cálculo del Indicador: $ACM = (\text{Número de días de ausencia por incapacidad laboral o común en el mes} / \text{Número de días de trabajo programados en el mes}) * 100$				Unidad: #	
emserchia		Meta: $\leq 2\%$ CON RESPECTO AL AÑO ANTERIOR				Sentido: ASCENDENTE	
emserchia		Frecuencia de Medición: MENSUAL				Área Responsable: Profesional Universitario Seguridad y Salud en el Trabajo	
TABLA DE DATOS Y GRÁFICA							
MEDICIÓN	NUMERO DE DÍAS DE AUSENTISMO	NUMERO DE DÍAS PROGRAMADOS	ACM 2023	NUMERO DE DÍAS DE AUSENTISMO	NUMERO DE DÍAS PROGRAMADOS	ACM 2022	META
Enero	94	31	30.32%	182	31	58.71%	59.88%
Febrero	73	28	26.07%	133	28	47.50%	48.45%
Marzo	118	31	38.06%	75	31	24.19%	24.68%
Abril	190	30	63.33%	312	30	104.00%	106.08%
Mayo	150	31	48.39%	292	31	94.19%	96.08%
Junio	158	30	52.67%	158	30	52.67%	53.72%
Julio	31	31	0.00%	0	31	0.00%	0.00%
Agosto	30	30	0.00%	206	30	68.67%	70.04%
Septiembre	30	30	0.00%	67	30	22.33%	22.78%
Octubre	31	31	0.00%	46	31	14.84%	15.14%
Noviembre	30	30	0.00%	26	30	8.67%	8.84%
Diciembre	31	31	0.00%	56	31	18.06%	18.43%
ANÁLISIS DEL INDICADOR							
MEDICIÓN	ANÁLISIS DEL INDICADOR				PLAN DE ACCIÓN		
Enero	CUMPLE LA META						
Febrero	CUMPLE LA META						
Marzo	NO CUMPLE LA META				14% POR ENCIMA DE LA META		
Abril							
Mayo							
Junio							

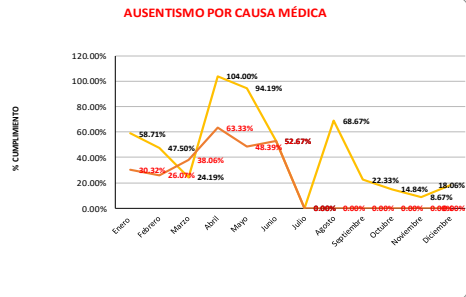

4.6.2. ESTANDARES MINIMOS RESOLUCION 0312 DE 2012 REGISTRADA AL MINISTERIO DE TRABAJO (Enero de 2023)

Estándares mínimos SG-SST
Nit 899999714
EMSERCHIA ESP



Fecha de Generación del documento: 26 de diciembre de 2022

Empresa: EMSECHIA ESP	Identificación de la empresa: 899999714
Sede:	Municipio donde se prestó el servicio:
Fecha de prestación del servicio: 26/12/2022	Fecha de Elaboración: 26/12/2022
Fecha de última modificación: 26/12/2022	Persona que modificó: ORLANDO GARCÍA
Estado del Informe: En curso	

Asesorado por

Tipo Identificación	Número Identificación	Nombre	Prestador
	null	ORLANDO GARCÍA	

4.6.4. INTERVENCIÓN RIESGO PSICOSOCIAL DE RESULTADOS EN BATERIA DE RIESGOS (2022)

Teniendo en cuenta los resultados obtenidos en la aplicación de la Batería de Riesgo Psicosocial en el año 2022., se realiza plan de trabajo con el fin de abordar los aspectos identificados a ser fortalecidos dentro de la entidad.

No.	ACTIVIDAD	DESCRIPCION
<u>1</u>	CASOS BLANCO - ENTREVISTA DE PROFUNDIZACION	22 casos programados para ejecución Julio 2023 22 casos programados para ejecución Agosto 2023
<u>2</u>	TALLERES PARA TODO EL PERSONAL TALLERES:	62 HORAS CADA TALLER: Programados para el mes de Agosto <ol style="list-style-type: none"> 1. Taller Gestionando las emociones 2. Taller Mind Full Ness Entrenamiento emocional 3. Taller Equilibrio de Vida laboral y personal 4. Taller Empatía y Asertividad 5. Talleres de Sensibilización por el respeto 6. Talleres de Sensibilización por el respeto
<u>3</u>	TALLER RESOLUCION DE CONFLICTOS UN (1) TALLER	Programado para Septiembre
<u>4</u>	ESCUELA DE LIDERAZGO	Programado para Septiembre

4.6.4. Gestión SST para COPASST y COCOLA

Capacitación CAFAM de la 222 para Comité de Convivencia Laboral y Comité Paritario de seguridad y salud en el trabajo, fortalecimiento de Competencias de los integrantes del comité.

TEMAS:

- ✓ Resolución de Conflictos
- ✓ Trabajo en Equipo
- ✓ Seguridad Vial



4.6.5. PLAN DE TRABAJO PLAN ESTRATEGICO DE SEGURIDAD VIAL 2023

PLAN DE TRABAJO 2023			
Programa de Gestión del Riesgo: Programa de Gestión de la Movilidad Segura y Sostenible			
Objetivo: Dar continuidad a la implementación del PESV; con intervención en condiciones y actores viales que impacten la accidentalidad vial			
Meta: Minimizar la posibilidad de At Graves severos y mortales por AT de Tránsito			
ÍTEM	PROGRAMA DE GESTIÓN DE LA MOVILIDAD SEGURA Y SOSTENIBLE	ACTIVIDAD	MES
1	Diseño e implementación del PESV	De acuerdo con la resolución 40595 del 12 de julio de 2022, diseñar e implementar el PESV considerando toda la documentación, formatos, registros y dempas.	Marzo
2	Gestión de aspectos organizacionales de la movilidad	Fortalecer la gestión de aspectos organizacionales de la movilidad, en especial los factores de seguridad de las Personas y los Vehículos.	Mayo
3	Formación a líderes	Planear y ejecutar las 4 reuniones del comité del PESV (CSV), participando con temas de formación en cada uno de estos espacios. Los temas propuestos son: Gestión 2022 - PESV, Funciones y Responsabilidades Investigación de Accidentes Laborales y Viales. Responsabilidades. Indicadores y Reporte de Autogestión.	Julio
4	Formación de actores viales	Fomentar hábitos, comportamientos y conductas seguras en todos los actores de la vía, en especial a conductores de vehículo automotor, ciclistas y personal recolector de basuras.	Septiembre
5	Gestión de aspectos organizacionales de la movilidad	Fortalecer la gestión de aspectos organizacionales de la movilidad, en especial los factores de seguridad del entorno y la atención integral a víctimas	Noviembre

4.6.6. INSPECCIONES REALIZADAS POR PARTE DE SST

Enero 2023: Revisión de caretas utilizadas por los operarios de podas, fueron reemplazadas en su totalidad.



Febrero 2023: Revisión de procedimiento para levante seguro de tolva en el taller.



Febrero 2023: Entrega de dotación y EPP a las auxiliares de servicios generales en IEO.



Febrero 2023: Acompañamiento para proceso de lavado y desinfección de Mega tanque de agua de 4 pm a 6 am





INFORME DE GESTIÓN

Versión: 1

Fecha: Junio 29 de 2018

Código: DES Pt01

MARZO 2023: Inspección PTAR 2, con Andrey Riaño y Alexander Becerra, genera informe, que se socializo con Dirección Técnica Operativa.



- Recorrido de supervisión por las diferentes áreas de EMSERCHIA E.S.P.



- Pausas activas personal Operativo área comercial.



- Acompañamiento de recorrido en PTAR II, con las diferentes dependencias de la Alcaldía Municipal de Chía.



- Recorrido de supervisión en Colegios Contrato de aseo.



- Apoyo en Capacitación trabajo seguro en alturas y riesgo químico dirigido por consultor externo as operarios de PTAR II.



- Clasificación, escáner, archivo digital y destrucción de documentación COVID-19 año 2019-2020-2021.
- Visita a PTAR II, Apoyo en socialización de formatos de inspección, ats, permiso trabajo en caliente, permiso trabajos seguro en alturas y espacios confinados.





INFORME DE GESTIÓN

Versión: 1

Fecha: Junio 29 de 2018

Código: DES Pt01

- Pausas activas áreas administrativas.



- Apoyo en entrega de elementos de protección personal a las diferentes áreas administrativas.
- Socialización fuentes Hídricas día del niño parque de Chía.
- Piezas graficas.



- Capacitación Trabajo en equipo, Resolución de conflictos con Psicólogo ARL SURA, en 3 fechas diferentes.



- Capacitación seguridad vial énfasis para ciclistas.



- Recorrido inspección de epp y charla de uso adecuado de epp y medidas de prevención áreas de trabajo personal operativo de barrido.



- Acompañamiento Actividad Cumpleaños rio Bogotá.
- Acompañamiento recorrido auditoria interna a operarios barridos.



- Pausas activas.



- Inducción de seguridad y salud en el trabajo a ingresos mes de mayo.
- Capacitación seguridad vial énfasis ciclistas.



- Entrega de rodilleras y bicicletas a operarios de área comercial.



- Inspección de las diferentes áreas de EMSERCHIA E.S.P.



- Realizar Documentación de Traslado correspondiente al área de seguridad y salud en el trabajo con tabla de registro e inventario documental (Seleccionar por año 2019-2020-2021-2022, por fecha, por tema, foliación, marcación de carpetas, marcación de cajas. De la caja 1 a la caja 5, años 2019,2020).

NUMERO		CAJA	OFICINA	TITULO	CONSECUTIVO	FECHA INICIAL	FECHA FINAL	TOMO	FOLIOS	SERIE	SUBSERIE DOCUMENTAL	UNIDAD DE CONSERVACION
AG						C - M - AÑ	C - M - AÑ	TOM - TOTL		DOCUMENTAL		
11	1	1	PRODUCTORA	INSPECCION SEMESTRAL DE AREAS (SERVICIOS)	31	1 2019	18 10 2019	1	1	27	REGISTRO_V_CONTROL	REGISTRO DE INSPECCIONES LEGAJO
12	1	1		SALUD Y SEGURIDAD INSPECCION SEMESTRAL DE AREAS (ORDEN Y ASES)	30	1 2019	30 12 2019	1	1	45	REGISTRO_V_CONTROL	REGISTRO DE INSPECCIONES LEGAJO
13	1	1		SALUD Y SEGURIDAD FORMATO DE INSPECCION DE VEHICULO Y CONDUCTOR (I.VEH O	1	2 2020	29 12 2020	1	1	70	REGISTRO_V_CONTROL	INSPECCIONES DE VEHICULOS PREOPERALEGAJO
14	1	1		SALUD Y SEGURIDAD FORMATO DE INSPECCION DE VEHICULO Y CONDUCTOR (I.VEH O	25	1 2020	30 12 2020	1	1	67	REGISTRO_V_CONTROL	INSPECCIONES DE VEHICULOS PREOPERALEGAJO
15	1	1		SALUD Y SEGURIDAD FORMATO DE INSPECCION DE VEHICULO Y CONDUCTOR (I.VEH O	15	3 2020	17 12 2020	1	1	40	REGISTRO_V_CONTROL	INSPECCIONES DE VEHICULOS PREOPERALEGAJO
16	1	1		SALUD Y SEGURIDAD FORMATO DE INSPECCION DE VEHICULO Y CONDUCTOR (I.VEH O	1	6 2020	24 12 2020	1	1	69	REGISTRO_V_CONTROL	INSPECCIONES DE VEHICULOS PREOPERALEGAJO
17	1	1		SALUD Y SEGURIDAD FORMATO DE INSPECCION DE VEHICULO Y CONDUCTOR (I.VEH O	2	1 2020	31 8 2020	1	1	41	REGISTRO_V_CONTROL	INSPECCIONES DE VEHICULOS PREOPERALEGAJO
18	1	1		SALUD Y SEGURIDAD FORMATO DE INSPECCION DE VEHICULO Y CONDUCTOR (I.VEH O	14	2 2020	14 3 2020	1	1	2	REGISTRO_V_CONTROL	INSPECCIONES DE VEHICULOS PREOPERALEGAJO
19	8	2		SALUD Y SEGURIDAD FORMATO DE INSPECCION DE VEHICULO Y CONDUCTOR (I.VEH O	15	1 2020	6 7 2020	1	1	16	REGISTRO_V_CONTROL	INSPECCIONES DE VEHICULOS PREOPERALEGAJO
20	9	2		SALUD Y SEGURIDAD FORMATO DE INSPECCION DE VEHICULO Y CONDUCTOR (I.VEH O	1	7 2020	15 9 2020	1	1	24	REGISTRO_V_CONTROL	INSPECCIONES DE VEHICULOS PREOPERALEGAJO
21	10	2		SALUD Y SEGURIDAD FORMATO DE INSPECCION DE VEHICULO Y CONDUCTOR (I.VEH O	9	2020	25 8 2020	1	1	5	REGISTRO_V_CONTROL	INSPECCIONES DE VEHICULOS PREOPERALEGAJO
22	11	2		SALUD Y SEGURIDAD FORMATO DE INSPECCION DE VEHICULO Y CONDUCTOR (I.VEH O	6	7 2020	4 12 2020	1	1	18	REGISTRO_V_CONTROL	INSPECCIONES DE VEHICULOS PREOPERALEGAJO
23	12	2		SALUD Y SEGURIDAD FORMATO DE INSPECCION DE VEHICULO Y CONDUCTOR (I.VEH O	14	2 2020	14 3 2020	1	1	2	REGISTRO_V_CONTROL	INSPECCIONES DE VEHICULOS PREOPERALEGAJO
24	13	2		SALUD Y SEGURIDAD FORMATO DE INSPECCION DE VEHICULO Y CONDUCTOR (I.VEH O	6	7 2020	4 12 2020	1	1	18	REGISTRO_V_CONTROL	INSPECCIONES DE VEHICULOS PREOPERALEGAJO
25	14	2		SALUD Y SEGURIDAD FORMATO DE INSPECCION DE VEHICULO Y CONDUCTOR (I.VEH O	24	1 2020	3 8 2020	1	1	36	REGISTRO_V_CONTROL	INSPECCIONES DE VEHICULOS PREOPERALEGAJO
26	15	3		SALUD Y SEGURIDAD FORMATO DE INSPECCION DE VEHICULO Y CONDUCTOR (I.VEH O	1	7 2020	30 12 2020	1	1	45	REGISTRO_V_CONTROL	INSPECCIONES DE VEHICULOS PREOPERALEGAJO
27	16	3		SALUD Y SEGURIDAD FORMATO DE INSPECCION DE VEHICULO Y CONDUCTOR (I.VEH O	12	8 2020	19 11 2020	1	1	49	REGISTRO_V_CONTROL	INSPECCIONES DE VEHICULOS PREOPERALEGAJO
28	17	3		SALUD Y SEGURIDAD FORMATO DE INSPECCION DE VEHICULO Y CONDUCTOR (I.VEH O	1	1 2022	9 9 2020	1	1	31	REGISTRO_V_CONTROL	INSPECCIONES DE VEHICULOS PREOPERALEGAJO
29	18	3		SALUD Y SEGURIDAD FORMATO DE INSPECCION DE VEHICULO Y CONDUCTOR (I.VEH O	18	6 2020	30 12 2020	1	1	24	REGISTRO_V_CONTROL	INSPECCIONES DE VEHICULOS PREOPERALEGAJO

- Clase de zumba profesional de Cafam



- Socialización accidente de trabajo y lección aprendida en área de mantenimiento.



- Visita Trabajo seguro PTAR II.



- Capacitación personal Operativo / Barrido sobre trabajo seguro y PESV.



- Recarga de extintores.



- Inventario elementos de botiquines de primeros auxilios.



- Apoyo en Capacitación riesgo químico e inducción de seguridad y salud en el trabajo a personal contrato de servicios generales en colegio Laura Vicuña.



- Realización de pruebas de alcoholemia aleatorias.



- Clase de zumba profesional de Cafam.



- Pausas activas



- Continuación de Documentación de Tránsito correspondiente al área de seguridad y salud en el trabajo con tabla de registro e inventario documental (Seleccionar por año 2019-2020-2021-2022, por fecha, por tema, foliación, marcación de carpetas, marcación de cajas. De la caja 6 a la caja 12, años 2021,2022).

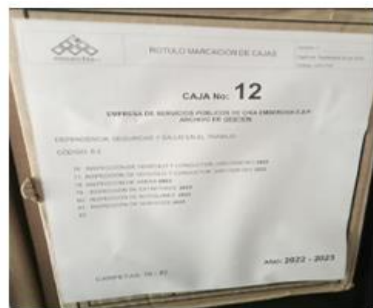

- Charla de concientización trabajo seguro en servicios generales, normas de higiene industrial.



- Asesoramiento en arreglos locativos.





INFORME DE GESTIÓN

Versión: 1

Fecha: Junio 29 de 2018

Código: DES Pt01

- Actualización de veinticinco (25) Formatos y revisión de todos noventa y nueve (99) formatos del área de seguridad y salud en el trabajo con base a las necesidades de las áreas y a las actualizaciones de diferentes normas aplicables legales vigentes dichos formatos los encontramos en el SIG. (Se encuentran en proceso de revisión y aprobación por parte de la subdirectora de talento humano y SST y el director administrativo y financiero).











Nombre	Fecha de modificación	Tipo	Tamaño
Formato investigación de incidente y acc...	6/06/2023 4:39 p. m.	Microsoft Excel W...	898 KB
SST F CONTROL Y SEGUIMIENTO DE VISIT...	8/06/2023 8:51 a. m.	Microsoft Excel W...	67 KB
SST F PREOPERACIONAL DE HERRAMIENT...	6/06/2023 4:39 p. m.	Microsoft Excel W...	127 KB
SST F1 Acta de compromiso en el plan es...	18/05/2023 11:24 a. m.	Microsoft Word 9...	163 KB
SST F2 Hoja de vida conductor P.E.S.V. R...	18/05/2023 2:48 p. m.	Microsoft Word 9...	179 KB
SST F3 Tarjeta de reporte V.2.	25/05/2023 9:04 a. m.	Microsoft Excel W...	75 KB
SST F9 Preoperacional bicicletas V.3.	5/06/2023 4:51 p. m.	Microsoft Excel W...	419 KB
SST F10 PREOPERACIONAL LISTA DE CH...	5/06/2023 4:56 p. m.	Microsoft Excel W...	632 KB
SST F13 Inspección de orden y aseo V.2.	5/06/2023 5:01 p. m.	Microsoft Excel 97...	97 KB
SST F15 Consentimiento informado prue...	25/05/2023 9:18 a. m.	Microsoft Excel W...	71 KB
SST F17 Lista de chequeo de alcoholensor	25/05/2023 9:24 a. m.	Microsoft Excel 97...	85 KB
SST F23 Inspección de extintores V.2	14/06/2023 3:31 p. m.	Microsoft Excel 97...	372 KB
SST F24 Inspección condiciones - general...	24/05/2023 4:36 p. m.	Microsoft Excel 97...	102 KB
SST F25 Inspecciones Sanitarias	5/06/2023 5:14 p. m.	Microsoft Excel 97...	98 KB
SST F28 Inspección de botiquines	27/06/2023 4:24 p. m.	Microsoft Excel 97...	113 KB
SST F48 Perfil sociodemográfico V.2	24/05/2023 11:30 a. m.	Microsoft Excel W...	93 KB
SST F59 Seguimiento al programa de acti...	7/06/2023 2:23 p. m.	Microsoft Excel W...	56 KB
SST F82 Permiso trabajo seguro con rede...	26/05/2023 4:01 p. m.	Microsoft Excel 97...	98 KB
SST F83 Permiso trabajo seguro con rede...	29/05/2023 8:36 a. m.	Microsoft Excel 97...	101 KB
SST F84 Permiso para trabajo seguro en a...	29/05/2023 11:53 a. m.	Microsoft Excel 97...	358 KB
SST F85 Permiso para trabajo seguro en e...	26/05/2023 3:54 p. m.	Microsoft Excel 97...	108 KB
SST F86 Permiso trabajo seguro en Excav...	29/05/2023 8:48 a. m.	Microsoft Excel 97...	97 KB
SST F87 Permiso trabajos seguro nocturn...	29/05/2023 9:02 a. m.	Microsoft Excel W...	71 KB
Formato de reporte de accidente de traba...	29/05/2023 9:02 a. m.	Microsoft Excel W...	173 KB

- Convocatoria a Comité de convivencia Laboral y Comité de seguridad y salud en el trabajo. (Elaboración de procedimientos, y diferentes formatos, oficios necesarios para realizar la elección de estos comités).

ELECCIONES COMITÉ CONVIVENCIA LABORAL EMSERCHIA E.S.P
PERIODO 2023-2025

 1 ERIKA ROMERO	 2 ROCIO RAMOS	 3 ANDREY RAMOS	 4 EDUAR MORENO	 5 EMELY PAEZ
 6 ALEJANDRA VALLEJO	VOTO EN BLANCO 7	 FIRMA DE JURADOS:  MÓNICA GARCÍA ARCE P.I. Seguridad y Salud en el Trabajo EMSERCHIA E.S.P.  MARÍA CAMILA BURGOS BASTIDAS Técnica Administrativa SST EMSERCHIA E.S.P.		

ELECCIONES COMITÉ PARITARIO DE SEGURIDAD Y SALUD EN EL TRABAJO
EMSERCHIA E.S.P - PERIODO 2023-2025

 1 ANDREA ARIAS	 2 LUIS RODRIGUEZ	 3 FANNY BOADA	 4 HANNA FIGUEROA	 5 OSCAR LISANDRO
 6 SOLANGY CLAVIJO	 7 DIEGO BOHORQUEZ	VOTO EN BLANCO 8	 FIRMA DE JURADOS:  MÓNICA GARCÍA ARCE P.I. Seguridad y Salud en el Trabajo EMSERCHIA E.S.P.  MARÍA CAMILA BURGOS BASTIDAS Técnica Administrativa SST EMSERCHIA E.S.P.	



INFORME DE GESTIÓN

Versión: 1

Fecha: Junio 29 de 2018

Código: DES Pt01

5. DIRECCIÓN JURÍDICA Y DE CONTRATACIÓN

5.1. CAPACITACIONES.

En la vigencia 2023, se llevaron a cabo capacitaciones por parte de la Dirección Jurídica y de Contratación, al área jurídica y de contratación en el manejo de las diferentes herramientas que componen la plataforma SECOP II modo publicidad, desde el registro, la creación de usuarios, creación y asignación del perfil del comprador, creación de grupos y demás procedimientos relacionados.

5.2. CONTRATACIÓN

Para la vigencia del año 2023, se suscribieron 118 contratos en las distintas modalidades, siendo la prestación de servicios y el suministro los principales tipos de contratos suscritos por la Empresa de Servicios Públicos EMSECHIA E.S.P. los cuales se relacionan a continuación.

5.2.1. Arrendamiento.

1. CARR016-2023: ARRENDAMIENTO DEL LOCAL UBICADO EN LA CARRERA 10 NO. 8-80 "CENTRO COMERCIAL CURUBITO" PARA EL PUNTO ADICIONAL DE ATENCIÓN AL USUARIO PARA SOLUCIONES DE PETICIONES, QUEJAS, RECLAMOS Y RECURSOS DE LA EMPRESA DE SERVICIOS PÚBLICOS DE CHIA EMSECHIA ESP.
2. CARR094-2023: ARRENDAMIENTO DE LOCALES 7 Y 8 UBICADOS EN LA CALLE 31 NO. 1A 62" CENTRO COMERCIAL VILLA DIANA PARA UN PUNTO ADICIONAL DE ATENCIÓN AL USUARIO PARA SOLUCIONES DE PETICIONES, QUEJAS, RECLAMOS Y RECURSOS DE LA EMPRESA DE SERVICIOS PÚBLICOS DE CHIA-EMSECHIA E.S.P

5.2.2. Prestación De Servicios

1. CPS001-2023 PRESTACIÓN DE SERVICIOS PARA EL APOYO A LA GESTIÓN DEL ÁREA TÉCNICO-OPERATIVA EN PROCESOS OPERATIVOS DE LAS PLANTAS DE TRATAMIENTO DE AGUAS RESIDUALES PTAR CHIA I Y PTAR CHIA II Y ESTACIONES DE BOMBEO A CARGO DE LA EMPRESA DE SERVICIOS PÚBLICOS DE CHIA – EMSECHIA E.S.P. EN EL MUNICIPIO DE CHÍA, CUNDINAMARCA.
2. CPS002-2023 PRESTACIÓN DE SERVICIOS PROFESIONALES DE APOYO A LA GESTIÓN EN LOS DIFERENTES PROCESOS QUE ADELANTA LA DIRECCIÓN TÉCNICO-OPERATIVA DE ACUEDUCTO ALCANTARILLADO Y ASEO DE LA EMPRESA DE SERVICIOS PÚBLICOS DE CHÍA EMSECHIA E.S.P.
3. CPS003-2023 PRESTACIÓN DE SERVICIOS PARA EL APOYO A LA GESTIÓN DEL ÁREA TÉCNICO OPERATIVA EN PROCESOS OPERATIVOS DE LAS PLANTAS DE TRATAMIENTO DE AGUAS RESIDUALES PTAR CHIA I Y PTAR CHIA II Y ESTACIONES DE BOMBEO A CARGO DE



INFORME DE GESTIÓN

Versión: 1

Fecha: Junio 29 de 2018

Código: DES Pt01

LA EMPRESA DE SERVICIOS PÚBLICOS DE CHÍA – EMSERCHIA E.S.P. EN EL MUNICIPIO DE CHÍA, CUNDINAMARCA.

4. CPS004-2023 PRESTACIÓN DE SERVICIOS PARA EL APOYO A LA GESTIÓN DEL ÁREA TÉCNICO-OPERATIVA EN PROCESOS OPERATIVOS DE LAS PLANTAS DE TRATAMIENTO DE AGUAS RESIDUALES PTAR CHIA I Y PTAR CHIA II Y ESTACIONES DE BOMBEO A CARGO DE LA EMPRESA DE SERVICIOS PÚBLICOS DE CHÍA – EMSERCHIA E.S.P. EN EL MUNICIPIO DE CHÍA, CUNDINAMARCA.

5. CPS005-2023 PRESTACIÓN DE SERVICIOS PARA EL APOYO A LA GESTIÓN DEL ÁREA TÉCNICO-OPERATIVA COMO TECNÓLOGO ELECTROMECAÁNICO EN LOS PROCESOS OPERATIVOS DE LAS PLANTAS DE TRATAMIENTO DE AGUAS RESIDUALES PTAR CHÍA I, PTAR CHÍA II Y ESTACIONES DE BOMBEO DE AGUA RESIDUAL Y AGUA POTABLE A CARGO DE LA EMPRESA DE SERVICIOS PÚBLICOS DE CHÍA – EMSERCHÍA E.S.P.

6. CPS006-2023 PRESTACIÓN DE SERVICIOS PARA EL APOYO A LA GESTIÓN DEL ÁREA TÉCNICO-OPERATIVA EN PROCESOS OPERATIVOS DE LAS PLANTAS DE TRATAMIENTO DE AGUAS RESIDUALES PTAR CHIA I Y PTAR CHIA II Y ESTACIONES DE BOMBEO A CARGO DE LA EMPRESA DE SERVICIOS PÚBLICOS DE CHIA – EMSERCHIA E.S.P. EN EL MUNICIPIO DE CHÍA, CUNDINAMARCA.

7. CPS007-2023 PRESTACIÓN DE SERVICIOS PARA EL APOYO A LA GESTIÓN DEL ÁREA TÉCNICO-OPERATIVA EN PROCESOS OPERATIVOS DE LAS PLANTAS DE TRATAMIENTO DE AGUAS RESIDUALES PTAR CHIA I Y PTAR CHIA II Y ESTACIONES DE BOMBEO A CARGO DE LA EMPRESA DE SERVICIOS PÚBLICOS DE CHIA – EMSERCHIA E.S.P. EN EL MUNICIPIO DE CHÍA, CUNDINAMARCA.

8. CPS008-2023 PRESTACIÓN DE SERVICIOS DE APOYO A LA GESTIÓN EN LOS DIFERENTES PROCESOS DE ARCHIVO QUE LLEVA A CABO LA DIRECCIÓN JURÍDICA Y DE CONTRATACIÓN DE EMSERCHIA E.S.P.

9. CPS010-2023 PRESTACIÓN DE SERVICIOS PROFESIONALES PARA LA REALIZACIÓN DE LA REVISORIA FISCAL EN LA EMPRESA DE SERVICIOS PUBLICOS DE CHÍA EMSERCHIA ESP

10. CPS011-2023 PRESTACIÓN ESPECIALIZADA DE SERVICIOS JURÍDICOS EN LAS ÁREAS DE DERECHO ADMINISTRATIVO, COMERCIAL, SOCIETARIO, LABORAL, PENAL Y SERVICIOS PÚBLICOS, PARA CONTINUAR CON LA DEFENSA DE TODOS LOS DERECHOS E INTERESES DE LA INSTITUCIÓN EN LOS PROCESOS ACTIVOS Y EN LOS QUE LLEGUE A SER PARTE LA EMPRESA DE SERVICIOS PUBLICOS DE CHIA E.S.P.

11. CPS012-2023 SUMINISTRO DEL SERVICIO DE REVISIONES TÉCNICO MECÁNICAS Y DE GASES ANUALES EXIGIDAS POR EL MINISTERIO DE TRANSPORTE A LOS VEHÍCULOS PERTENECIENTES A LA EMPRESA DE SERVICIOS PÚBLICOS DE CHÍA EMSERCHIA E.S.P.; PARA CIRCULAR POR LAS VÍAS PÚBLICAS Y PRIVADAS DEL PAÍS.

12. CPS013-2023 PRESTACIÓN DE SERVICIOS PARA EL SOPORTE TÉCNICO Y MANTENIMIENTO DEL SISTEMA DE CORRESPONDENCIA Y GESTIÓN DOCUMENTAL CORRYCOM PARA LA EMPRESA DE SERVICIOS PÚBLICOS DE CHÍA – EMSERCHIA E.S.P.

13. CPS014-2023 PRESTAR EL SERVICIO DE ALQUILER DE IMPRESORAS MULTIFUNCIONALES Y ESCÁNERS DE ALTO RENDIMIENTO PARA EL DESARROLLO DE LAS FUNCIONES DE LAS AREAS ADMINISTRATIVAS DE LA EMPRESA DE SERVICIOS PÚBLICOS DE CHÍA -EMSERCHÍA E.S.P.



INFORME DE GESTIÓN

Versión: 1

Fecha: Junio 29 de 2018

Código: DES Pt01

14. CPS017-2023 PRESTAR EL SERVICIO DE ALQUILER DE COMPUTADORES Y EQUIPOS TECNOLÓGICOS PARA LAS ÁREAS ADMINISTRATIVAS Y OPERATIVAS DE LA EMPRESA DE SERVICIOS PÚBLICOS DE CHÍA -EMSERCHÍA E.S.P.

15. CPS018-2023 PRESTACION DE SERVICIOS PARA LA PUBLICACIÓN DE INFORMACION Y/O DOCUMENTOS DE LA EMPRESA DE SERVICIOS PÚBLICOS DE CHIA EMSERCHIA E.S.P. EN UN MEDIO IMPRESO DE AMPLIA CIRCULACIÓN.

16. CPS019-2023 PRESTACIÓN DE SERVICIOS PROFESIONALES PARA ORIENTAR Y FORTALECER LAS ACCIONES RELACIONADAS AL APROVECHAMIENTO DE ACUERDO CON LO ESTABLECIDO EN EL DECRETO 596 DE 2016, EMITIDO POR EL MINISTERIO DE VIVIENDA Y EL MINISTERIO DE AMBIENTE, CIUDAD Y TERRITORIO.

17. CPS020-2023 PRESTAR EL SERVICIO DE SOPORTE Y ACTUALIZACION PARA LOS MODULOS DE LA SOLUCION SYSMAN SOFTWARE DE :CONTABILIDAD, TESORERIA,CONTROL PRESUPUESTAL, ALMACEN E INVENTARIOS, NOMINA, NOMINA ELECTRONICA ,HOJAS DE VIDA, INDICADORES DE GESTION, COSTOS ABC, FACTURACION DE SERVICIOS PUBLICOS PREMIUM, REIMPLEMENTACION FACTURACION EN SITIO, FACTURACION ELECTRONICA, SISTEMA GENERAL DE FACTURACION, ADMINISTRACION Y CONTROL DE REGISTROS, UTILITARIO CONTROL DE MEDIDORES,UTILITARIO SUI COMPILATORIA, DESARROLLO A LA MEDIDA WEB SERVICE CON BANCO DE BOGOTA , DAVIVIENDA Y SUS CORRESPONSALES,WEB SERVICE LIRA PSE, ASI COMO EL SOPORTE Y LOS TRAMITES EN LINEA, QUE POSEE LA ENTIDAD CON TECNOLOGIA CLIENTE SERVIDOR PARA LA EMPRESA DE SERVICIOS PUBLICOS DE CHIA. EMSERCHIA E.S.P.

18. CPS021-2023 PRESTACIÓN DEL SERVICIO DE LAVADO Y DESINFECCIÓN DE TANQUES DE ALMACENAMIENTO DE AGUA POTABLE DE ACUERDO CON LA FRECUENCIA ESTABLECIDA EN EL DECRETO NACIONAL 1575 DE 2007, PARA EL SISTEMA DE DISTRIBUCIÓN DE AGUA POTABLE QUE OPERA LA EMPRESA DE SERVICIOS PÚBLICOS DE CHÍA-EMSERCHÍA E.S.P. EN EL MUNICIPIO DE CHÍA CUNDINAMARCA.

19. CPS022-2023 PRESTACIÓN DE SERVICIOS PROFESIONALES PARA LA VALIDACIÓN, CARGUE Y CERTIFICACIÓN DE LA INFORMACIÓN REQUERIDA POR EL SISTEMA ÚNICO DE INFORMACIÓN SUI PARA LA EMPRESA DE SERVICIOS PÚBLICOS DE CHÍA EMSERCHIA E.S.P; ASÍ COMO EFECTUAR LA ASESORÍA A LOS FUNCIONARIOS DE EMSERCHIA E.S.P, RESPONSABLES DE LA ENTREGA DE INFORMACIÓN PARA EL DESARROLLO DEL OBJETO CONTRACTUAL; DICHO ACOMPAÑAMIENTO ESTARÁ ORIENTADO A CLARIFICAR LAS RAZONES DEL REPORTE DE LA INFORMACIÓN REQUERIDA POR EL ENTE DE CONTROL, MÉTODOS DE RECOLECCIÓN E IMPORTANCIA DE LA FIABILIDAD Y CONCORDANCIA DE LOS DATOS RECOLECTADOS PARA LOS DIFERENTES REPORTES EXIGIDOS POR EL SUI

20. CPS023-2023 DISEÑO, IMPRESIÓN Y SUMINISTRO DE FOLLETOS INFORMATIVOS, DE LAS ACTIVIDADES REALIZADAS POR LA EMPRESA DE SERVICIOS PÚBLICOS DE CHÍA EMSERCHIA E.S.P.

21. CPS024 PRESTACIÓN DE SERVICIOS DE APOYO EN EL PROCESOS DE SISTEMAS DE INFORMACIÓN Y ESTADISTICA PARA FACILITAR EL CUMPLIMIENTO DE LOS OBJETIVOS MISIONALES DE LA EMPRESA DE SERVICIOS PUBLICOS DE CHIA -EMSERCHÍA E.S.P.

22. CPS025-2023 PRESTACIÓN DE SERVICIOS PROFESIONALES PARA EL APOYO A LA GESTION DEL ÁREA TÉCNICO-OPERATIVA DE LA EMPRESA DE SERVICIOS PÚBLICOS DE CHIA – EMSERCHIA E.S.P. EN EL MUNICIPIO DE CHÍA, CUNDINAMARCA.



INFORME DE GESTIÓN

Versión: 1

Fecha: Junio 29 de 2018

Código: DES Pt01

23. CPS029-2023 PRESTACION DE SERVICIOS DE MANTENIMIENTO DE UPS DE 6 Y 20 KVA, AIRE ACONDICIONADO DATACENTER Y SISTEMA DE DETECCIÓN DE INCENDIOS ARCHIVO CENTRAL Y DATACENTER PARA LA EMPRESA DE SERVICIOS PÚBLICOS DE CHÍA - EMSEERCHÍA E.S.P.
24. CPS032-2023 PRESTACIÓN DE SERVICIOS DE APOYO A LA GESTION DE LA DIRECCION ADMINISTRATIVA Y FINANCIERA DE LA EMPRESA DE SERVICIOS PÚBLICOS DE CHIA – EMSEERCHIA E.S.P.
25. CPS033-2023 PRESTACIÓN DE SERVICIOS DE APOYO EN EL CALL CENTER Y ATENCIÓN AL USUARIO FACILITANDO EL CUMPLIMIENTO DE LOS OBJETIVOS MISIONALES DE LA EMPRESA DE SERVICIOS PÚBLICOS DE CHÍA - EMSEERCHIA ESP
26. CPS034-2023 PRESTACIÓN DE SERVICIOS PROFESIONALES DE APOYO A LA GESTIÓN EN LOS DIFERENTES PROCESOS QUE ADELANTA LA DIRECCIÓN TÉCNICO-OPERATIVA DE ACUEDUCTO ALCANTARILLADO Y ASEO DE LA EMPRESA DE SERVICIOS PÚBLICOS DE CHÍA EMSEERCHIA E.S.P.
27. CPS035-2023 PRESTACIÓN DE SERVICIOS PARA EL APOYO A LA GESTION DEL ÁREA TÉCNICO-OPERATIVA EN PROCESOS OPERATIVOS DE LAS PLANTAS DE TRATAMIENTO DE AGUAS RESIDUALES PTAR CHIA I Y PTAR CHIA II Y ESTACIONES DE BOMBEO A CARGO DE LA EMPRESA DE SERVICIOS PÚBLICOS DE CHIA – EMSEERCHIA E.S.P. EN EL MUNICIPIO DE CHÍA, CUNDINAMARCA.
28. CPS036-2023 PRESTACIÓN DE SERVICIOS PARA EL APOYO A LA GESTION DEL ÁREA TÉCNICO-OPERATIVA EN PROCESOS OPERATIVOS DE LAS PLANTAS DE TRATAMIENTO DE AGUAS RESIDUALES PTAR CHIA I Y PTAR CHIA II Y ESTACIONES DE BOMBEO A CARGO DE LA EMPRESA DE SERVICIOS PÚBLICOS DE CHIA – EMSEERCHIA E.S.P. EN EL MUNICIPIO DE CHÍA, CUNDINAMARCA.
29. CPS037-2023 PRESTACIÓN DE SERVICIOS PARA EL APOYO A LA GESTION DEL ÁREA TÉCNICO-OPERATIVA EN PROCESOS OPERATIVOS DE LAS PLANTAS DE TRATAMIENTO DE AGUAS RESIDUALES PTAR CHIA I Y PTAR CHIA II Y ESTACIONES DE BOMBEO A CARGO DE LA EMPRESA DE SERVICIOS PÚBLICOS DE CHIA – EMSEERCHIA E.S.P. EN EL MUNICIPIO DE CHÍA, CUNDINAMARCA.
30. CPS038-2023 PRESTACIÓN DE SERVICIOS PARA EL APOYO A LA GESTION DEL ÁREA TÉCNICO-OPERATIVA EN PROCESOS OPERATIVOS DE LAS PLANTAS DE TRATAMIENTO DE AGUAS RESIDUALES PTAR CHIA I Y PTAR CHIA II Y ESTACIONES DE BOMBEO A CARGO DE LA EMPRESA DE SERVICIOS PÚBLICOS DE CHIA – EMSEERCHIA E.S.P. EN EL MUNICIPIO DE CHÍA, CUNDINAMARCA.
31. CPS039-2023 PRESTACIÓN DE SERVICIOS PARA EL APOYO A LA GESTION DEL ÁREA TÉCNICO-OPERATIVA EN PROCESOS OPERATIVOS DE LAS PLANTAS DE TRATAMIENTO DE AGUAS RESIDUALES PTAR CHIA I Y PTAR CHIA II Y ESTACIONES DE BOMBEO A CARGO DE LA EMPRESA DE SERVICIOS PÚBLICOS DE CHIA – EMSEERCHIA E.S.P. EN EL MUNICIPIO DE CHÍA, CUNDINAMARCA.
32. CPS040-2023 PRESTACIÓN DE SERVICIOS PROFESIONALES ESPECIALIZADOS PARA LA ASESORÍA PERMANENTE EN MATERIA TARIFARIA DE LOS SERVICIOS DE ACUEDUCTO, ALCANTARILLADO Y ASEO
33. CPS042-2023 PRESTACIÓN DE SERVICIOS PROFESIONALES ESPECIALIZADOS EN EL SISTEMA INTEGRADO DE GESTIÓN, CON EL FIN DE REALIZAR EL MANTENIMIENTO DEL SGC (SISTEMA DE GESTIÓN DE CALIDAD); BAJO LA NORMA ISO 9001.2015, CAPACITACIÓN Y



INFORME DE GESTIÓN

Versión: 1

Fecha: Junio 29 de 2018

Código: DES Pt01

APOYO PARA EL DESARROLLO DE LA GESTIÓN DEL RIESGO, MANTENIMIENTO DEL SISTEMA DE GESTIÓN DE SST (SEGURIDAD Y SALUD EN EL TRABAJO) BAJO LA NORMA ISO45001.2018, AUDITORÍA INTERNA INTEGRADA DEL SGC + SG-SST BAJO LAS NORMAS ISO9001.2015 E ISO45001.2018 Y LA RES 0312 DE 2019 (ESTÁNDARES MÍNIMOS); DIAGNÓSTICO DE CUMPLIMIENTO LEGAL AMBIENTAL EN LA EMPRESA DE SERVICIOS PÚBLICOS DE CHÍA EMSEERCHIA E.S.P

34. CPS044-2023 PRESTACIÓN DE SERVICIOS PROFESIONALES ESPECIALIZADOS COMO COMUNICADOR SOCIAL PERIODISTA PARA EL ACOMPAÑAMIENTO EN LA EJECUCIÓN DE ESTRATEGIAS DE COMUNICACIÓN QUE FACILITEN EL CUMPLIMIENTO DE LOS OBJETIVOS MISIONALES EMSEERCHIA E.S.P

35. CPS045-2023 PRESTACIÓN DE SERVICIOS PROFESIONALES EN LOS DIFERENTES PROCESOS DE COMUNICACIÓN E IMAGEN CORPORATIVA DIRIGIDOS POR LA EMPRESA DE SERVICIOS PÚBLICOS DE CHÍA EMSEERCHIA E.S.P

36. CPS046-2023 PRESTACIÓN DE SERVICIOS DE APOYO A LA GESTIÓN COMO REALIZADOR AUDIOVISUAL, PARA EL ACOMPAÑAMIENTO EN LA EJECUCIÓN DE ESTRATEGIAS DE COMUNICACIÓN QUE FACILITEN EL CUMPLIMIENTO DE LOS OBJETIVOS MISIONALES DE EMSEERCHIA E.S.P

37. CPS047-2023 PRESTACIÓN DE SERVICIOS PROFESIONALES ESPECIALIZADOS DE ABOGADO PARA LA ASESORÍA Y APOYO A LA GESTIÓN EN LA DIRECCIÓN COMERCIAL DE LA EMPRESA DE SERVICIOS PÚBLICOS DE CHÍA - EMSEERCHIA E.S.P. ESPECIALMENTE EN TEMAS RELACIONADOS CON LA LEY 142 DE 1994 - REGIMEN ESPECIAL DE SERVICIOS PÚBLICOS DOMICILIARIOS

38. CPS048-2023 PRESTACIÓN DE SERVICIOS DE APOYO OPERATIVO PARA EL AREA COMERCIAL - FACTURACIÓN, ACTUALIZACIÓN CATASTRAL Y ATENCIÓN AL USUARIO FACILITANDO EL CUMPLIMIENTO DE LOS OBJETOS MISIONALES DE LA EMPRESA DE SERVICIOS PÚBLICOS DE CHÍA - EMSEERCHIA E.S.P

39. CPS052-2023 PRESTACION DE SERVICIOS PARA EL APOYO A LA GESTION DEL AREA TECNICO OPERATIVA COMO TECNOLOGO ELECTRICO PARA REALIZAR EL MANTENIMIENTO Y SOPORTE TECNICO DE LA EMPRESA DE SERVICIOS PUBLICOS DE CHIA - EMSEERCHIA ESP

40. CPS053-2023 PRESTACIÓN DEL SERVICIO DE LA CUSTODIA Y/O ALMACENAMIENTO DE 3000 CAJAS DE ARCHIVO Y CONSULTAS MENSUALES DE LA EMPRESA DE SERVICIOS PÚBLICOS DE CHIA EMSEERCHIA E.S.P

41. CPS055 - 2023 PRESTACIÓN DE SERVICIOS DE DIFUSIÓN DE CAMPAÑAS E INFORMACIÓN INSTITUCIONAL Y CUBRIMIENTO DE NOTICIAS OFICIALES DE LA EMPRESA DE SERVICIOS PÚBLICOS DE CHÍA EMSEERCHIA E.S.P EN UNA EMISORA RADIAL CON COBERTURA EN EL MUNICIPIO DE CHIA

42. CPS056 – 2023 SUMINISTRO DE ELEMENTOS PARA LA IMPLEMENTACIÓN DEL PLAN DE EMERGENCIAS Y SG - SST Y SUMINISTRO DE RECARGA DE EXTINTORES PARA LA EMPRESA DE SERVICIOS PÚBLICOS DE CHÍA EMSEERCHIA E.S.P

43. CPS059 – 2023 SERVICIO DE VIGILANCIA Y SEGURIDAD PRIVADA EN LAS INSTALACIONES DE PROPIEDAD O A CARGO DE LA EMPRESA DE SERVICIOS PUBLICOS DE CHIA EMSEERCHIA E.S.P. Y EN LOS LUGARES QUE POR NECESIDAD DE LOS SERVICIOS QUE PRESTE LA EMPRESA LO REQUIERAN.

44. CPS061 – 2023 PRESTACIÓN DE SERVICIOS PROFESIONALES PARA ORIENTAR Y FORTALECER LAS ACCIONES RELACIONADAS AL APROVECHAMIENTO DE ACUERDO CON



INFORME DE GESTIÓN

Versión: 1

Fecha: Junio 29 de 2018

Código: DES Pt01

LO ESTABLECIDO EN EL DECRETO 596 DE 2016, EMITIDO POR EL MINISTERIO DE VIVIENDA Y EL MINISTERIO DE AMBIENTE, CIUDAD Y TERRITORIO.

45. CPS062 - 2023 PRESTACIÓN DE SERVICIOS DE UN INTERMEDIARIO DE SEGUROS, QUE REALICE LA INTERMEDIACION EN LA CONTRATACION DE LAS POLIZAS QUE REQUIERE EMSERCHIA E.S.P. Y PRESTE LA ASESORIA JURIDICA, FINANCIERA Y TECNICA EN EL MANEJO INTEGRAL DEL PROGRAMA DE SEGUROS QUE SE REQUIERE EN ARAS DE LA ADECUADA PROTECCION DE LOS BIENES E INTERESES PATRIMONIALES DE PROPIEDAD DE EMSERCHIA E.S.P. Y DE AQUELLOS POR LOS CUALES FUERE LEGALMENTE RESPONSABLE QUE SE ENCUENTREN BAJO SU ADMINISTRACION Y CUSTODIA ASI COMO EN TODO LO RELACIONADO CON LA CORRECTA EJECUCION DEL CONTRATO DE SEGUROS

46. CPS064-2023 "PRESTACIÓN DE SERVICIOS PROFESIONALES PARA LA GESTIÓN DE LA DIRECCIÓN JURIDICA Y DE CONTRATACIÓN DE LA EMPRESA DE SERVICIOS PUBLICOS DE CHIA EMSERCHIA E.S.P."

47. CPS069-2023 PRESTACION DE SERVICIOS TECNICOS DE APOYO A LA GESTION EN EL AREA TECNICO OPERATIVA DE LA EMPRESA DE SERVICIOS PUBLICOS DE CHIA EMSERCHIA E.S.P.

48. CPS070-2023 REALIZAR EL MANTENIMIENTO PREVENTIVO DE SONDAS INTRUSIVAS Y UNIDAD CENTRAL DEL MACROMEDIDOR DE ULTRASONIDO UBICADO EN LA ESTACION DE LA CARO, SISTEMA DE TELECONTROL PARA EL BOMBEO DEL RESGUARDO INDIGENA EN LA VEREDA CERCA DE PIEDRA, SISTEMA DE ALIMENTACION SOLAR PARA EL MACROMEDIDOR POR ULTRASONIDO DE CAUDAL UBICADO EN LA ESTACION DE LA CARO Y VALVULAS REGULADORAS DE PRESION UBICADAS EN EL ANILLO PERIMETRAL, DE PROPIEDAD DE LA EMPRESA DE SERVICIOS PÚBLICOS DE CHÍA EMSERCHIA E.S.P

49. CPS072-2023 PRESTACION DE SERVICIOS DE FUMIGACION Y CONTROL DE PLAGAS EN LA EMPRESA DE SERVICIOS PUBLICOS DE CHIA EMSERCHIA E.S.P.

50. CPS073-2023 PRESTACION DE SERVICIO EN EL PROCESO DE SISTEMAS DE INFORMACION Y ESTADISTICAS PARA FACILITAR EL CUMPLIMIENTO DE LOS OBJETIVOS MISIONALES DE LA EMPRESA DE SERVICIOS PUBLICOS

51. CPS074-2023 PRESTACION DE SERVICIOS DE APOYO A LA GESTION COMO PRODUCTOR DE MULTIMEDIA PARA DISEÑAR Y PROGRAMAR WEB Y APPS; CREACION DE VIDEOS, AUDIO Y ANIMACION DE LAS REDES SOCIALES, QUE FACILITEN EL CUMPLIMIENTO DE LOS OBJETIVOS MISIONALES DE EMSERCHIA E.S.P

52. CPS076-2023 PRESTACION DE SERVICIOS PARA EL APOYO A LA GESTION DEL AREA TECNICO OPERATIVA EN PROCESOS OPERATIVOS DE LAS PLATAS DE TRATAMINETOS DE AGUAS RESIDUALES PETAR CHIA I Y PETAR CHIA II Y ESTACIONES DE BOMBEO A CARGO DE LA EMPRESA DE SERVICIOS PUBLICOS DE CHIA-EMSERCHIA E.S.P EN EL MUNICIPIO DE CHIA ,CUNDINAMARCA.

53. CPS077-2023 PRESTACION DE SERVICIOS PARA EL APOYO A LA GESTION DEL AREA TECNICO OPERATIVA EN PROCESOS OPERATIVOS DE LAS PLATAS DE TRATAMINETOS DE AGUAS RESIDUALES PETAR CHIA I Y PETAR CHIA II Y ESTACIONES DE BOMBEO A CARGO DE LA EMPRESA DE SERVICIOS PUBLICOS DE CHIA-EMSERCHIA E.S.P EN EL MUNICIPIO DE CHIA ,CUNDINAMARCA.

54. CPS078-2023 PRESTACION DE SERVICIOS PARA EL APOYO A LA GESTION DEL AREA TECNICO OPERATIVA EN PROCESOS OPERATIVOS DE LAS PLATAS DE TRATAMINETOS DE AGUAS RESIDUALES PETAR CHIA I Y PETAR CHIA II Y ESTACIONES DE BOMBEO A CARGO



INFORME DE GESTIÓN

Versión: 1

Fecha: Junio 29 de 2018

Código: DES Pt01

DE LA EMPRESA DE SERVICIOS PUBLICOS DE CHIA-EMSERCHIA E.S.P EN EL MUNICIPIO DE CHIA ,CUNDINAMARCA.

55. CPS079-2023 PRESTACION DE SERVICIOS PARA EL APOYO A LA GESTION DEL AREA TECNICO OPERATIVA EN PROCESOS OPERATIVOS DE LAS PLATAS DE TRATAMINETOS DE AGUAS RESIDUALES PETAR CHIA I Y PETAR CHIA II Y ESTACIONES DE BOMBEO A CARGO DE LA EMPRESA DE SERVICIOS PUBLICOS DE CHIA-EMSERCHIA E.S.P EN EL MUNICIPIO DE CHIA ,CUNDINAMARCA.

56. CPS080-2023 PRESTACION DE SERVICIOS PROFESIONALES DE APOYO A LA GESTION EN LOS DIFERENTES PROCESOS QUE ADELANTA LA DIRECCION TECNICO OPERATIVA DE ACUEDUCTO Y ALCANTARILLADO Y ASEO DE LA EMPRESA DE SERVICIOS PUBLICOS DE CHIA EMSERCHIA E.S.P.

57. CPS081-2023 PRESTACION DE SERVICIOS PARA EL APOYO A LA GESTION DEL AREA TECNICO OPERATIVA COMO TECNOLOGO ELECTROMECHANICO EN LOS PROCESOS OPERATIVOS DE LAS PLANTAS DE TRATAMIENTO DE AGUAS RESIDUALES PTAR I, PTAR II Y ESTACIONES DE BOMBNEO DE AGUA RESIDUAL Y POTABLE.

58. CPS082-2023 PRESTAR LOS SERVICIOS DE ACTIVIDADES COMPLEMENTARIAS AL SISTEMA DE GESTIÓN DE SEGURIDAD Y SALUD EN EL TRABAJO, ESPECÍFICAMENTE EN EL SUBPROGRAMA MEDICINA PREVENTIVA Y DEL TRABAJO DE LOS FUNCIONARIOS DE LA EMPRESA DE SERVICIOS PÚBLICOS DE CHÍA - EMSERCHIA E.S.P

59. CPS084-2023 PRESTACION DE SERVICIOS PROFECIONALES DE APOYO A LA GESTION DE LA DIRECCION ADMINISTRATIVA Y FINANCIERA DE LA EMPRESA DE SERVICIOS PUBLICOS DE CHIA- EMSERCHIA E.S.P.

60. CPS085-2023 PRESTACION DE SERVICIOS DE APOYO A LA GESTION EN LOS DIFERENTES PROCESOS, ESTRATEGICOS QUE LLEVA CABO LA SUBGERENCIA DE LA EMPRESA DE SERVICIOS PUBLICOS DE CHIA EMSERCHIA E.S.P.

61. CPS086-2023 PRESTACIO DE SERVICIOS DE APOYO A LA GESTION PARA EL ACOMPAÑAMIENTO EN EL USO DE LA HERRAMIENTA SECOP II, Y DE LOS PROCESOS Y PROCEDIMIENTOS RELACIONADOS CON SU USO, PARA LA EMPRESA DE SERVICIOS PUBLICOS DE CHIA EMSERCHIA E.S.P.

62. CPS088-2023 PRESTACION DE SERVICIO DE DIFUSION DE CAMPAÑAS E INFORMACION INSTITUCIONAL Y CUBRIMIENTO DE NOTICIAS OFICIALES DE LA EMPRESA E.S.P. EN U8N PERIODICO Y PAGINA WEB CON COBERTURA EN EL MUNICIPIO DE CHIA

63. CPS089-2023 PRESTACION DE SRVICIOS PROFESIONALES PARA LA GESTION DE LA DIRECCION JURIDICA Y DE CONTRATACION DE LA EMPRESA DE SERVICIOS PUBLICOS DE CHIA EMSERCHIA E.S.P.

64. CPS090-2023 PRESTACION DE SRVICIOS DE APOYO A LA GESTION EN LAS ACTIVIDADES ADMINISTRATIVAS QUE SE LLEVEN A CABO EN EL PROCESO DE CONTRATACION QUE HACE PARTE DE LA DIRECCION JURIDICA Y DE CONTRATACION DE EMSERCHIA E.S.P.

65. CPS091-2023 SUMINISTRO DE MATERIALES DE FERRETERIA, ACCESORIOS, HERRAMIENTAS, POR LA MODALIDAD DE PRECIOS UNITARIOS, NECESARIAS PARA LA PRESENTACION DE LOS SERVICIOS PUBLICOS DE ACUEDUCTO Y ALCANTARILLADO, ADEMAS PARA EL MANTENIMIENTO Y OPERACIONES DE LA PLANTA DE TRATAMIENTO DE AGUAS RESIDUALES PTAR CHIA II QUE OPERA LA EMPRESA DE SERVICIOS PUBLICOS DE CHIA EMSERCHIA E.S.P., EN EL MUNICIPIO DE CUNDINAMARCA



INFORME DE GESTIÓN

Versión: 1

Fecha: Junio 29 de 2018

Código: DES Pt01

66. CPS092-2023 PRESTACIO DE SERVCIOS PROFECIONALES PARA LA GESTION DE LOS PROCESOS COMERCIALES Y FINANCIEROS DE LA EMPRESA DE SERVICIOS PUBLICOS DE CHIA EMSERCHIA E.S.P.

67. CPS093-2023 PRESTACION DE SERVICIOS PARA EL APOYO A LA GESTION DEL AREA TECNICO OPERATIVA EN PROCESOS OPERATIVOS DE LAS PLANTAS DE TRAAIMIENTO DE AGUAS RESIDUALES PTAR CHIA II Y ESTACION DE BOMBEO A CARGO DE LA EMPRESA DE SERVICIOS PUBLICOS DE CHIA-EMSERCHIA E.S.P.

68. CPS095-2023 PRESTACION DE SERVICIO PARA EL ACOMPAÑAMIENTO PARA LA FORMULACION, ELABORACION Y ACTUALIZACION DEL PLAN DE USO EFICIENTE Y AHORRO DEL AGUA PUEAA PARA EL MUNICIPIO DE CHIA A CARGO DE LA EMPRESA DE SERVICIOS PUBLICOS DE CHIA EMSERCHIA E.S.P.

69. CPS096-2023 PRESTACION DE SERVICIOS DE TOMA DE MUESTRA Y ANALISIS DE LABORATORIO DE LOS PARAMETROS FISICOS, QUIMICOS Y MICROBIOLÓGICOS DEL AGUA POTABLE DE ACUERDO A LAS FRECUENCIAS MINIMAS ESTABLECIDAS EN EL DECRETO 1575 DE 2007 YLA RESOLUCION 2115 DE 2007, EN EL SISTEMA DE DISTRIBUCION DE AGUA POTABLE QUE OPERA LA EMPRESA DE SERVICIOS PUBLICOS DE CHIA-EMSERCHIA E.S.P. EN EL MUNICIPIO DE CHIA, CUNDINAMARCA

70. CPS97-2023 PRESTACION DE SERVICIOS PROFESIONALES PARA LA CALIFICACION DE CAPACIDAD DE PAGO DE LARGO Y CORTO PLAZO PARA CON SUS PASIVOS FINANCIEROS DE LA EMPRESA DE SERVICIOS PUBLICOS- EMSERCHIA E.S.P. DE CONFORMIDAD CON LAS METODOLOGIAS DEBIDAMENTE APROBADAS POR LA CALIFICADORA Y CON LA REGULACION VIGENTE

71. CPS099-2023 PRESTAR SERVICIO DE CAPACITACION Y ENTRENAMIENTO EN TRABAJOS DE ALTO RIESGO TRABAJO SEGURO EN ALTURAS, TRABAJO EN ESPACIOS CONFINADOS SEGUN NORMATIVIDAD VIGENTE EN SEGURIDAD Y SALUD EN EL TRABAJO A FUNCIONARIOS DE ACUERDO AL CARGO Y ACTIVIDAD QUE REALIZAN EN LA EMPRESA DE SERVICIOS PUBLICOS DE CHIA EMSERCHIA E.S.P.

72. CPS102-2023 PRESTACION DE SERVICIOS PROFESIONALES ESPECIALIZADOS EN LOS FACTORES DE RIESGO PSICOSOCIAL GENERADOS EN LOS FUNCIONARIOS DE LA EMPRESA DE SERVICIOS PUBLICOS DE CHIAEMSERCHIA E.S.P EN LAS APLICACIONES DE LA RESOLUCION 2646 DE 2008, POR LA CUAL SEESTABLECEN DISPOSICIONES Y SE DEFINEN RESPONSABILIDADES PARA LA IDENTIFICACION, EVALUACION, PREVENCION, INTERVENCION Y MONITOREO PERMANENTEDE LA EXPOSICION A FACTORES DE RIESGO PSICOSOCIAL EN EL TRABAJO Y PARA LA DETERMINACION DEL ORIGEN DELAS PATOLOGIAS CAUSADAS POR EL ESTRES OCUPACIONAL

73. CPS104-2023 PRESTACION DE SERVICIOS DE ANALISIS FISICOQUIMICOS A LOS PUNTOS DE VERTIMIENTOS DE AGUAS RESIDUALES DOMESTICAS Y LOS SISTEMAS DE TRATAMIENTO DE AGUAS RESIDUALES DENOMINADOS PTAR CHIA I Y PTAR CHIA II, QUE OPERA LA EMPRESA DE SERVICIOS PUBLICOS DE CHIA, CON EL PROPOSITO DE PRESENTAR A LA AUTORIDAD AMBIENTAL, LA AUTODECLARACION DE VERTIMIENTOS EN CUMPLIMIENTO AL DECRETO 1076 DE 2015, Y TENER RESULTADOS DE PARAMETROS DE CONTROL PERIODICAMENTE EN DICHAS PLANTAS, PARA GARANTIZAR LAS ESFICIENCIAS REQUERIDAS.

74. CPS106-2023 PRESTACION DE SERVICIOS PARA EL APOYO A LA GESTION DEL AREA TECNICO OPERATIVA EN PROCESOS OPERATIVOS DE LAS PLANTAS DE TRATAMIENTO DE



INFORME DE GESTIÓN

Versión: 1

Fecha: Junio 29 de 2018

Código: DES Pt01

AGUAS RESIDUALES PTAR CHIA I Y PTAR CHIA II Y ESTACIONES DEBOMBEO A CARGO DE LA EMPRESA DE SERVICIOS PUBLICOS DE CHIA EMSEERCHIA E.S.P. EN EL MUNICIPIO DE CHIA, CUNDINAMARCA

75. CPS109-2023 PRESTACION DE SERVICIO PARA LA CALIBRACION DE EQUIPO PARA DETECTOR DE GASES PERTENECIENTES A EMPRESA DE SERVICIOS PUBLICOS DE CHIA EMSEERCHIA E.S.P.

76. CPS111-2023 PRESTACION DE SERVICIO DE APOYO A LA GESTION COMERCIAL EN CUMPLIMIENTO DE LOS OBJETIVOS MISIONALES DE LA EMPRESA DE SERVICIOS PUBLICOS DE CHIA EMSEERCHIA E.S.P.

77. CPS113-2023 PRESTACION DE SERVICIO A LA MESA PARA EVENTOS, REUNIONES, CELEBRACIONES Y OTROS EN CUMPLIMIENTO AL CONTRATO INTERADMINISTRATIVO 125 DE 2023, CELEBRADO ENTRE LA ALCALDIA MUNICIPAL DE CHIA Y DE LA EMPRESA DE SERVICIOS PUBLICOS DE CHIA EMSEERCHIA E.S.P.

78. CPS114-2023 PRESTACION DE SERVICIOS ESPECIALIZADOS EN EL SISTEMA DE GESTION INTEGRAL, CON EL FIN DE REALIZAR LA AUDITORIA DE SEGUIMIENTO II DEL SISTEMA DE GESTION DE CALIDAD DE ACUERDO A LOS PARAMETROS ESTABLECIDOS EN LA NORMA INTERNACIONAL ISO 90012015 Y LA CERTIFICACION INICIAL DE SEGURIDAD Y SALUD EN EL TRABAJO DE ACUERDO A LOS PARAMETROS ESTABLECIDOS EN LA NORMA INTERNACIONAL ISO 450012018 DE LA EMPRESA DE SERVICIOS PUBLICOS DE CHIA EMSEERCHIA E.S.P.

79. CPS115-2023 PRESTACION DE SERVICIO PARA LA ACTUALIZACION DE LOS PLANES DE EMERGENCIA Y CONTINGENCIA DE LOS SERVICIOS PUBLICOS DE ACUEDUCTO, ALCANTARILLADO Y ASEO QUE PRESTA LA EMPRESA DE SERVICIOS PUBLICOS DE CHIA EMSEERCHIA ESP.

80. CPS116-2023 PRESTACION DE SERVICIO PARA LA CARACTERIZACION FISICOQUIMICA CERTIFICADA DE LODOS GENERADOS EN LA PLANTA DE TRATAMIENTO DE AGUAS RESIDUALES DEL MUNICIPIO DE CHIA POR PARTE DE LA EMPRESA DE SERVICIOS PUBLICOS DE CHIA EMSEERCHIA E.S.P.

81. CPS119-2023 COMPRA DE MAQUINARIA, DE EQUIPOS Y HERRAMIENTAS NECESARIOS PARA LA EJECUCION DE LAS DIFERENTES ACTIVIDADES, EN EL DESARROLLO DEL CONTRATO INTER ADMINISTRATIVO 123 DE 2023 ENTRE LA ALCALDIA MUNICIPAL DE CHIA Y LA EMPRESA DE SERVICIOS PUBLICOS DE CHIA EMSEERCHIA ESP

82. CPS122-2023 MANTENIMIENTO LOCATIVO Y SUMINISTRO DE MOBILIARIO PARA LA EMPRESA DE SERVICIOS PUBLICOS DE CHIA EMSEERCHIA E.S.P.

83. CPS123-2023 REALIZAR RECEPCION, EL ACOPIO, TRANSFORMACION Y ADECUADA DISPOSICION FINAL DE LOS RESIDUOS ORGANICOS PROVENIENTES DE LAS RUTAS SELECTIVAS Y RESIDUOS DE CORTE DE CESPED DE MUNICIPIO DE CHIA.

5.2.3. SEGUROS

1. CSEG001-2023 ADQUISICION DE SEGUROS DE UNA COMPAÑIA DE SEGUROS LEGALMENTE CONSTITUIDA EN COLOMBIA, QUE OFREZCA A EMSEERCHIA E.S.P., LAS POLIZAS DE SEGUROS QUE RESULTEN INDISPENSABLES PARA UNA ADECUADA PROTECCION DE LOS BIENES MUEBLES, MAQUINARIA, VEHICULOS, E INTERESES



INFORME DE GESTIÓN

Versión: 1

Fecha: Junio 29 de 2018

Código: DES Pt01

PATRIMONIALES Y DE PROTECCION PARA LA EMPRESA DE SERVICIOS PUBLICOS DE CHIA-EMSERCHIA E.S.P., ASI COMO LAS POLIZAS QUE AMPAREN EL CUMPLIMIENTO DE LOS CONVENIOS INTERADMINISTRATIVOS FIRMADOS ENTRE EMSERCHIA E.S.P., Y LAS DIFERENTES ENTIDADES ESTATALES Y CUALQUIER OTRA POLIZA QUE REQUIERA LA ENTIDAD.

5.2.4. SUMINISTRO

1. CS015-2023 SUMINISTRO DE EQUIPOS Y REACTIVOS PARA LOS ENSAYOS DE LABORATORIO A REALIZAR EN LA OPERACIÓN DE LA PLANTA DE TRATAMIENTO DE AGUAS RESIDUALES DE CHÍA – PTAR II.
2. CS026-2023 SUMINISTRO DE CONSUMIBLES, REPUESTOS ORIGINALES Y SERVICIOS RELACIONADOS PARA LA OPERACIÓN NORMAL Y EFICIENTE, MANTENIMIENTO PREVENTIVO Y CORRECTIVO DEL VEHÍCULO DE BARRIDO MECÁNICO REFERENCIA PELICAN NP CON NUMERACIÓN INTERNA 5001 DE PROPIEDAD DE LA EMPRESA DE SERVICIOS PÚBLICOS DE CHÍA EMSERCHÍA E.S.P.
3. CS027-2023 SUMINISTRO DE EQUIPOS Y ELEMENTOS PARA LAS ACTIVIDADES OPERATIVAS DEL ÁREA DE MANTENIMIENTO Y COMERCIAL DE LA EMPRESA DE SERVICIOS PÚBLICOS DE CHÍA – EMSERCHÍA E.S.P.
4. CS028-2023 SUMINISTRO DE CANECAS SIN TAPA EN ACERO INOXIDABLE DE 65 LTS DE CAPACIDAD REQUERIDAS PARA SER INSTALADAS EN EL MUNICIPIO DE CHIA POR LA EMPRESA DE SERVICIOS PÚBLICOS DE CHIA EMSERCHIA E.S.P.
5. CS030-2023 SUMINISTRO DE BICICLETAS Y PRESTAR EL SERVICIO DE REPARACIÓN Y ADECUACIÓN A LAS BICICLETAS DE USO DIARIO COMO MEDIO DE TRANSPORTE DEL PERSONAL OPERATIVO DE LA EMPRESA, DE PROPIEDAD DE EMSERCHÍA E.S.P., CON EL FIN DE CUMPLIR CON LAS LABORES ASIGNADAS EN CADA UNA DE LAS AREAS DE LA EMPRESA.
6. CS031-2023 SUMINISTRO DE EQUIPOS PARA LA LOCALIZACION DE FUGAS EN LA RED HIDRAULICA Y TOMAS DOMICILIARIAS DEL ACUEDUCTO MEDIANTE LA GEOFONO PARA LA EMPRESA DE SERVICIO PUBLICOS DE CHIA – EMSERCHIA E.S.P.
7. CS041-2023 SUMINISTRO DE FIRMAS DIGITALES PARA FACTURACIÓN ELÉCTRICA Y EL CETIL PARA LA EMPRESA DE SERVICIOS PÚBLICOS DE CHÍA EMSERCHIA ESP
8. CS049-2023 SUMINISTRO DE BOLSAS PLÁSTICAS PARA EL ÁREA OPERATIVA DE LA EMPRESA DE SERVICIOS PÚBLICOS DE CHÍA - EMSERCHIA E.S.P PARA LA PRSTACIÓN DEL SERVICIO EN LO REFERENTE A BARRIDO Y LIMPIEZA DE SITIOS Y VÍAS PÚBLICAS DEL MUNICIPIO DE CHÍA
9. CS050-2023 SUMINISTRO DE DOTACIÓN DE CALZADO, VVESTIDO DE LABOR, IMPLEMENTOS DE PROTECCIÓN DE SEGURIDAD INDUSTRIAL Y DE BIOSEGURIDAD EPP, PARA LAS INSTITUCIONES EDUCATIVAS OFICIALES DEL MUNICIPIO DE CHÍA Y LAS OFICINAS Y DEPENDENCIAS DE LA ALCALDIA MUNICIPAL DE CHÍA EN VIRTUD DEL CONTRATO INTERADMINISTRATIVO No 125 DE 2023 , SUSCRITO ENTRE EL MUNICIPIO DE CHÍA Y LA EMPRESA DE SERVICIOS PÚBLICOS DE CHÍA - EMSERCHIA E.S.P
10. CS051-2023 SUMINISTRO ORGANIZACIÓN Y LOGISTICA PARA EL DESARROLLO DE LAS ACTIVIDADES CONTENIDAS EN EL PLAN DE DESARROLLO DE LAS ACTIVIDADES



INFORME DE GESTIÓN

Versión: 1

Fecha: Junio 29 de 2018

Código: DES Pt01

CONTENIDAS EN EL PLAN DE BIENESTAR 2023 DE LA EMPRESA DE SERVICIOS PÚBLICOS DE CHIA EMSERCHIA E.S.P

11. CS054 – 2023 SUMINISTRO DE PAPELERIA PRE-IMPRESA PARA LOS PROCESOS DE TOMA DE LECTURA, INVESTIGACIÓN DE LAS DESVIACIONES SIGNIFICATIVAS Y LA FACTURACIÓN DE LOS SERVICIOS DE ACUEDUCTO Y ALCANTARILLADO Y ASEO EN EL MUNICIPIO DE CHIA

12. CS057 – 2023 SUMINISTRO DE LLANTAS, NEUMATICOS, RINES, REENCAUCHE, DISPOSICION FINAL Y SERVICIOS ASOCIADOS A LAS LLANTAS Y NEUMATICOS, PARA EL CORRECTO FUNCIONAMIENTO DE LOS VEHICULOS Y MAQUINARIA DE PROPIEDAD DE LA EMPRESA DE SERVICIOS PUBLICOS DE CHIA EMSERCHIA ESP

13. CS058 – 2023 SUMINISTRO DE REPUESTOS ORIGINALES Y/O HOMOLOGADOS, MANO DE OBRA, INSUMOS, HERRAMIENTA, FILTROS, LUBRICANTES, ADITIVOS PARA EL CONSUMO Y CONSUMIBLES DE ACUERDO CON LAS CARACTERÍSTICAS QUE SE REQUIERAN PARA REALIZAR EL SERVICIO TÉCNICO DE MANTENIMIENTO PREVENTIVO, CORRECTIVO, REPARACIONES MENORES Y MECÁNICA DE PATIO, ES DECIR MANTENIMIENTO CORRECTIVO A FALLAS DE LOS VEHÍCULOS Y MAQUINARIA, EN LOS CONJUNTOS DE DIRECCIÓN, FRENOS, MOTOR, TRANSMISIÓN, DIFERENCIAL, SUSPENSIÓN, SISTEMA HIDRÁULICO, CABINA Y CHASIS, SISTEMA ELÉCTRICO Y NEUMÁTICO, A LOS PRECIOS Y CONDICIONES DEL MERCADO, PARA LOS VEHÍCULOS Y MAQUINARIA DE PROPIEDAD Y AL SERVICIO DE LA EMPRESA DE SERVICIOS PÚBLICOS DE CHÍA - EMSERCHÍA E.S.P.

14. CS060 - 2023 SUMINISTRO, INSTALACIÓN Y CONFIGURACIÓN DE EQUIPOS Y HERRAMIENTAS TECNOLOGICAS PARA EL MEJORAMIENTO DE LOS SERVICIOS TECNOLOGICOS Y SISTEMA DE SUPRESIÓN DE INCENDIOS EN EL DATACENTER PARA LA EMPRESA DE SERVICIOS PÚBLICOS DE CHIA EMSERCHIA E.S.P.

15. CS063 – 2023 RENOVACIÓN LICENCIAMIENTO DE LA PLATAFORMA GOOGLE WORKSPACE ENTERPRISE ESTÁNDAR PARA LA EMPRESA DE SERVICIOS PÚBLICOS DE CHÍA -EMSERCHIA E.S.P.

16. CS065-2023 SUMINISTRO DE ASFALTO PARA APLICACIÓN EN FRIO PARA REPARCHEO DE VIAS INTERVENIDAS POR LA EJECUCION DE ACTIVIDADES PARA LA PRESTACION DE SERVICIOS POR PARTE DE LA EMPRESA DE SERVICIOS PUBLICOS DE CHIA EMSERCHIA E.S.P.

17. CS067-2023 SUMINIISTRO DE PRODUCTOS DE ASEO Y CAFETERIA PARA LA EMPRESA DE SERVICIOS PUBLICOS DE CHIA, EMSERCHIA E.S.P.

18. CS071-2023 SUMINISTRO DE ELEMENTOS DE PAPELERIA Y ÚTILES DE ESCRITORIO PARA EL CONSUMO DE LAS ÁREAS Y DEPENDENCIAS DE LA EMPRESADE SERVICIOS PUBLICIOS DE CHIA, EMSERCHIA E.S.P

19. CS083-2023 SUMINISTRO DE VESTIDO DE LABOR, CALZADO, ELEMENTOS DE DOTACION Y PROTECCION EPP PARA EL PERSONAL VINCULADO (LOS EMPLEADOS OFICIALES Y EMPLEADOS PUBLICOS) DE LA EMPRESA DE SERVICIOS PUBLICOS DE CHIA, EMSERCHIA E.S.P.

20. CS098-2023 SUMINISTROS DE MATERIALES DE FERRETERIA, ACCESORIOS Y HERRAMIENTAS POR PRECIOS UNITARIOS, NECESARIAS PARA LA PRESTACION DE LOS SERVICIOS PUBLICOSDE ACUEDUCTO, Y ALCANTARILLADO, ADEMAS, PARA EL MANTENIMIENTO Y OPERACIÓN DE LA PLANTA DE TRATAMIENTO DE AGUAS RESIDUALES PTAR CHIA 1, QUE OPERA LA EMPRESA DE SERVICIOS PUBLICOS DE CHIA-EMSERCHIA E.S.P. EN EL MUNICIPIO DE CHIA, CUNDINAMARCA



INFORME DE GESTIÓN

Versión: 1

Fecha: Junio 29 de 2018

Código: DES Pt01

21. CS101-2023 SUMINISTRO DE LICENCIAS DE USO PROFESIONAL Y HARDWARE Y SOFTWARE DE SEGURIDAD PERIMETRAL PARA LOS EQUIPOS DE COMPUTO DE LAS AREAS ADMINISTRATIVAS DE LA EMPRESA DE SERVICIOS PUBLICOS DE CHIA EMSERCHIA E.S.P.
22. CS103-2023 SUMINISTRO DE COMBUSTIBLE ACPM Y GASOLINA CORRIENTE PARA LOS VEHICULOS, MAQUINARIA Y EQUIPOS DE PROPIEDAD OA CARGO DE LA EMPRESA DE SERVICIOS PUBLICOS DE CHIA, MSERCHIA E.S.P.
23. CS107-2023 SUMINISTROS DE INSUMOS PARA CORTE DE CESPED Y EL MANTENIMIENTO PREVENTIVO Y CORRECTIVO DE LOS EQUIPOS PROPIEDAD DE LA EMPRESA DE SERVICIO PUBLICOS DE CHIA-EMSERCHIA E.S.P
24. CS108-2023 SUMINISTRO DE EQUIPOSDE MEDICION DE AGUA POTABLE Y MODULOS PARA LA LECTURA REMOTA LORAWAN 915 MHZ PARA ATENDER LOS REQUERIMIENTOS DE LOS USUSARIOS DE LA EMPRESA DE SERVICIOS PUBLICOS EMSERCHIA E.S.P. DEL SISTEMA DE ACUEDUCTO DEL MUNICIPIO DE CHIA.
25. CS110-2023 SUMINISTRO DE PRODUCTOS DE ASEO Y CAFETERÍA, PARA LAS INSTITUCIONES EDUCATIVAS OFICIALES DEL MUNICIPIO DE CHÍA Y LAS OFICINAS Y LAS DEPENDENCIAS DE LA ALCALDÍA MUNICIPAL DE CHÍA, EN VIRTUD CONTRATO INTERADMINISTRATIVO N 125 DE 2023, SUSCRITO ENTRE EL MUNICIPIO DE CHÍA Y LA EMPRESA DE SERVICIOS PÚBLICOS DE CHÍA, EMSERCHIA E.S.P”.
26. CS124-2023 SUMINISTRO DE INFRAESTRUCTURA, INSTALACION DE ANTENAS Y SOFTWARE PARA SISTEMA DE TELEMETRIA EN LECTURAS DE MEDICION E INSTALACION DEMEDIDORES PARA EL CONSUMO DE AGUA POTABLE DE LOS USUARIOS DE EMSERCHIA DEL SISTEMA DE ACUEDUCTO DEL MUNICIPIO DE CHIA.

5.2.5. Contratos de obra pública:

1. CO009-2023 REALIZAR LA REHABILITACIÓN DE UN TRAMO DE ALCANTARILLADO LOCALIZADA EN CAMINO LAS JUNTAS, VEREDA LA BALSA DEL MUNICIPIO DE CHÍA – CUNDINAMARCA.
2. CO087-2023 CONSTRUCCION DE CUATRO DE RECOLECCION DE BASURAS SUBTERRANEO SUMINISTRO E INSTALACION DE DEPASO.
3. CO125-2023 CONSTRUCCION Y AMPLIACION DE LA RED PLUVIAL Y REPOSICION DE LA RED SANITARIA DE LA CALLE 17 ENTRE CARRERA 15 Y CARRERA 13 DEL MUNICIPIO DE CHIA, CUNDINAMARCA

5.2.6. Interventoria

1. CINT112-2023 INTERVENTORIA TECNICA, JURIDICA, ADMINISTRATIVA FINANCIERA, AMBIENTAL PARA REPOSICION DE TRAMOS QUE PRESENTAN AFECTACION ESTRUCTURAL Y/O HIDRAULICA EN EL SISTEMA DE ALCANTARILLADO DEL MUNICIPIO DE CHIA, CUNDINAMARCA

5.2.7. Convenios

1. CONVENIO001-2023 CONVENIO PARA LA PRESTACION DE SERVICIO FUNERARIOS A LOS FUNCIONARIOS DE LA EMPRESA DE SERVICIOS PUBLICOS DE CHIA EMSERCHIA E.S.P.}
2. CONVENIO002-2023 CONVENIO PARA AUNAR ESFUERZOS PARA LA EFECTIVIDAD RECOLECCION Y DISPOSICION ADECUADA, DE ACEITE DE COCINA USADO ACU EN EL MUNICIPIO DE CHIA CUNDINAMARCA.

5.3. ATENCION A REQUERIMIENTOS.

Para el primer semestre de la vigencia 2023, se dio atención a 15 solicitudes de Recursos de Reposición interpuestos contra las repuestas de la PQR inicial, la cuales se tramitaron en la Dirección Comercial. A cada una de las solicitudes se les dio el trámite correspondiente de acuerdo como se muestra en el siguiente gráfico.

5.3.1. RECURSOS DE REPOSICION

PERIODO	No. RECURSOS
ENERO	5
FEBRERO	1
MARZO	3
ABRIL	1
MAYO	2
JUNIO	3

5.3.2. DISCRIMINACION DE LOS RECURSOS:

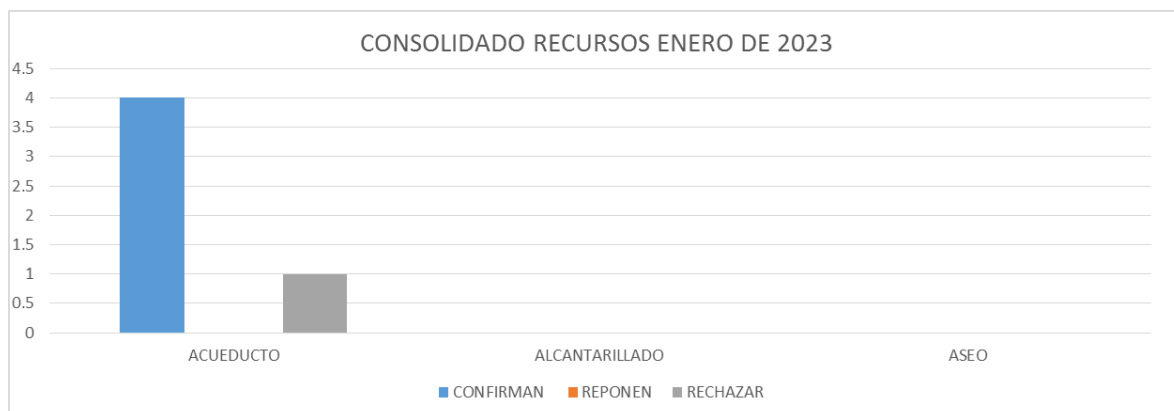



INFORME DE GESTIÓN

Versión: 1

Fecha: Junio 29 de 2018

Código: DES Pt01

	CONFIRMAN	REPONEN	RECHAZAR
ACUEDUCTO	4	0	1
ALCANTARILLADO	0	0	0
ASEO	0	0	0

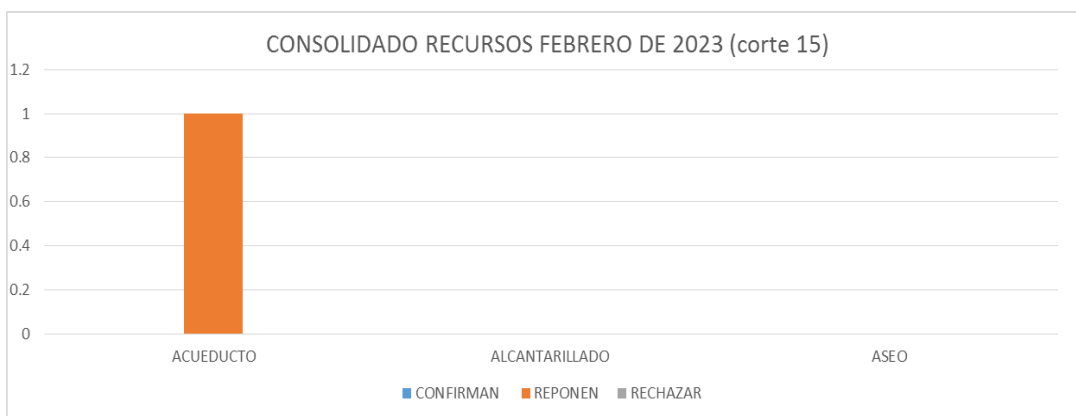

	CONFIRMAN	REPONEN	RECHAZAR
ACUEDUCTO		1	0
ALCANTARILLADO	0	0	0
ASEO	0	0	0

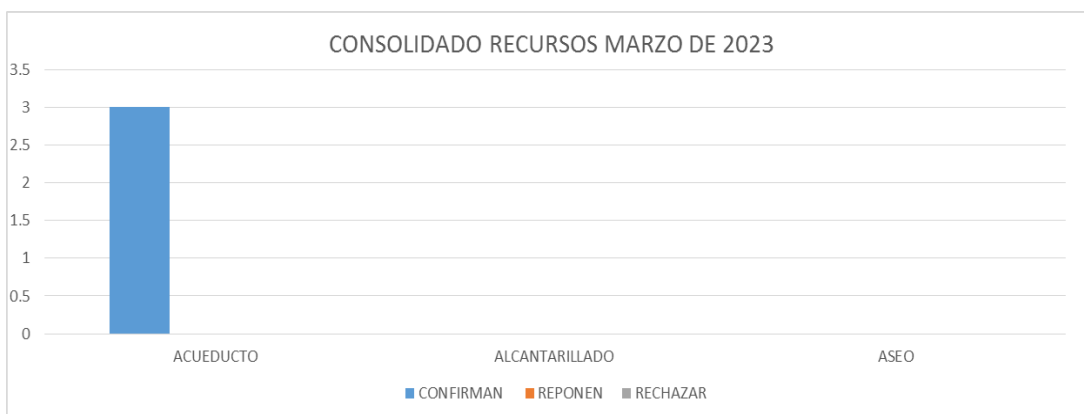

	CONFIRMAN	REPONEN	RECHAZAR
ACUEDUCTO	3	0	0
ALCANTARILLADO	0	0	0
ASEO	0	0	0



INFORME DE GESTIÓN

Versión: 1

Fecha: Junio 29 de 2018

Código: DES Pt01

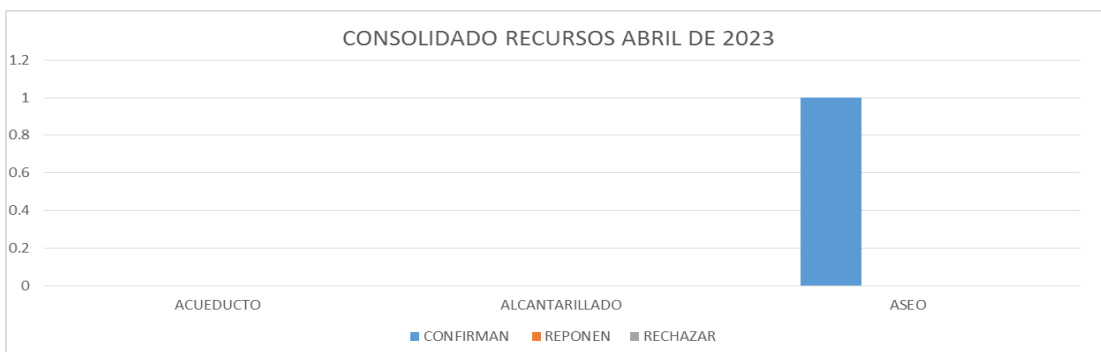

	CONFIRMAN	REPONEN	RECHAZAR
ACUEDUCTO	0	0	0
ALCANTARILLADO	0	0	0
ASEO	1	0	0

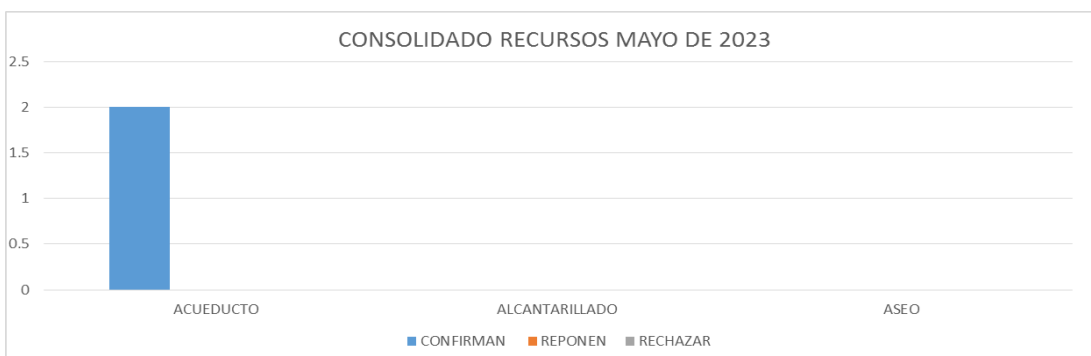

	CONFIRMAN	REPONEN	RECHAZAR
ACUEDUCTO	2	0	0
ALCANTARILLADO	0	0	0
ASEO	0	0	0





INFORME DE GESTIÓN

Versión: 1

Fecha: Junio 29 de 2018

Código: DES Pt01

	CONFIRMAN	REPONEN	RECHAZAR
ACUEDUCTO	2	1	0
ALCANTARILLADO	0	0	0
ASEO	0	0	0

5.3.3. DERECHOS DE PETICIÓN

Para la vigencia 2023, se recibieron 276 derechos de petición por temas como:

- Solicitudes de Superintendencia de Servicios Públicos Domiciliarios (SSPD) por trámite de recursos de apelación e investigaciones por silencios administrativos positivos (SAP).
- Aplicaciones a resoluciones de recursos de apelación emitidos por la SSPD.
- Respuesta general a entes de control y vigilancia.
- Derechos de petición presentados por usuarios y veedores ciudadanos.

Se dio trámite a cada uno de los anteriores de la siguiente manera:

PERIODO	No. DE PETICIONES
ENERO	22
FEBRERO	28
MARZO	42
ABRIL	58
MAYO	58
JUNIO	68

5.3.4. REVISIÓN DE SITUACIONES ADMINISTRATIVAS (TALENTO HUMANO).

Para la vigencia 2023, se realizó la revisión de 348 actos administrativos emitidos por la subdirección de talento humano, entre las que se encuentran, la revisión general de contratos laborales, vacaciones y otras situaciones administrativas del área.

PERIODO	No. ACTOS ADMINISTRATIVOS
ENERO	38
FEBRERO	20
MARZO	60
ABRIL	61
MAYO	64
JUNIO	105

5.3.5. DEFENSA JUDICIAL

Se anexa relación de procesos judiciales realizados por los contratistas externos encargado de la defensa judicial de la empresa NIVIS VERITAS SAS durante el primer semestre 2023.



INFORME DE GESTIÓN

Versión: 1

Fecha: Junio 29 de 2018

Código: DES Pt01

6. OFICINA ASESORA DE CONTROL INTERNO

INTRODUCCIÓN

En la Empresa de Servicios Públicos de Chía, EMSERCHÍA E.S.P. se trabaja permanentemente en la sensibilización y la concientización sobre la importancia de hacer uso de las herramientas del Sistema de Control Interno como una de las prácticas intrínsecas en el desarrollo de la gestión de cada servidor público.

Desde la Oficina Asesora de Control Interno, se cuenta con la planeación y programación del trabajo a realizarse en cada vigencia, que permite un avance controlado en las acciones correspondientes con los roles y funciones fundamentales de la oficina como son: El liderazgo estratégico, enfoque hacia la prevención, evaluación de la gestión del riesgo, la relación con entes externos de control y la evaluación y seguimiento; ésta última con la finalidad de evaluar y contribuir a la mejora de los procesos de gestión, control, administración de las entidades; con el objetivo de identificar oportunamente las acciones que deben ser adelantadas para subsanar las desviaciones que interfieren en el correcto cumplimiento de los objetivos y metas propuestas.

La gestión adelantada desde la Oficina Asesora de Control Interno durante los meses de Enero a Junio de la vigencia 2023, se encuentra enmarcada en el plan de acción propuesto por esta oficina a la gerencia de la Empresa y el programa anual de auditoría para la vigencia 2023 aprobado el 22 de febrero del año en curso por el Comité Institucional de Coordinación de Control Interno. Como política, se cuenta con el compromiso y el trabajo en equipo que sugiere necesariamente involucrar la activa participación de todo el personal de la Empresa y de manera indispensable la alta dirección; donde se trabaje en forma preventiva de tal manera que se evite llegar a eventos que materialicen riesgos y/o generen acciones correctivas, y en correspondencia propender por el cumplimiento de los compromisos establecidos y logro de los objetivos propuestos por la empresa.

OBJETIVO

Proporcionar a la alta dirección información sobre la gestión adelantada desde la Oficina Asesora de Control Interno, en cuanto a las actividades desarrolladas durante los meses de enero a junio de la vigencia 2023, de tal manera que sirva como soporte a las decisiones que considere pertinentes la dirección para propender por una gestión más efectiva en la empresa.



INFORME DE GESTIÓN

Versión: 1

Fecha: Junio 29 de 2018

Código: DES Pt01

6.1. Aprobación Programa Anual de Auditorías

Para el periodo objeto de este informe en el Comité Institucional de Coordinación de Control Interno de fecha 22 de febrero de 2023, se aprobó el Programa Anual de Auditorías Internas proyectado para la vigencia por la OACI, el cual quedó programado, así:

PROCESO	MES
Auditoria al Plan de adquisiciones vigencia 2022	Marzo
Auditoria al procedimiento establecido por la empresa para el manejo y administración de la caja menor – vigencia 2022.	Abril
Auditoria al proceso de gestión de SST – Procedimiento trabajo seguro para el proceso de gestión de servicio de aseo	Mayo
Auditoria de seguimiento a la evaluación y concertación de los acuerdos de gestión de los Gerentes Públicos de Emserchia E.S.P – vigencia 2021 - 2022	Julio
Auditoria a las publicaciones a realizar en la página WEB de la entidad y la actualización de las mismas, realizadas por las diferentes dependencias de la empresa. Ley de transparencia y acceso a la información.	Septiembre

Para los meses en mención se han adelantado actividades respecto a las siguientes auditorías:

6.2. Auditoria al Plan de adquisiciones vigencia 2022.

Se realizó Plan de Auditoria y lista de verificación revisando la normatividad legal vigente aplicable, la consolidación e integración de los planes institucionales y estratégicos al Plan de acción, la publicación en la página WEB de la entidad, revisión del plan anual de adquisiciones y sus actualizaciones en el SECOP II. Se informó a la Dirección Técnica Operativa, Dirección Administrativa y Financiera, Dirección Jurídica y Contratación, Dirección Comercial, a la Oficina Asesora de Planeación, al profesional universitario de Contratación y Profesional Universitario de la DFA – Almacenista; sobre las fechas a desarrollar el ejercicio auditor, dando cumplimiento al procedimiento de auditorías internas. En el mes de marzo se inició el desarrollo de la Auditoria, remitiendo previamente el plan de auditoria el cual fue socializado en reunión de apertura llevada a cabo el día 13 de marzo de 2023. Para el día 31 de marzo se realizó la reunión de cierre de la auditoria presentando el pre informe correspondiente. En el mes de junio es aprobado por la Oficina Asesora de Control Interno el plan de mejoramiento suscrito como resultado del ejercicio auditor.



INFORME DE GESTIÓN

Versión: 1

Fecha: Junio 29 de 2018

Código: DES Pt01

6.3. Auditoria al procedimiento establecido por la empresa para el manejo y administración de la caja menor – vigencia 2022.

Se realizó Plan de Auditoria y lista de verificación revisando el procedimiento establecido en la empresa en el Sistema Integrado de Gestión - SIG para el manejo y administración de la caja menor, el manual de políticas contables, el decreto 2768 de 2012, resolución No. 001 de 2022 y demás normatividad legal aplicable, se informó a los funcionarios responsables del proceso de la Dirección Administrativa y Financiera, sobre las fechas a Desarrollar el ejercicio auditor, dando cumplimiento al procedimiento de auditorías internas. En el mes de abril se inició el desarrollo de la Auditoria, remitiendo previamente el plan de auditoría el cual fue socializado en reunión de apertura llevada a cabo el día 19 de abril de 2023. Para el día 26 de abril se realiza la reunión de cierre de la auditoria presentando el pre informe correspondiente, donde se comunicó a los responsables del proceso que no se encontraron observaciones y/o hallazgos al respecto.

6.4. Auditoria al proceso de gestión de SST – Procedimiento trabajo seguro para el proceso de gestión de servicio de aseo

Se realizó Plan de Auditoria y lista de verificación revisando el manual SG – SST Sistema de Gestión de seguridad y salud en el trabajo, la política de SST, el procedimiento trabajo seguro para el proceso de gestión de servicio de aseo y la normatividad legal vigente aplicable. Se informó a la Dirección Administrativa y Financiera, a la sub dirección de TH y SST y a los procesionales: Coordinador de servicio de aseo y SST, sobre las fechas a Desarrollar el ejercicio auditor, dando cumplimiento al procedimiento de auditorías internas. En el mes de mayo se inició el desarrollo de la Auditoria, remitiendo previamente el plan de auditoría el cual fue socializado en reunión de apertura llevada a cabo el día 16 de mayo de 2023. Para el día 30 de mayo se realiza la reunión de cierre de la auditoria presentando el pre informe correspondiente. En el mes de junio es aprobado por la Oficina Asesora de Control Interno el plan de mejoramiento suscrito como resultado del ejercicio auditor.

6.5. Planes de Mejoramiento Internos.

Para los meses de enero a junio se adelantaron actividades como solicitudes de suscripción y seguimientos a planes de mejoramiento derivados de las auditorías internas, se elaboró cronograma en el cual indicamos el estado de acuerdo a lo programado.



INFORME DE GESTIÓN

Versión: 1

Fecha: Junio 29 de 2018

Código: DES Pt01

SEGUIMIENTO PLANES DE MEJORAMIENTO 2022 - 2023 AUDITORIAS INTERNAS					
AREA PROCESO	SUSCRIPCIÓN PM	SEGUIMIENTO			
		1ER	2DO	3ER	ESTADO
AUDITORIA AL PROCEDIMIENTO DE VIGILANCIA DE LA CALIDAD DE AGUA POTABLES ESTABLECIDO POR LA EMPRESA Y LA NORMATIVIDAD VIGENTE	abr-22	oct-22	abr-23		Cerrado
AUDITORIA AL PROCESO DE GESTIÓN, PARTICIPACIÓN, EDUCACIÓN AMBIENTAL Y	ago-22	feb-23	mar-23		Cerrado
AUDITORIA INTERNA AL PROCEDIMIENTO DE GESTION DE ARCHIVO	ago-22	feb-23	ago-23		Pendiente
AUDITORIA INTERNA AL PROCESO DE GESTION DE COMUNICACIÓN E IMAGEN	oct-22	abr-23			Cerrado
AUDITORIA AL PROCEDIMIENTO DE GESTION DE CORRESPONDENCIA PRIMER SEMESTRE 2022	ene-23	jun-23	dic-23		Pendiente
AUDITORIA AL PLAN DE ADQUISICIONES VIGENCIA 2022	jun-23	dic-23			Pendiente
AUDITORIA AL PROCEDIMIENTO ESTABLECIDO POR LA EMPRESA PARA EL MANEJO Y ADMINISTRACIÓN DE LA CAJA MENOR – VIGENCIA 2022.	NA				
AUDITORIA AL PROCESO DE GESTIÓN DE SST – PROCEDIMIENTO TRABAJO SEGURO PARA EL PROCESO DE GESTIÓN DE SERVICIO DE ASEO	jun-23	dic-23	jul-24		Pendiente

6.6. Planes de Mejoramiento externas.

Plan de mejoramiento Auditoria Financiera y de Gestión – procedimiento especial revisión de la cuenta, modalidad especial EMSERCHIA E.S.P Vigencia 2021

La Contraloría Departamental comunicó el 03 de mayo de 2022 la realización de la Auditoria Financiera y de Gestión – procedimiento especial revisión de la cuenta a la Empresa de Servicios Públicos de Chía – Emserchia E.S.P., a realizarse entre el 04 al 24 de mayo de 2022.

El 29 de junio de 2022 la Contraloría Departamental radica el informe de Auditoría bajo el No. CS – 22 - 002428 con el fin de que la entidad tome las medidas pertinentes sobre los hallazgos contenidos en el mismo. La empresa radica ante el ente de control el respectivo plan de mejoramiento suscrito, radicado de Emserchia No. 20220040009847 con fecha julio 18 y radicado de Contraloría No. CE-22- 002484 de fecha 19 de julio, el cual fue aprobado por el ente de control con número de radicación CS – 22 - 002725 de fecha 22 de julio de 2022 y radicado de Emserchia 20229999902329 de fecha 25 de julio de 2022. Emserchia E.S.P presenta el primer seguimiento al Plan de mejoramiento suscrito el 2 de febrero de 2023 con radicado No. CE-23-000447 de la Contraloría.



INFORME DE GESTIÓN

Versión: 1

Fecha: Junio 29 de 2018

Código: DES Pt01

AUDITORIAS EXTERNAS REALIZADAS EN 2022 - 2023 EMSECHIA - CONTRALORIA DEPARTAMENTAL Y ALCALDIA, SEGUIMIENTO PLANES DE MEJORAMIENTO							
Auditorias 2022 - 2023							
AUDITORIAS	NUMERO DE HALLAZGOS	SUSCRIPCIÓN	SEGUIMIENTO				OBSERVACION
			1ER.	2DO.	3ER	ESTADO	
AUDITORIA FINANCIERA Y DE GESTION - PROCEDIMIENTO ESPECIAL REVISION DE LA CUENTA VIGENCIA 2021	2	19/07/2022 Aprobación 25/07/2022	feb-23	jul-23		PENDIENTE EL DE JULIO	
AUDITORIA FINANCIERA Y DE GESTION VIGENCIA 2021 - A LA ALCALDIA	1 INFORME FINAL	Con radicado 20220000417651 del 06-06-2022 se remite suscripción PM. Se aprueba PM por parte del Ente de Control el 6-06-2022	dic-22	jun-23			Para el 31 de mayo EMSECHIA E.S.P mediante correo electrónico envío a la Oficina de Control Interno de la Alcaldía, el segundo seguimiento al plan de mejoramiento.
FISCALIZACIÓN, CON EL FIN DE REVISAR LA APROPIACIÓN DE RECURSOS PÚBLICOS Y SU DESTINACIÓN POR PARTE DE LAS E.S.P. EN CUMPLIMIENTO DE LA ORDEN 4.21 DE LA SENTENCIA RÍO BOGOTÁ Y LOS PUEAA Y PSMV	0	NA PM para Emserchia	NA	NA			
AUDITORIA INTERNA RECURSOS SGP SECTOR AGUA POTABLE Y SANEAMIENTO BÁSICO - REALIZADA POR LA ALCALDIA							EMSECHIA ESP, mediante correo de agosto 10 de 2022 envió carta de representación y certificación expedida por Gerencia comunicando que no recibe transferencias directas de la Nación por concepto de recursos del SGP.
AUDITORIA FINANCIERA Y DE GESTION - VIGENCIA 2022							La Contraloria Departamental mediante oficio de fecha 26/4/23 con radicado de Emserchia No. 20239999901521 de fecha 2/05/23, informó la realización de la Auditoria Financiera y de Gestión a partir del 18 de mayo hasta el 8 de junio del año en curso. El 29/6/23 el ente de control mediante correo electronico envío el PREINFORME.

6.7. Mapa de Riesgos Actualizado vigencia 2023

Se realizó un trabajo articulado con la Oficina Asesora de Planeación y cada uno de los coordinadores y líderes de proceso en el cual se brindó acompañamiento y asesoría en la identificación, valoración y análisis de los riesgos asociados a los procesos; fueron definidos los planes de manejo y tratamiento de los riesgos para la vigencia 2022 y 2023, con compromisos y actividades suscritas por los responsables.

En consecuencia, fue actualizado y consolidado el mapa de riesgos de la empresa para la presente vigencia.

Con corte a 30 de junio de 2023 se realizó por parte de la Oficina Asesora de Planeación y la Oficina Asesora de Control Interno el seguimiento, monitoreo y evaluación de controles.

RIESGOS POR PROCESO A JUNIO DE 2023 EMSECHIA E.S.P	
Gestión GPAC	5
Gestión de Mantenimiento e Infraestructura	2
Gestión Direccionamiento Estratégico SIG	6
Gestión de comunicación e imagen corporativa	2
Gestión de evaluación Independiente	3
Gestión de Compras y Contratación	5
Gestión Jurídica	3
Gestión Documental	5
Gestión de Sistemas y Tecnología	6
Gestión del Servicio de Aseo	9
Gestión del Servicio de Acueducto y Alcantarillado	10
Gestión de talento humano	9
Gestión Financiera	10
Gestión Comercial y atención al usuario	15
Gestión de SST	1
Todos los procesos	1
TOTAL	92



INFORME DE GESTIÓN

Versión: 1

Fecha: Junio 29 de 2018

Código: DES Pt01

CLASIFICACION DEL RIESGO TIPO DE PROCESO A JUNIO 2023	
AMBIENTALES	1
COMERCIAL	1
CORRUPCION	15
DE ORDEN PUBLICO	0
DE TEGNOLOGIA	2
DE RECURSO HUMANO	5
ESTRATEGICO	4
FENOMENOS NATURALES	1
FINANCIEROS	6
IMAGEN	2
OPERATIVOS	25
CUMPLIMIENTO	30
POLITICOS	0
TOTAL	92

6.8. Seguimiento riesgos y estrategias plan anticorrupción y atención al ciudadano

A la oficina de Control Interno le corresponde adelantar la verificación de la elaboración y de la publicación del Plan Anticorrupción y Atención al Ciudadano con la respectiva socialización tanto a funcionarios, contratistas, ciudadanía y los interesados externos para que conozcan, este puede ser consultado en el siguiente link.

<https://emserchia.gov.co/wordem/plan-anticorruccion/>

La Oficina Asesora de Control Interno realizó el primer seguimiento al plan anticorrupción y atención al ciudadano con corte a abril 30 evaluando 15 riesgos anticorrupción identificados en la empresa, el cual se puede consultar en el siguiente link.

<http://www.emserchia.gov.co/PDF/1erSEGUIMIENTOPLANANTICORUPCION2023.pdf>

6.9. Contaduría General de la Nación.

En el mes de febrero de 2023 se realizó la evaluación de la efectividad del control interno contable para la vigencia 2022, necesario para generar información financiera de la Empresa de Servicios Públicos de Chía EMSERCHIA E.S.P., en donde se evalúa que los procesos contables garanticen razonablemente que la información Financiera cumpla con las características fundamentales de relevancia y representación fiel que trata el régimen de contabilidad pública dando cumplimiento a la resolución 193 del 05 de mayo de 2016 por la cual se incorpora en los procedimientos Transversales del Régimen de Contabilidad Pública, el procedimiento para la evaluación del control interno contable. Como resultado de la anterior evaluación se obtuvo un puntaje de 4.92. Dicha información se presenta en la plataforma asignada por la Contaduría General de la Nación en el siguiente Link

https://www.chip.gov.co/schip_rt/index.jsf



INFORME DE GESTIÓN

Versión: 1

Fecha: Junio 29 de 2018

Código: DES Pt01

6.10. Elaboración y presentación del informe semestral sobre peticiones, quejas, sugerencias y reclamos de conformidad con el artículo 76 de la ley 1474.

Para la realización del informe correspondiente al primer semestre de 2023, la Oficina Asesora de Control Interno desarrolló las siguientes etapas:

Se solicitó, revisó y evaluó información sobre peticiones, quejas, sugerencias y reclamos allegadas y gestionadas durante el primer semestre de 2023 a la Dirección Comercial de Emserchía E.S.P. correspondientes a las solicitudes presentadas por usuarios de los servicios públicos domiciliarios.

Se realizó seguimiento al sistema de correspondencia de Emserchía E.S.P., el cual contiene las solicitudes de diversas partes interesadas. En consecuencia, en los anteriores informes se elaboró con base en la información que se encuentra contenida en el aplicativo SYSMAN, módulo Comercial de Servicios Públicos; la base de datos en Excel del sistema de correspondencia gestionada por el área de gestión documental y la información suministrada por las respectivas áreas.

Los anteriores informes se pueden consultar en los siguientes links:

<http://www.emserchia.gov.co/PDF/INFORMEDEPQRS2SEMESTRE2022.pdf>

<http://www.emserchia.gov.co/PDF/INFORMEDEPQRS1SEMESTRE2023.pdf>

6.11. Evaluación del sistema de control interno de la respectiva entidad:

En cada vigencia, la Oficina Asesora de Control Interno presenta semestralmente el informe de evaluación del sistema de control interno de conformidad a los parámetros establecidos por el Consejo Asesor del Gobierno Nacional y el Departamento Administrativo de la Función Pública.

De conformidad a la nueva estructura del modelo estándar de control interno MECI establecida en el Decreto 943 de 2014 y el Decreto 648 de 2017 el cual modifica e imparte nuevas instrucciones a las Oficinas de Control Interno, la empresa comprende los cambios y aplica las disposiciones dadas por el Departamento Administrativo de la Función Pública, del mismo modo, con la implementación de los nuevos roles de la Oficina de Control Interno, la generación de valor en conjunto con la mitigación de riesgos, buscan asesorar a la Administración de la Empresa para cumplir con sus metas y objetivos de una forma eficiente.



INFORME DE GESTIÓN

Versión: 1

Fecha: Junio 29 de 2018

Código: DES Pt01

Mediante el Decreto 1499 del 2017, se articula el sistema de gestión con los sistemas de control interno, a través de los mecanismos de control y verificación que permiten el cumplimiento de los objetivos y el logro de resultados de la entidad.

El informe correspondiente al primer semestre de la vigencia 2023, arrojó un puntaje del 91%, se encuentra publicado en la página web de la entidad en el siguiente link.

http://www.emserchia.gov.co/PDF/INFORME_JUNIO_2023_publicar.pdf

El informe correspondiente al segundo semestre de la vigencia 2022, arrojó un puntaje del 92%, se encuentra publicado en la página web de la entidad en el siguiente link.

<http://www.emserchia.gov.co/PDF/INFORME1474Julio-Dicie2022.pdf>

El sistema de control interno de la Empresa de Servicios Públicos de Chía EMSERCHIA E.S.P. se mantiene y mejora continuamente, respecto a las observaciones realizadas por los entes de control como resultado de las auditorías externas realizadas por la Contraloría Departamental, la Revisoría Fiscal y las Auditorías Internas realizadas por la Oficina Asesora de Control Interno. Se suscriben los respectivos planes de mejoramiento que permiten establecer compromisos frente a lo evidenciado en el ejercicio auditor; acciones que buscan fortalecer el desempeño en la misión y objetivos institucionales.

6.12. Informe ejecutivo anual del sistema de control interno de la respectiva entidad:

Respecto al Informe Ejecutivo Anual de Sistema de Control Interno, se informó mediante la circular externa No. 100-003-2023 del Departamento Administrativo de la Función Pública DAFP los lineamientos para el registro de información a través del formulario FURAG - VIGENCIA 2022. Para las Entidades de Cundinamarca entre otros departamentos se fijó un plazo de diligenciamiento entre el 22/07/2023 a 28/07/2023.

6.13. Capacitaciones y participación de eventos con corte a 30 de junio 2023

El jefe y el profesional universitario de la Oficina Asesora de Control Interno han participado de las capacitaciones y eventos que a continuación se relacionan a junio 2023.



INFORME DE GESTIÓN

Versión: 1

Fecha: Junio 29 de 2018

Código: DES Pt01

CAPACITACIONES Y PARTICIPACIONES A JUNIO DE 2023				
MES	ENTIDAD	TEMA	JEFE DE OFICINA	PROFESIONAL UNIVERSITARIO
ENERO	EMSERCHIA E.S.P	PARTICIPACION EN LA SOCIALIZACION DEL PLAN ANTICORRUPCIÓN Y ATENCIÓN AL CIUDADANO	X	X
MARZO	EMSERCHIA E.S.P	CERTIFICACION POR COMPETENCIAS - REGISTRO DE INFORMACIÓN DE ACUERDO CON LA NORMATIVIDAD		X
MARZO	EMSERCHIA E.S.P	CERTIFICACION POR COMPETENCIAS - ATENCION A CLIENTES DE ACUERDO CON EL PROCEDIMIENTO DE SERVICIO		X
MARZO	EMSERCHIA E.S.P	CERTIFICACION POR COMPETENCIAS - FOMENTAR PRACTICAS SEGURAS Y SALUDABLES EN LOS AMBIENTES DE TRABAJO}		X
MAYO	EMSERCHIA E.S.P	CAPACITACIÓN SISTEMA CORRYCOM		X
JUNIO	DEPARTAMENTO ADMINISTRATIVO DE LA FUNCION PUBLICA	MEDICION DEL DESEMPEÑO	X	X
JUNIO	AUDITORIO ZEA MAYS	RENDICION DE CUENTAS VIGENCIA 2022 - ALCALDIA MUNICIPAL	X	X

6.14. Actividades Varias

1. El 22 de febrero de 2023 se realizó el primer Comité Institucional de Coordinación de Control Interno con los Directivos de la Empresa, donde fueron tratados los siguientes temas:
 - ✓ Aprobación programa anual de auditorías 2023
 - ✓ Gestión del riesgo – Mapa de riesgos vigencia 2022-2023
 - ✓ Ejecuciones presupuestales con corte a 31 de diciembre de 2022
 - ✓ Informe Auditorías externas y planes de mejoramiento
 - ✓ Seguimiento planes de mejoramiento Auditorías Internas
 - ✓ Propositiones y varios
2. La Oficina Asesora de Control Interno ha requerido a las diferentes dependencias, por correo electrónico sobre la actualización al sistema de correspondencia Corrycom.
3. Desde la OACI se han realizado las sugerencias, recomendaciones que se estiman pertinentes en los diferentes procesos de la entidad.
4. Se atendió y respondió a los requerimientos realizados por la gerencia y de algunas entidades de vigilancia y control apoyando la gestión diaria.
5. Se participó en los diferentes Comités a los cuales ha sido invitada y se atendieron las observaciones desde allí efectuadas.